

Technik und Preise
Gültig für das Modelljahr 2012



Das Auto.

Das neue Golf Cabriolet



Modelle

Modelle mit Ottomotor		Getriebe	Türen	Leistung kW (PS)	Preis in €
Golf Cabriolet	TSI	6-Gang	2	77 (105)	23.625,-
	TSI BlueMotion Technology	6-Gang	2	77 (105)	24.025,-
	TSI	7-Gang-Doppelkupplungsgetriebe DSG	2	118 (160)	27.875,-

Modell mit Dieselmotor		Getriebe	Türen	Leistung kW (PS)	Preis in €
Golf Cabriolet	TDI BlueMotion Technology	5-Gang	2	77 (105)	26.175,-

Ausstattungsübersicht

Ausstattung des Golf Cabriolet

Exterieur und Räder	
	- 4 Stahlräder 6 ½ J x 16, gewichtsoptimiert mit Radvollblenden, Reifen 205/55 R 16
	- Außenspiegelgehäuse und Türgriffe in Wagenfarbe
	- Blinkleuchten seitlich in die Außenspiegel integriert
	- Halogen-Hauptscheinwerfer und Blinkleuchten unter gemeinsamer Klarglasabdeckung
	- Karosserie verzinkt
	- Kühlergrill schwarz mit Chromleisten auf den Lamellen
	- Lufteinlassgitter schwarz
	- Rückleuchten in LED-Technik, schwarzrot
	- Scheinwerfer schwarz
	- Stoßfänger in Wagenfarbe, hinten in sportlichem Design
	- Textilverdeck elektrisch-hydraulisch
	- Wärmeschutzverglasung grün

Die angegebenen Preise inkl. 19 % MwSt. sind unverbindliche Preisempfehlungen der Volkswagen AG ab Werk ohne Überführungskosten.

Alle aufgeführten Motoren entsprechen der Emissionsklasse Euro 5 und erhalten die grüne Feinstaubplakette.

Der Dieselmotor ist mit einem Dieselpartikelfilter ausgestattet.

Informationen zu Kraftstoffverbräuchen und CO₂-Emissionen finden Sie auf den Motoreseiten 13 und 14.

DSG®, TDI® und TSI® sind eingetragene Marken der Volkswagen AG und anderer Unternehmen der Volkswagen Gruppe in Deutschland sowie in weiteren Ländern.

Die Tatsache, dass ein Zeichen in diesem Dokument nicht mit © versehen ist, kann nicht so ausgelegt werden, dass dieses Zeichen keine eingetragene Marke ist und/oder dass dieses Zeichen ohne vorherige schriftliche Zustimmung der Volkswagen Aktiengesellschaft verwendet werden könnte.

iPod ist eine eingetragene Marke von Apple Computer International.

Unsere Fahrzeuge sind serienmäßig mit Sommerreifen ausgestattet. Seit dem 04.12.2010 sind Sie in der Bundesrepublik Deutschland gesetzlich verpflichtet,

Ihr Fahrzeug bei Glätte, Schneeglätte, Schneematsch, Eis- oder Reifglätte mit M+S Reifen oder Ganzjahresreifen auszustatten. Ihr Volkswagen Partner informiert Sie gern.

Alle Angaben entsprechen den zum Zeitpunkt der Drucklegung vorhandenen Kenntnissen und basieren auf den Merkmalen des deutschen Marktes.

Ausstattungsübersicht

Ausstattung des Golf Cabriolet

Interieur

- 2 Becherhalter vorn
- Ablagefächer in den Türen (vorn mit Halterung für 1-l-Flaschen)
- Chrom-Applikationen am Fensterheberschalter
- Chromzierringe an den Instrumenten im Kombi-Instrument und an den Ausströmern
- Dekoreinlagen „Chrom matt“ für Instrumententafel und Türverkleidungen
- Einstiegshilfe „Easy Entry“
- Handschuhfach abschließbar, beleuchtet und mit Kühlmöglichkeit
- Komfortsitze vorn
- Lenkrad (3 Speichen)
- Nichtraucher Ausführung: Ablagefach und Steckdose anstelle Aschenbecher und Zigarettenanzünder vorn
- Rücksitzbank ungeteilt, Lehne symmetrisch geteilt umklappbar
- Sitzbezüge in Stoff, Dessin „Scout“
- Vordersitze mit Höheneinstellung

Sicherheit

- 2 Dreipunkt-Automatiksicherheitsgurte hinten
- 2 Kopfstützen hinten
- Airbag für Fahrer und Beifahrer, mit Beifahrerairbag-Deaktivierung, inkl. Knieairbag auf der Fahrerseite
- Aktives Überrollschutz-System: Herausschnellende Schutzbügel in Verbindung mit einem extrem steifen Frontscheibenrahmen sorgen für zusätzliche Insassensicherheit bei einem Fahrzeugüberschlag.
- Dreipunkt-Automatiksicherheitsgurte vorn mit Gurtstraffer
- Elektronisches Stabilisierungsprogramm mit Gegenlenkunterstützung inkl. Antiblockiersystem (ABS) mit Bremsassistent, Antriebsschlupfregelung (ASR), Elektronische Differenzialsperre (EDS), Motorschleppmomentregelung (MSR) und Gespannstabilisierung
- ISOFIX-Halteösen (Vorrichtung zur Befestigung von 2 Kindersitzen auf den Rücksitzen)
- Kopf- und Seitenairbag für Frontpassagiere, kombiniert
- Rückstrahler in den vorderen Türen
- Scheibenbremsen vorn und hinten, vorn innenbelüftet
- sicherheitsoptimierte Kopfstützen vorn
- Verbandtasche und Warndreieck
- Wegfahrsperre elektronisch

Ausstattungsübersicht

Ausstattung des Golf Cabriolet

Funktion	
	- 2 Leseleuchten vorn
	- Außenspiegel elektrisch einstell- und beheizbar, auf der Fahrerseite asphärisch
	- Berganfahrassistent
	- Doppelton-Signalhorn
	- Fensterheber vorn und hinten elektrisch
	- Gepäckraumbeleuchtung
	- Halterung für Verbandkasten und Warndreieck
	- Innenleuchte vorn mit Abschaltverzögerung und Kontaktschaltern an allen Türen
	- Instrumentenbeleuchtung weiß, regelbar; rotes Nachtdesign für Schalter
	- Klimaanlage
	- Kombi-Instrument mit elektronischem Tachometer, Kilometer- und Tageskilometerzähler, Drehzahlmesser, Außentemperatur- und Bremsbelagverschleißanzeige
	- Kontrollleuchten und Service-Intervallanzeige
	- Lenksäule mit Höhen- und Längseinstellung
	- Make-up-Spiegel beleuchtet in den Sonnenblenden
	- Multifunktionsanzeige
	- Scheibenwischer vorn mit Intervallschaltung
	- Servolenkung elektromechanisch, geschwindigkeitsabhängig geregelt
	- Start-Stopp-System mit Bremsenergie-Rückgewinnung (nur bei BlueMotion Technology)
	- Staub- und Pollenfilter mit Aktivkohleeinsatz
	- Tagfahrlicht
	- Tire Mobility Set: 12-Volt-Kompressor und Reifendichtmittel
	- Warnton für nicht ausgeschaltetes Licht
	- Warnton und -leuchte für nicht angelegte Gurte vorn
	- Zentralverriegelung mit Funkfernbedienung, 2 Funkklappschlüssel (Öffnen und Schließen der Fenster und der Gepäckraumklappe über Funkfernbedienung)

Sonderausstattungen

		Preis in €
„Design & Style“-Paket	- Ablagetaschen an den Rückseiten der Vordersitze	910,-
	- Chromeinfassung am Lichtdrehschalter, Chrom-Applikationen am Spiegeleinstellschalter	
	- Dekoreinlagen „Black Stripe“ für Instrumententafel und Türverkleidungen	
	- Handbremshebelgriff in Leder	
	- Lederlenkrad (3 Speichen) mit Alu-Dekor	
	- Lendenwirbelstützen vorn	
	- Pedale in Edelstahl	
	- Schalthebelknauf in Leder	
	- Sitzbezüge in Stoff, Dessin „Catch Up“, Sitzmittelbahnen in Alcantara	
	- Sportsitze vorn	
(nur in Verbindung mit Leichtmetallrädern und nicht in Verbindung mit „Performance“-Paket bestellbar)		
„Komfortpaket“	- 12-V-Steckdose im Gepäckraum	455,-
	- Geschwindigkeitsregelanlage	
	- Mittelarmlehne vorn mit Ablagebox sowie 12-V-Steckdose und Ablage hinten	
	- Windschott	

Sonderausstattungen

		Preis in €
„Performance“-Paket	- 2 Leuchten im Fußraum vorn	3.225,-
	- Ablagetaschen an den Rückseiten der Vordersitze	
	- Bi-Xenon-Scheinwerfer für Abblend- und Fernlicht inkl. Kurvenfahrlicht und LED-Tagfahrlicht	
	- Chromeinfassung am Lichtdreheschalter, Chrom-Applikationen am Spiegeleinstellschalter	
	- Dekoreinlagen „Black Stripe“ für Instrumententafel und Türverkleidungen	
	- Fahrlichtschaltung automatisch, mit Tagfahrlicht, „Leaving home“-Funktion und manueller „Coming home“-Funktion	
	- Handbremshebelgriff in Leder	
	- Innenspiegel automatisch abblendend	
	- Kennzeichenbeleuchtung in LED-Technik	
	- Lederlenkrad (3 Speichen) mit Alu-Dekor	
	- Lendenwirbelstützen vorn	
	- Leuchtweitenregulierung dynamisch, mit dynamischem und statischem Kurvenfahrlicht	
	- Nebelscheinwerfer mit Chromeinfassungen	
	- Pedale in Edelstahl	
	- Regensensor	
	- Schalthebelknauf in Leder	
	- Scheinwerfer-Reinigungsanlage	
	- Sitzmittelbahnen und -wangeninnenseiten in Leder „Vienna“	
	- Sportsitze vorn	
	- Stoßfänger in Wagenfarbe mit Chromeinfassung des Lufteinlassgitters, Stoßfänger hinten in sportlichem Design	
	- Textilfußmatten vorn und hinten	
	- Vordersitze beheizbar	
	- Warnleuchte für Waschwasserstand	
(nur in Verbindung mit Radiosystemen oder Radio-Navigationssystemen und Leichtmetallrädern, jedoch nicht in Verbindung mit „Design & Style“-Paket bestellbar)		
„Technikpaket“	- 2 Leuchten im Fußraum vorn	65,-
	- Fahrlichtschaltung automatisch, mit Tagfahrlicht, „Leaving home“-Funktion und manueller „Coming home“-Funktion	
	- Fernlichtregulierung „Light Assist“	
	- Innenspiegel automatisch abblendend	
	- Regensensor	
(nur in Verbindung mit ParkPilot und Multifunktionsanzeige „Plus“ bestellbar)		

Sonderausstattungen

		Preis in €
Diebstahlwarnanlage „Plus“	mit Wegfahrsperre elektronisch, Innenraumüberwachung, Back-up-Horn und Abschleppschutz inkl. Einzeltüröffnung	280,-
Fahrerassistenzsysteme	Fernlichtregulierung „Light Assist“ (nur in Verbindung mit Multifunktionsanzeige „Plus“ und Licht-und-Sicht-Paket bestellbar)	142,-
	Geschwindigkeitsregelanlage	205,-
	ParkPilot , akustische Warnsignale bei Hindernissen im Front- und Heckbereich - Außenspiegel mit Beifahrerspiegelabsenkung - Anzeige im Display des Radiosystems oder Radio-Navigationssystems (nur in Verbindung mit Radiosystem „RCD 310“, Radio-Navigationssystem „RNS 315“ oder „RNS 510“)	540,-
Fahrwerke	Sportfahrwerk - Feder-/Dämpferabstimmung straffer - Karosserie ca. 15 mm tiefer gelegt (nur in Verbindung mit Leichtmetallrädern [Ausnahme: „Charleston“) bestellbar)	225,-
	Sportfahrwerk für Leichtmetallräder 7 ½ J x 18 - Feder-/Dämpferabstimmung straffer - Karosserie ca. 15 mm tiefer gelegt (nur in Verbindung mit Leichtmetallrädern „Charleston“ bestellbar)	225,-
Klimaanlage	„Climatronic“ mit automatischer Umluftschtung mittels Luftgütesensor - Klimaanlage mit 2-Zonen-Temperaturregelung, links und rechts getrennt regelbar	355,-
Lackierung	Metallic/Perleffekt	500,-
Lederausstattungen	Leder „Vienna“ mit Sportsitzen vorn - Ablagetaschen an den Rückseiten der Vordersitze - Handbremshebelgriff in Leder - Lederlenkrad (3 Speichen) mit Alu-Dekor - Lendenwirbelstützen vorn - Schalthebelknauf in Leder - Sitzmittelbahnen und -wangeninnenseiten in Leder „Vienna“ - Sportsitze vorn - Vordersitze beheizbar	2.545,-
	..., in Verbindung mit „Design & Style“-Paket	1.735,-
	Lederlenkrad (3 Speichen) mit Alu-Dekor inkl. Schalthebelknauf und Handbremshebelgriff in Leder	185,-

Sonderausstattungen

		Preis in €
Lenkräder	Multifunktions-Lederlenkrad (3 Speichen) mit Alu-Dekor, Bedienungsmöglichkeit für Multifunktionsanzeige, Radio und Telefon	360,-
	..., in Verbindung mit Lederausstattung für „Design & Style“-Paket	270,-
	(nur in Verbindung mit Multifunktionsanzeige „Plus“ und Radiosystemen oder Radio-Navigationssystemen, jedoch nicht in Verbindung mit Doppelkupplungsgetriebe DSG bestellbar)	
	Multifunktions-Lederlenkrad (3 Speichen) mit Alu-Dekor, Bedienungsmöglichkeit für Schaltung, Multifunktionsanzeige, Radio und Telefon	465,-
..., in Verbindung mit Lederausstattung für „Design & Style“-Paket	375,-	
(nur für Modelle mit Doppelkupplungsgetriebe DSG und nur in Verbindung mit Multifunktionsanzeige „Plus“ sowie Radiosystemen oder Radio-Navigationssystemen bestellbar)		
Licht und Sicht	Licht-und-Sicht-Paket	175,-
	- 2 Leuchten im Fußraum vorn	
	- Fahrlichtschaltung automatisch mit „Leaving home“-Funktion und manueller „Coming home“-Funktion	
	- Innenspiegel automatisch abblendend	
- Regensensor		
Mittelarmlehne	vorn mit Ablagebox sowie 12-V-Steckdose und Ablage hinten	95,-
Multifunktionsanzeige „Plus“	mit erweiterten Anzeigemöglichkeiten: Zusätzlich zu den bisherigen Funktionen der Multifunktionsanzeige lassen sich unter anderem Einstellungen für die Standheizung, Winterreifen, Licht und Sicht sowie Uhrzeit, Sprache und Einheiten vornehmen.	55,-
Multimediasystem	Multimediabuchse MEDIA-IN¹⁾ mit USB-Adapterkabel in der Mittelarmlehne vorn	175,-
	- zur Anbindung von externen Datenträgern wie USB-Massenspeichern, MP3-Playern mit USB-Zertifizierung und iPod/iPhone	
	- Bedienung und Anzeige über das jeweilige Radiosystem bzw. Radio-Navigationssystem	
	- unterstützte Audio-Formate: MP3, WMA, Ogg Vorbis und AAC	
(nur in Verbindung mit Radiosystemen oder Radio-Navigationssystemen und Mittelarmlehne vorn bestellbar; iPod-/iPhone-Anschluss nur über zusätzliches Adapterkabel ²⁾)		

¹⁾ Bitte prüfen Sie, ob die externe Audioquelle mit der Multimediabuchse MEDIA-IN kompatibel ist.

²⁾ Das Adapterkabel ist nicht im Preis inbegriffen und muss separat über die Volkswagen Zubehör GmbH bestellt werden.
Weitere Informationen finden Sie auf www.volkswagen-zubehoer.de.

Sonderausstattungen

	Preis in €	
Radio- und Navigationssysteme	Radiosystem „RCD 310“, 4 x 20 Watt, 6 Lautsprecher	655,-
	- CD-Player	
	- Doppel-Tuner mit Phasen-Diversity für bestmöglichen Radioempfang	
	- Lautsprecher vorn und hinten	
	- MP3-Wiedergabefunktion mit Titelanzeige	
	- Multimediabuchse AUX-IN	
	..., für Navigationsfunktion „RNS 315“	655,-
	(nur in Verbindung mit Navigationsfunktion „RNS 315“ und Multifunktionsanzeige „Plus“ bestellbar)	
	Navigationsfunktion „RNS 315“ (für „RCD 310“) ¹⁾	660,-
	- CD-Laufwerk zur Wiedergabe von Audio-CDs	
	- Fahrempfehlung akustisch (Sprachausgabe)	
	- Fahrempfehlung optisch im Display des Navigationssystems	
	- mehrfarbiges TFT-Display mit Kartendarstellung im mittleren Instrumententafelbereich	
	- Multimediabuchse AUX-IN integriert	
	- SD-Kartenschacht (zur Wiedergabe von Audio-Dateien)	
	- Touchscreen-Bedienung	
	- vorinstallierte Navigationsdaten für Westeuropa	
	- Wiedergabe von Audio-CDs auch bei aktiver Zielführung	
	- Zielführung dynamisch über TMC	
	(nur in Verbindung mit Radiosystem „RCD 310“ für Navigationsfunktion und Multifunktionsanzeige „Plus“ bestellbar)	

¹⁾ Bei Bestellung der Navigationsfunktion „RNS 315“ (für „RCD 310“) erhalten Sie ein vom Radiosystem „RCD 310“ optisch abweichendes Radio-Navigationssystem.

Sonderausstattungen

		Preis in €
Radio- und Navigationssysteme (Fortsetzung)	Radio-Navigationssystem „RNS 510“, 4 x 20 Watt, 6 Lautsprecher	2.685,-
	- DVD-Laufwerk zur Wiedergabe von Audio-CDs (auch im MP3- und WMA-Format) und Audio-/Video-DVDs (Bild nur bei stehendem Fahrzeug)	
	- Fahrempfehlung akustisch (Sprachausgabe)	
	- Fahrempfehlung optisch im Display der Multifunktionsanzeige „Plus“ im direkten Blickfeld des Fahrers	
	- integrierte 30-GB-Festplatte zum Speichern der Navigationsdaten sowie für CDs und DVDs im MP3- und WMA-Format	
	- Karte wahlweise in 2D- oder 3D-Darstellung (Vogelperspektive)	
	- mehrfarbiges TFT-Display mit Kartendarstellung im mittleren Instrumententafelbereich (16:9-Format)	
	- MP3-Wiedergabefunktion mit Titelanzeige	
	- Multimediabuchse AUX-IN	
	- SD-Kartenschacht (zur Wiedergabe von Audio-Dateien)	
	- Sonderziele mit Bilddarstellung über SD-Karte abrufbar ¹⁾	
	- Sprachbedienung	
	- Teilung der Bildschirmanzeige in Karte und Zusatzinformationen möglich	
	- Touchscreen-Bedienung	
	- Verkehrszeichenanzeige	
- vorinstallierte Navigationsdaten für Westeuropa		
- Wiedergabe von Audio-CDs auch bei aktivierter Zielführung		
- Zielführung dynamisch über separaten RDS TMC-Tuner		
(nur in Verbindung mit Multifunktionsanzeige „Plus“ bestellbar)		
Räder/Reifen	Reifenkontrollanzeige	55,-
Räder/Reifen - 16	„Atlanta“	445,-
	- 4 Leichtmetallräder 6 ½ J x 16, Oberfläche glanzgedreht	
	- Radsicherungen mit erweitertem Diebstahlschutz	
	- Reifen 205/55 R 16	

¹⁾ Unter www.volkswagen.de > Service & Zubehör > Navigation können Ziele auf der SD-Karte mit Bild gespeichert werden.
 Unsere Fahrzeuge sind serienmäßig mit Sommerreifen ausgestattet. Seit dem 04.12.2010 sind Sie in der Bundesrepublik Deutschland gesetzlich verpflichtet, Ihr Fahrzeug bei Glätte, Schneeglätte, Schneematsch, Eis- oder Reifglätte mit M+S Reifen oder Ganzjahresreifen auszustatten. Ihr Volkswagen Partner informiert Sie gern.

Sonderausstattungen

		Preis in €
Räder/Reifen - 17	„Porto“	895,-
	- 4 Leichtmetallräder 7 J x 17	
	- Radsicherungen mit erweitertem Diebstahlschutz	995,-
	- Reifen 225/45 R 17	
	„Salamanca“ Volkswagen Exclusive	
	- 4 Leichtmetallräder 7 ½ J x 17	
- Radsicherungen mit erweitertem Diebstahlschutz	1.610,-	
- Reifen 225/45 R 17		
Räder/Reifen - 18	„Charleston“ Volkswagen Exclusive	1.610,-
	- 4 Leichtmetallräder 7 ½ J x 18, Oberfläche glanzgedreht	
	- Radsicherungen mit erweitertem Diebstahlschutz	
	- Reifen 225/40 R 18	
	- Reifenkontrollanzeige (nur in Verbindung mit Sportfahrwerk für Leichtmetallräder 7 ½ J x 18 bestellbar)	
Raucherausführung	- Aschenbecher vorn	20,-
	- Zigarettenanzünder vorn	
Scheinwerfer	Nebelscheinwerfer mit Chromeinfassungen	185,-
	- Leuchtweitenregulierung mit statischem Kurvenfahrlicht	
	Xenon-Scheinwerfer mit Kurvenfahrlicht und LED-Tagfahrlicht inkl. Nebelscheinwerfer	1.520,-
	- Bi-Xenon-Scheinwerfer für Abblend- und Fernlicht inkl. Kurvenfahrlicht und LED-Tagfahrlicht	
	- Kennzeichenbeleuchtung in LED-Technik	
	- Leuchtweitenregulierung dynamisch, mit dynamischem und statischem Kurvenfahrlicht	
	- Nebelscheinwerfer mit Chromeinfassungen	
- Scheinwerfer-Reinigungsanlage		
- Warnleuchte für Waschwasserstand		

Unsere Fahrzeuge sind serienmäßig mit Sommerreifen ausgestattet. Seit dem 04.12.2010 sind Sie in der Bundesrepublik Deutschland gesetzlich verpflichtet, Ihr Fahrzeug bei Glätte, Schneeglätte, Schneematsch, Eis- oder Reifglätte mit M+S Reifen oder Ganzjahresreifen auszustatten. Ihr Volkswagen Partner informiert Sie gern.

Sonderausstattungen

		Preis in €
Sitze	Schubladen unter den Vordersitzen	55,-
Telefone	Mobiltelefonvorbereitung	285,-
	- Bedienung und Anzeige über Multifunktionsanzeige „Plus“	
	- drahtlose Kommunikationsschnittstelle BLUETOOTH AUDIO (ausschließlich kompatibel mit advanced audio distribution profile A2DP)	
	- Freisprecheinrichtung	
	- für Mobiltelefone mit Bluetooth-Schnittstelle (hands free profile 1.5) und GSM 900/1800 MHz (nur in Verbindung mit Multifunktionsanzeige „Plus“ bestellbar)	425,-
	Mobiltelefonvorbereitung „Plus“	
Umfang wie Mobiltelefonvorbereitung, jedoch zusätzlich mit:		
- Außenantennenanbindung über Mobiltelefon-Ladeschale ¹⁾		
- Halterung für Mobiltelefon-Ladeschale ¹⁾		
- Sprachbedienung (nur in Verbindung mit Radiosystemen oder Radio-Navigationssystemen und Multifunktionsanzeige „Plus“ bestellbar)		
Textilfußmatten	vorn und hinten	97,-
Windschott		315,-
Winterpakete	Winterpaket	415,-
	- Scheibenwaschdüsen vorn automatisch beheizt	
	- Scheinwerfer-Reinigungsanlage	
	- Vordersitze beheizbar	
	- Warnleuchte für Waschwasserstand	
	..., in Verbindung mit Lederausstattung oder Xenon-Scheinwerfer	285,-
..., in Verbindung mit Lederausstattung und Xenon-Scheinwerfer	55,-	

¹⁾ Die Mobiltelefon-Ladeschale ist nicht im Preis inbegriffen sondern muss separat über die Volkswagen Zubehör GmbH bestellt werden.
Bitte prüfen Sie, ob die Mobiltelefon-Ladeschale für das jeweilige Mobiltelefon geeignet ist.
Informationen zur Kompatibilität und zu verfügbaren Mobiltelefon-Ladeschalen finden Sie auf www.volkswagen-zubehoer.de.

Motoren

		77 kW (105 PS) TSI	77 kW (105 PS) TSI BlueMotion Technology
Motor, Getriebe	Motor-Bauart/Ventile pro Zylinder	4-Zylinder-Ottomotor/2	4-Zylinder-Ottomotor/2
	Einspritzung/Aufladung	Direkteinspritzung/Turbocharger	Direkteinspritzung/Turbocharger
	Hubraum, Liter/cm ³	1,2/1197	1,2/1197
	max. Leistung, kW (PS) bei 1/min	77 (105)/5000	77 (105)/5000
	max. Drehmoment, Nm bei 1/min	175/1550-4100	175/1550-4100
	Emissionsklasse	Euro 5 ⁶⁾	Euro 5 ⁶⁾
	Getriebevariante	6-Gang-Schaltgetriebe	6-Gang-Schaltgetriebe
Gewichte, kg ²⁾	Leergewicht ¹⁾	1416	1421
	zul. Gesamtgewicht	1850	1850
	Zuladung ⁸⁾	509	504
	zul. Achslast vorn/hinten	960/940	960/940
	zul. Anhängelasten ³⁾ : gebremst bei 12%/8% Steigung	1200/1500	1200/1500
	ungebremst	700	710
	zul. Stützlast/zul. Dachlast	75/-	75 /-
Fahrleistungen	Höchstgeschwindigkeit, km/h	188	188
	Beschleunigung von 0-80/0-100 km/h, s	7,6/11,7	7,6/11,7
	Elastizität von 80-120 km/h, s ⁹⁾	15,5	15,5
Kraftstoffverbrauch, l/100 km⁴⁾	Kraftstoff	Superbenzin schwefelfrei, min. 95 ROZ nach DIN EN 228	Superbenzin schwefelfrei, min. 95 ROZ nach DIN EN 228
	mit Schaltgetriebe innerorts/außerorts/kombiniert	7,3/5,1/5,9	6,9/5,0/5,7
	mit Doppelkupplungsgetriebe DSG innerorts/außerorts/kombiniert	-	-
CO₂-Emission kombiniert, g/km⁴⁾	mit Schaltgetriebe	139	132
	mit Doppelkupplungsgetriebe DSG	-	-

Hinweise zu den Bemerkungen 1) - 9) finden Sie auf Seite 15.

Motoren

		118 kW (160 PS) TSI	77 kW (105 PS) TDI BlueMotion Technology⁷⁾
Motor, Getriebe	Motor-Bauart/Ventile pro Zylinder	4-Zylinder-Ottomotor/4	4-Zylinder-Dieselmotor/4
	Einspritzung/Aufladung	Direkteinspritzung/Twincharger	Common Rail/Abgasturbolader
	Hubraum, Liter/cm ³	1,4/1390	1,6/1598
	max. Leistung, kW (PS) bei 1/min	118 (160)/5800	77 (105)/4400
	max. Drehmoment, Nm bei 1/min	240/1500-4500	250/1500-2500
	Emissionsklasse	Euro 5 ⁶⁾	Euro 5 ⁶⁾
	Getriebevariante	7-Gang-Doppelkupplungsgetriebe DSG	5-Gang-Schaltgetriebe
Gewichte, kg²⁾	Leergewicht ¹⁾	1503	1501
	zul. Gesamtgewicht	1940	1920
	Zuladung ⁸⁾	512	494
	zul. Achslast vorn/hinten	1050/940	1050/920
	zul. Anhängelasten ³⁾ : gebremst bei 12%/8% Steigung	1400/1700	1400/1700
	ungebremst	750	750
	zul. Stützlast/zul. Dachlast	75/-	75/-
Fahrleistungen	Höchstgeschwindigkeit, km/h	216	188
	Beschleunigung von 0-80/0-100 km/h, s	6,0/8,4	8,0/12,1
	Elastizität von 80-120 km/h, s ⁹⁾	-	15,5
Kraftstoffverbrauch, l/100 km⁴⁾	Kraftstoff	Superbenzin schwefelfrei, min. 95 ROZ nach DIN EN 228	Diesel schwefelfrei, mind. 51 CZ nach DIN EN 590/DIN 51628 ⁵⁾
	mit Schaltgetriebe innerorts/außerorts/kombiniert	-	5,2/4,1/4,4
	mit Doppelkupplungsgetriebe DSG innerorts/außerorts/kombiniert	7,8/5,4/6,3	-
CO₂-Emission kombiniert, g/km⁴⁾	mit Schaltgetriebe	-	117
	mit Doppelkupplungsgetriebe DSG	148	-

Hinweise zu den Bemerkungen 1) - 9) finden Sie auf Seite 15.

Hinweise

- 1) Fahrzeugleergewicht mit Fahrer 68 kg, 7 kg Gepäck und Kraftstoffbehälter zu 90 % gefüllt, ermittelt nach der RL 92/21/EWG in der gegenwärtig geltenden Fassung.
- 2) Je nach Sonderausstattung ergeben sich individuelle Gewichte des Fahrzeugs und somit abweichende Verbräuche und CO₂-Emissionen.
- 3) Mit zunehmender Höhe verringert sich zwangsläufig die Motorleistung. Ab 1000 m über Meereshöhe und je weitere 1000 m sind daher jeweils 10 % vom Gesamtgewicht (zul. Anhängelasten + zul. Gesamtgewicht des Zugfahrzeuges) abzuziehen.
- 4) Die angegebenen Werte wurden nach den vorgeschriebenen Messverfahren (VO [EG] 715/2007 in der jeweils gegenwärtig geltenden Fassung) ermittelt. Die Angaben beziehen sich nicht auf ein einzelnes Fahrzeug und sind nicht Bestandteil des Angebotes, sondern dienen allein Vergleichszwecken zwischen den verschiedenen Fahrzeugtypen. Der Kraftstoffverbrauch und die CO₂-Emissionen eines Fahrzeugs hängen nicht nur von der effizienten Ausnutzung des Kraftstoffs durch das Fahrzeug ab, sondern werden auch vom Fahrverhalten und anderen nichttechnischen Faktoren beeinflusst. CO₂ ist das für die Erderwärmung hauptsächlich verantwortliche Treibhausgas. Hinweis nach Richtlinie 1999/94/EG in der jeweils gegenwärtig geltenden Fassung: Informationen zum offiziellen Kraftstoffverbrauch und den offiziellen spezifischen CO₂-Emissionen neuer Personenkraftwagen können dem „Leitfaden über den Kraftstoffverbrauch und die CO₂-Emissionen neuerer Personenkraftwagen“ entnommen werden, der an allen Verkaufsstellen und bei der DAT Deutsche Automobil Treuhand GmbH, Hellmuth-Hirth-Straße 1, 73760 Ostfildern unentgeltlich erhältlich ist.
- 5) Die Verwendung von RME- sowie FAME-Kraftstoff (Biodiesel) ist nicht möglich.
- 6) Fahrzeuge der Emissionsklasse Euro 5 erhalten die grüne Feinstaubplakette.
- 7) Dieses Fahrzeug ist mit einem geregelten Dieselpartikelfilter ausgerüstet und wird in der Bundesrepublik Deutschland jährlich bis zum 31.03.2011 mit 1,20 € je angefangenem 100-ccm-Hubraum geringer besteuert als ein Fahrzeug ohne Dieselpartikelfilter. Der Dieselpartikelfilter ist ein System, das sich kontinuierlich selbst regeneriert. In seltenen Ausnahmefällen ist dafür das individuelle Fahrverhalten temporär anzupassen. Informationen dazu erhalten Sie bei Ihrem Volkswagen Partner und unter unserer, in der Bundesrepublik Deutschland kostenlosen, Telefonnummer 0800-VOLKSWAGEN (0800-86 55 79 24 36).
- 8) Die Zuladung beinhaltet 68 kg für Fahrer und 7 kg für Gepäck.
- 9) Gemessen im Gang, in dem die Höchstgeschwindigkeit erreicht wird (nur Schaltgetriebe).

Zusätzliche Hinweise

Service-Termine bei Volkswagen unterscheiden sich nach Terminen mit Motorölwechsel (z.B. Intervall-Service) und Terminen ohne Motorölwechsel (z.B. Inspektions-Service). Ein Service-Aufkleber am Türholm bzw. die Service-Intervall-Anzeige im Display des Kombi-Instruments dient als Erinnerung für die Fälligkeit des nächsten Service-Termins.

Service-Termine (mit Wartungsintervallverlängerung):
Intervall-Service: nach flexibler Service-Intervall-Anzeige (spätestens nach 2 Jahren), Inspektions-Service: erster nach 3 Jahren/60.000 km*, dann alle 2 Jahre/60.000 km*

Service-Termine (ohne Wartungsintervallverlängerung):
Ölwechsel-Service: 15.000 km oder 1 Jahr*
Intervall-Service: 30.000 km oder 2 Jahre*
Inspektions-Service: erster nach 3 Jahren/60.000 km*, dann alle 2 Jahre/60.000 km*

Rücknahme und Verwertung von Altfahrzeugen

Volkswagen stellt sich den Herausforderungen der modernen Gesellschaft und berücksichtigt sie in allen neuen Produkten der Marke Volkswagen. Dies gilt natürlich auch für den Umwelt- und Ressourcenschutz. Daher sind alle Volkswagen umweltfreundlich verwertbar und können grundsätzlich kostenlos** zurückgegeben werden. Nähere Informationen zu Rücknahme und Verwertung von Altfahrzeugen erhalten Sie bei Ihrem Volkswagen Partner, im Internet unter www.volkswagen.de und über die kostenlose Hotline 0800-VOLKSWAGEN (0800 86 55 79 24 36).

* je nachdem, was zuerst eintritt

**bei Erfüllung der nationalen gesetzlichen Voraussetzungen

Technik

7-Gang-Doppelkupplungsgetriebe DSG

Das neue 7-Gang-Doppelkupplungsgetriebe DSG ist für Drehmomente von bis zu 250 Nm ausgelegt. Wie auch das 6-Gang-DSG besteht es aus zwei voneinander unabhängigen Teilgetrieben.

Das 7-Gang-DSG hat eine trockene Doppelkupplung mit organisch gebundenen Reibbelägen. Das führt dazu, dass man das Getriebeöl nur zum Schmieren der Verzahnung und der Lager und nicht zur Kühlung der Kupplung verwenden muss. Daraus ergibt sich ein hoher Wirkungsgrad des Getriebes, der sich in einem besseren Kraftstoffverbrauch niederschlägt.

Über die Doppelkupplung werden die beiden Getriebe über zwei Antriebswellen je nach Gangstufe abwechselnd mit dem Motor kraftschlüssig verbunden. Die hydraulischen Aktuatoren der Doppelkupplung erlauben dabei einen automatischen Schaltvorgang ohne Zugkraftunterbrechung.

Gesteuert wird das Getriebe über ein sogenanntes Mechatronikmodul, in dem das elektronische Getriebesteuergerät, Sensoren und die hydraulische Steuereinheit als eine Einheit zusammen gefasst sind.

Das Doppelkupplungsgetriebe DSG verfügt über zwei Fahrprogramme: den Normal- und den Sportmodus. Im Sportbetrieb fährt das DSG die Gänge weiter aus und schaltet bei Bedarf früher zurück. Die Gänge können jedoch auch manuell über die Tiptronic sequenziell geschaltet werden. Das Kuppeln erfolgt jedoch immer vollautomatisch.

Kraftübertragung

- Frontantrieb: 5-/6-Gang-Schaltgetriebe mit hydraulisch betätigter, asbestfreier Einscheiben-Trockenkupplung
- 7-Gang-Doppelkupplungsgetriebe DSG

Bremsanlage

- Elektronisch geregeltes Antiblockiersystem (ABS) mit Elektronischer Bremskraftverteilung (EBV)
- Diagonal-Zweikreis-Bremssystem mit innenbelüfteten Scheibenbremsen vorn und Scheibenbremsen hinten
- Asbestfreie Bremsbeläge
- Bremsassistent

Fahrwerk

- Elektronisches Stabilisierungsprogramm inkl. Elektronischer Differenzialsperre (EDS) und Antriebsschlupfregelung (ASR)
- Federung vorn durch Schraubenfedern mit Teleskopstoßdämpfern; alle Elemente in Federbeinen integriert
- Federung hinten mit Gasdruckstoßdämpfern und separaten Federn
- Radführung: vorn durch Federbeine und (untere) Dreiecksquerlenker (spurstabilisierender Lenkrollradius)
- Radführung: hinten durch Vierlenkerachse mit Einzelradaufhängung
- Stabilisatoren vorn und hinten

Lenkung

- Elektromechanische Servolenkung
- Lenkrad höhen- und längseinstellbar
- Zusammenschiebbare Sicherheitslenksäule

Aufbau

- Airbag für Fahrer und Beifahrer
- Aktives Überrollschutz-System
- Kopfairbagsystem für Frontpassagiere inkl. Seitenairbags vorn
- Selbsttragende Karosserie mit formstabilem Sicherheitsfahrstraum
- Versteifungsprofile im Frontscheibenrahmen, den Türen und Seitenstrukturen zur Erhöhung der seitlichen Kollisionssicherheit
- Verformungszonen vorn und hinten

Korrosionsschutz

- Verzinkte Karosserie
- Langzeit-Hohlraumkonservierung durch Heißwachs
- Kunststoff-Radhausschalen vorn und hinten
- Dauerschutzkonservierung für den Unterboden und Radhäuser

Abmessungen

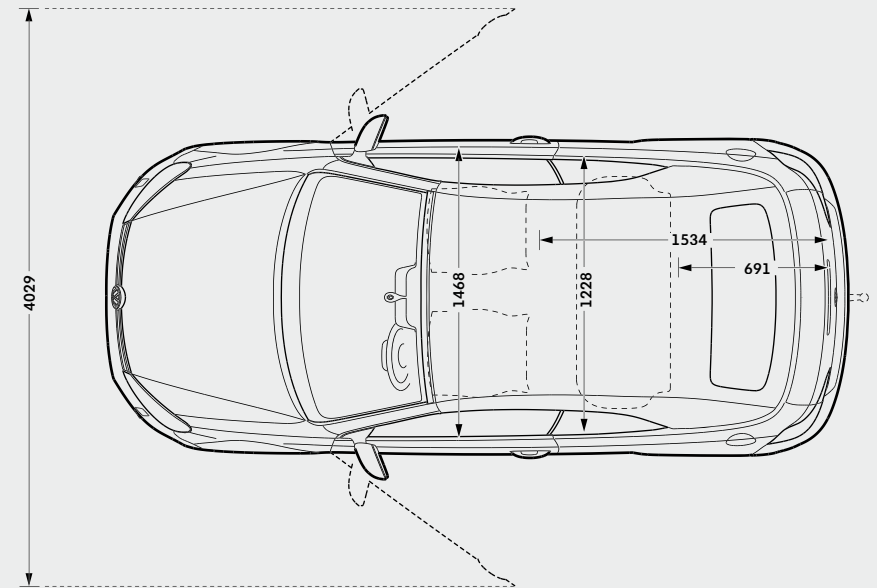
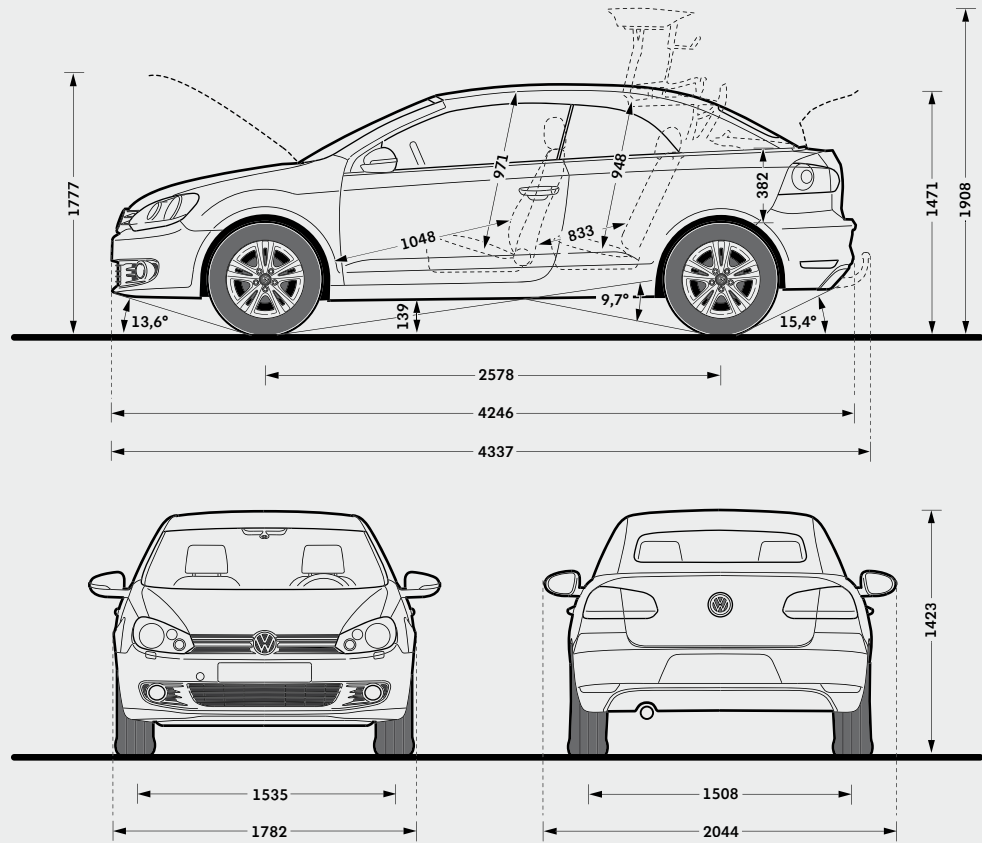

Gepäckraumvolumen¹⁾
250 l

Kraftstoffbehältervolumen
ca. 55 l

Wendekreis
ca. 10,9 m

¹⁾ Messung nach ISO 3832 mit Quadern von 200 x 100 x 50 mm Kantenlänge.

Volkswagen Bank

Der Weg zu Ihrem neuen Golf Cabriolet kann ganz einfach und unkompliziert sein. Denn mit unseren Finanzdienstleistungen bekommen Sie alles aus einer Hand: ein maßgeschneidertes Finanzierungs- oder Leasingangebot und den optimalen Schutz einer umfassenden Versicherung, inklusive Garantie!

Nutzen Sie den Service und die Erfahrung eines kompetenten Partners: Volkswagen Bank, Volkswagen Leasing und Volkswagen VersicherungsService – der Finanzdienstleister speziell für Sie als Volkswagen Fahrer. Damit Sie nicht nur Zeit, sondern auch bares Geld sparen.

Volkswagen Bank: der clevere Weg zu Ihrem Golf Cabriolet

Verwirklichen Sie Ihren Traum vom neuen Golf Cabriolet einfach und schnell. Sie haben die Wahl:
Beim AutoCredit finanzieren Sie Ihr Wunschfahrzeug mit äußerst niedrigen Monatsraten und einer höheren Schlussrate. Erst am Vertragsende wählen Sie, ob Sie das Auto zurückgeben, die Schlussrate weiterfinanzieren oder sie auf einmal begleichen.
Beim ClassicCredit führen Sie gleichbleibend günstige Monatsraten direkt zum Ziel:
Ihrem neuen Golf Cabriolet.
Fragen Sie Ihren Volkswagen Partner auch nach PrämieLight Plus, dem günstigsten Komplettangebot aus Auto, Finanzierung und der ersten Kfz-Versicherung mit Garantie. Zusätzlich schützt Sie bei längerer Krankheit die Restschuldversicherung.
Ihr Volkswagen Partner berät Sie gern und stellt Ihnen ein maßgeschneidertes Angebot zusammen.

Volkswagen Leasing: der wirtschaftliche Weg zu Ihrem Golf Cabriolet

Wenn Sie Ihr Geld nicht beim Kauf eines neuen Golf Cabriolet festlegen wollen, bietet Ihnen Volkswagen Leasing eine vorteilhafte Alternative, gleichgültig, ob Sie Ihr Fahrzeug privat oder geschäftlich einsetzen. Denn Sie zahlen nur für das, was Sie nutzen – in niedrigen, monatlichen Raten. So bleibt Geld frei für andere schöne Dinge. Außerdem fahren Sie immer ein neues Volkswagen Modell mit moderner und zuverlässiger Technik. Am Vertragsende geben Sie Ihren Golf Cabriolet einfach zurück und leasen ein neues Modell. Und wenn Sie PrämieLight Plus wählen, bekommen Sie neben Ihrem neuen Golf Cabriolet zu kleinen Monatsraten eine besonders günstige Kfz-Versicherung mit Garantie, die Sie weitreichend vor unerwarteten Reparaturkosten schützt. So können Sie sich jetzt mit PrämieLight Plus noch gründlicher gegen Kostenrisiken absichern: mit exklusiven Spartarifen, bequem und komplett aus einer Hand.
Fragen Sie Ihren Volkswagen Partner.

Volkswagen VersicherungsService: Weg frei für Ihren Golf Cabriolet

Starten Sie durch, wenn andere warten! Der Volkswagen VersicherungsService bietet Ihnen alle Voraussetzungen für perfekte Leistungen rund um Ihren neuen Golf Cabriolet.
Grünes Licht von Anfang an: Gleich beim Autokauf erwartet Sie eine, auf Ihre persönliche Versicherungssituation abgestimmte, umfassende Beratung.
Grünes Licht für clevere Rechner: Profitieren Sie von unseren günstigen Angeboten, die Ihre Kosten auf ein Minimum reduzieren.
Grünes Licht für Ihre Mobilität: Der Volkswagen Versicherungs-Service hilft Ihnen in ganz Europa. Tag und Nacht, das ganze Jahr und immer in Ihrer Nähe!
Grünes Licht, wenn andere Rot sehen: Unser Schadenservice sorgt für eine schnelle Reparatur, selbstverständlich mit Originalersatzteilen und Garantie.
Grüne Welle: Lassen Sie keine Frage offen.
Ihr Volkswagen Partner informiert Sie gern.

Schauen Sie doch mal vorbei!
www.volkswagenbank.de

Das neue Golf Cabriolet

115.1192.37.01 - Printed in Germany

Änderungen vorbehalten

Ausgabe: 24. Februar 2011

Internet: www.volkswagen.de

Ihr Volkswagen Partner