

Technik und Preise  
Gültig für das Modelljahr 2012



Das Auto.

# Der Golf GTI



## Modelle

Modelle mit Ottomotor		Getriebe	Türen	Leistung kW (PS)	Preis in €
Golf GTI	TSI	6-Gang	2	155 (210)	27.700,-
	TSI	6-Gang-Doppelkupplungsgetriebe DSG	2	155 (210)	29.600,-

## Ausstattungsübersicht

### Ausstattung des Golf GTI, zusätzlich bzw. abweichend zur Ausstattung des Trendline

<b>Exterieur und Räder</b>	- 4 Leichtmetallräder „Denver“ 7 ½ J x 17, Radsicherungen mit erweitertem Diebstahlschutz, Reifen 225/45 R 17
	- Abgas-Endrohr verchromt links und rechts
	- Bremssättel rot lackiert
	- Heckspoiler in Wagenfarbe
	- Kennzeichenbeleuchtung in LED-Technik
	- Kühlergrill in Wabenstruktur mit GTI-Schriftzug
	- Lackierung Tornadorot oder Schwarz
	- Rückleuchten in LED-Technik, dunkelrot
- Stoßfänger vorn und hinten in sportlichem Design, Lufteinlässe vorn in Wabenstruktur	
<b>Interieur</b>	- Ablagefach mit Klappe am Dachhimmel
	- Ablageaschen an den Rückseiten der Vordersitze
	- Chromeinfassung am Lichtdreheschalter, Chrom-Applikationen am Spiegeleinstell- und am Fensterheberschalter
	- Dachhimmel schwarz
	- Dekoreinlagen „Black Stripe“ für Instrumententafel und Türverkleidungen
	- Durchlademöglichkeit in der Rücksitzbank inkl. Mittelarmlehne hinten
	- Gepäckraumauskleidung mit zusätzlichem Fach rechts
	- Handbremshebelgriff in Leder
	- Lendenwirbelstützen vorn
	- Mittelarmlehne vorn mit Ablagebox, 2 Luftausströmern und 2 Becherhaltern hinten
	- Pedale in Edelstahl
	- Schalthebelknauf in Leder mit Dekor in Alu-Optik
	- Sitzbezüge in Stoff, Dessin „Jacky“
	- Sportlenkrad (3 Speichen) in Leder, mit Alu-Dekor (nur bei Schaltgetriebe)
	- Sportlenkrad (3 Speichen) in Leder, mit Alu-Dekor und Bedienungsmöglichkeit für Schaltung (nur bei Doppelkupplungsgetriebe DSG)
	- Textilfußmatten vorn und hinten
- Top-Sportsitze vorn, höhenstellbar	
- Vordersitze beheizbar	

Die angegebenen Preise inkl. 19 % MwSt. sind unverbindliche Preisempfehlungen der Volkswagen AG ab Werk ohne Überführungskosten.

Die aufgeführten Motoren entsprechen der Emissionsklasse Euro 5 und erhalten die grüne Feinstaubplakette.

Informationen zu Kraftstoffverbräuchen und CO<sub>2</sub>-Emissionen finden Sie auf der Motoreseite 10.

DSG®, GTI® und TSI® sind eingetragene Marken der Volkswagen AG und anderer Unternehmen der Volkswagen Gruppe in Deutschland sowie in weiteren Ländern.

Die Tatsache, dass ein Zeichen in diesem Dokument nicht mit ® versehen ist, kann nicht so ausgelegt werden, dass dieses Zeichen keine eingetragene Marke ist und/oder dass dieses Zeichen ohne vorherige schriftliche Zustimmung der Volkswagen Aktiengesellschaft verwendet werden könnte.

iPod ist eine eingetragene Marke von Apple Computer International.

Unsere Fahrzeuge sind serienmäßig mit Sommerreifen ausgestattet. Seit dem 04.12.2010 sind Sie in der Bundesrepublik Deutschland gesetzlich verpflichtet,

Ihr Fahrzeug bei Glätte, Schneeglätte, Schneematsch, Eis- oder Reifglätte mit M+S Reifen oder Ganzjahresreifen auszustatten. Ihr Volkswagen Partner informiert Sie gern.

Alle Angaben entsprechen den zum Zeitpunkt der Drucklegung vorhandenen Kenntnissen und basieren auf den Merkmalen des deutschen Marktes.

## Ausstattungsübersicht

### Ausstattung des Golf GTI, zusätzlich bzw. abweichend zur Ausstattung des Trendline

<b>Sicherheit</b>	<ul style="list-style-type: none"><li>- Nebelscheinwerfer mit Chromeinfassungen</li><li>- ParkPilot, akustische Warnsignale bei Hindernissen im Front- und Heckbereich sowie zusätzlich mit optischen Warnsignalen ab Radiosystem „RCD 310“</li></ul>
<b>Funktion</b>	<ul style="list-style-type: none"><li>- 2 Leseleuchten vorn mit Chromeinfassung und 2 hinten</li><li>- 12-V-Steckdose im Gepäckraum</li><li>- Außenspiegel mit Beifahrerspiegelabsenkung</li><li>- Elektronische Differenzialsperre XDS, durch einseitigen, präzisen Bremsdruckaufbau wird das Kurvenverhalten noch sportlicher, schneller und zielgenauer</li><li>- Klimaanlage „Climatronic“ mit 2-Zonen-Temperaturregelung, links und rechts getrennt regelbar, regelt die Innenraumtemperatur gemäß der vorgewählten Wunschtemperatur mit automatischer Anpassung der Gebläsedrehzahl und Betätigung der Luftverteilungsklappen, gewährleistet bei allen Betriebs- und Witterungsverhältnissen ein angenehmes Klima mit möglichst zugfreier Durchströmung der Luft im Fahrgastraum</li><li>- Make-up-Spiegel in den Sonnenblenden beleuchtet</li><li>- Multifunktionsanzeige „Plus“ mit erweiterten Anzeigemöglichkeiten z. B.: digitale Geschwindigkeitsanzeige, digitale Öltemperaturanzeige und Einstellungen für Sprache, Winterreifen sowie Licht und Sicht</li><li>- Radiosystem „RCD 210“, 2 x 20 Watt, 4 Lautsprecher, CD-Player, MP3-Wiedergabefunktion mit Titelanzeige</li><li>- Scheibenwaschdüsen vorn automatisch beheizt</li><li>- Scheinwerfer-Reinigungsanlage</li><li>- Sportfahrwerk, Karosserie ca. 15 mm tiefer gelegt</li><li>- Warnleuchte für Waschwasserstand</li></ul>

## Sonderausstattungen

		Preis in €
<b>„Sonderpakete“</b>	<b>„Business“-Paket</b>	495,-
	- 2 Leuchten im Fußraum vorn	
	- Fahrlichtschaltung automatisch mit „Leaving home“-Funktion und manueller „Coming home“-Funktion	
	- Gepäcknetz und Gepäckraumabdeckung mit Netz	
	- Innenspiegel automatisch abblendend	
	- Mobiltelefonvorbereitung „Plus“	
	- Regensensor	290,-
	- Schubladen unter den Vordersitzen	
	<b>„Technik“-Paket</b>	
	- Diebstahlwarnanlage „Plus“	
- Geschwindigkeitsregelanlage		
- Mittelarmlehne vorn	290,-	
- Multimediabuchse MEDIA-IN mit USB-Adapterkabel		
- Reifenkontrollanzeige		
(nur in Verbindung mit Radio-Navigationssystem „RNS 310“ oder „RNS 510“ bestellbar)		
<b>4 Türen</b>		785,-
	<b>..., inkl. Fensterheber hinten elektrisch</b>	990,-
<b>Ablagenpaket</b>	- Gepäcknetz und Gepäckraumabdeckung mit Netz	107,-
	- Schubladen unter den Vordersitzen (nicht in Verbindung mit Sportsitzen vorn elektrisch bestellbar)	
<b>Airbags</b>	<b>Seitenairbags und Gurtstraffer hinten inkl. Warnton und -leuchte für nicht angelegte Gurte</b>	350,-
	(nur in Verbindung mit 4 Türen bestellbar) Seitenairbags und Gurtstraffer für die äußeren Rücksitze zusätzlich zum bereits serienmäßigen Kopfairbagsystem für Front- und Fondpassagiere inkl. Seitenairbags und Gurtstraffer vorn	
<b>Anhängevorrichtung</b>	abnehmbar	740,-
<b>Dachsystem</b>	<b>Schiebe-/Ausstell-Glasdach elektrisch</b>	900,-
<b>Diebstahlwarnanlage „Plus“</b>	mit Innenraumüberwachung, bordspannungsunabhängigem Back-up-Horn, und Abschleppschutz	285,-
	(wahlweise mit Einzeltüröffnung bestellbar)	
<b>Fahrerassistenzsysteme</b>	<b>Fernlichtregulierung „Light Assist“</b>	144,-
	- schaltet ab 65 km/h und bei Dunkelheit das Fernlicht selbstständig ein	
	- erkennt vorausfahrende und entgegenkommende Fahrzeuge und blendet automatisch ab, bevor der Fahrer geblendet wird (nur in Verbindung mit Licht- und Sicht-Paket oder Spiegelpaket bestellbar)	
	<b>Geschwindigkeitsregelanlage</b>	205,-
	- speichert und hält die vom Fahrer gewählte Geschwindigkeit	110,-
	<b>Parklenkassistent „Park Assist“</b>	
	- lenkt das Fahrzeug automatisch in Längsparklücken ein	385,-
	<b>..., zusätzlich mit Rückfahrkamera „Rear Assist“</b> (nur in Verbindung mit Radiosystem „RCD 510“ oder Radio-Navigationssystem „RNS 510“ bestellbar)	
	<b>Rückfahrkamera „Rear Assist“</b>	275,-
	- Kamerabild im Display des Radiosystems bzw. Radio-Navigationssystems zeigt den Bereich hinter dem Fahrzeug an (nur in Verbindung mit Radiosystem „RCD 510“ oder Radio-Navigationssystem „RNS 510“ bestellbar)	

## Sonderausstattungen

		Preis in €
<b>Fahrwerke</b>	<b>Adaptive Fahrwerksregelung DCC</b>	975,-
	- permanente Anpassung der Dämpfung an Fahrbahn und Fahrsituation sowie Anpassung der Lenkunterstützung durch individuell zu wählende SPORT-, COMFORT- oder NORMAL-Einstellung - Entfall des zusätzlichen Fachs rechts im Gepäckraum	
<b>Fahrzeugschriftzüge</b>	Entfall der Schriftzüge für die Modell- und Motorbezeichnung auf der Gepäckraumklappe	o. M.
<b>Lackierung</b>	Metallic/Perleffekt	520,-
	Sonderfarbe Oryxweiß Perlmuttereffekt	1.325,-
<b>Lederausstattungen</b>	<b>„Vienna“ mit Top-Sportsitzen vorn</b>	1.945,-
	- Sitzmittelbahnen und -wangeninnenseiten in Leder „Vienna“ - Lendenwirbelstützen vorn, elektrisch einstellbar (nur in Verbindung mit 4 Türen oder Radiosystemen [außer „RCD 210“] bzw. Radio-Navigationssystemen bestellbar)	
<b>Lenkräder</b>	<b>Multifunktions-Lederlenkrad</b> (3 Speichen) mit Alu-Dekor und Bedienungsmöglichkeit für Multifunktionsanzeige und Radio (nicht in Verbindung mit Radiosystem „RCD 210“ bestellbar) ..., für GTI mit Schaltgetriebe	275,-
	<b>Multifunktions-Lederlenkrad</b> (3 Speichen) mit Alu-Dekor und Bedienungsmöglichkeit für Doppelkupplungsgetriebe DSG, Multifunktionsanzeige und Radio (nicht in Verbindung mit Radiosystem „RCD 210“ bestellbar) ..., für GTI mit Doppelkupplungsgetriebe DSG	275,-
<b>Licht und Sicht</b>	<b>Licht-und-Sicht-Paket</b>	175,-
	- 2 Leuchten im Fußraum vorn	
	- Fahrlichtschaltung automatisch mit „Leaving home“-Funktion und manueller „Coming home“-Funktion	
	- Innenspiegel automatisch abblendend	
	- Regensensor (nicht in Verbindung mit Spiegelpaket bestellbar)	
<b>Multifunktionsanzeige</b>	<b>Multifunktionsanzeige „Premium“ mit mehrfarbigem Display</b>	220,-
	- Anzeigemöglichkeiten wie Multifunktionsanzeige „Plus“	
<b>Multimediasysteme</b>	<b>Multimediabuchse MEDIA-IN<sup>1)</sup> mit USB-Adapterkabel</b> , in der Mittelarmlehne vorn	175,-
	- Schnittstelle für MP3-Player mit USB-Zertifizierung, Apple iPods ab der vierten Generation, Apple iPhones und externe Datenspeicher	
	- bietet die Möglichkeit, Audiodateien direkt von mobilen Datenspeichern über die fest integrierten Infotainmentsysteme wiederzugeben	
	- unterstützte Audio-Formate: MP3, WMA, Ogg Vorbis, AAC (nur in Verbindung mit Radiosystem „RCD 310“, „RCD 510“ oder Radio-Navigationssystem „RNS 510“ und nicht in Verbindung mit CD-Wechsler bestellbar; iPod-/iPhone-Anschluss nur über zusätzliches Adapterkabel <sup>2)</sup> )	
	<b>..., mit iPod-/iPhone-Adapterkabel</b>	195,-
<b>..., in Verbindung mit „Technik“-Paket</b>	20,-	
	(nur in Verbindung mit Radiosystem „RCD 310“, „RCD 510“ oder Radio-Navigationssystem „RNS 510“ und nicht in Verbindung mit CD-Wechsler bestellbar; USB-Anschluss nur über zusätzliches Adapterkabel <sup>2)</sup> )	

<sup>1)</sup> Bitte prüfen Sie, ob die externe Audioquelle mit der Multimediabuchse MEDIA-IN kompatibel ist.

<sup>2)</sup> Das Adapterkabel ist nicht im Preis begriffen und muss separat über die Volkswagen Zubehör GmbH bestellt werden.

Weitere Informationen finden Sie auf [www.volkswagen-zubehoer.de](http://www.volkswagen-zubehoer.de).

o. M. = ohne Mehrpreis

## Sonderausstattungen

	Preis in €	
<b>Radio- und Navigationssysteme</b>	<b>Radiosystem „RCD 310“, 4 x 20 Watt, 8 Lautsprecher</b>	170,-
	- CD-Player	
	- Doppel-Tuner mit Phasen-Diversity für bestmöglichen Radioempfang	
	- Lautsprecher vorn und hinten	
	- MP3-Wiedergabefunktion mit Titelanzeige	
	- Multimediabuchse AUX-IN <sup>1)</sup>	
	(nicht in Verbindung mit CD-Wechsler und Navigationsfunktion „RNS 310“ bestellbar)	
	<b>..., für Navigationsfunktion „RNS 310“</b>	170,-
	(nur in Verbindung mit Navigationsfunktion „RNS 310“ bestellbar)	
	<b>Navigationsfunktion „RNS 310“ (für „RCD 310“)<sup>2)</sup></b>	515,-
- CD für Deutschland <sup>3)</sup>		
- CD-Laufwerk auch zur Wiedergabe von Audio-CDs		
- Doppel-Tuner mit Phasen-Diversity für bestmöglichen Radioempfang		
- Fahrempfehlung akustisch (Sprachausgabe)		
- Fahrempfehlungen optisch im Multifunktionsdisplay des Navigationssystems, wahlweise auch im Display der Multifunktionsanzeige „Plus“ oder „Premium“ im direkten Blickfeld des Fahrers		
- mehrfarbiges TFT-Display (Bildschirmdiagonale 12,7 cm) mit Kartendarstellung im mittleren Instrumententafelbereich		
- MP3-Wiedergabe mit Titelanzeige		
- Multimediabuchse AUX-IN <sup>1)</sup>		
- Radio im Navigationsgerät integriert		
- SD-Kartenschacht (zur Wiedergabe von Audiodateien)		
- Touchscreen-Bedienung		
- Verkehrszeichenanzeige		
- Wiedergabe von Audio-CDs auch bei aktiver Zielführung		
- Zielführung dynamisch über separaten RDS TMC-Tuner		
(nur in Verbindung mit Radiosystem „RCD 310“ für Navigationsfunktion und nicht mit digitalem Radioempfang DAB bestellbar)		
<b>Radiosystem „RCD 510“, 4 x 20 Watt, 8 Lautsprecher</b>	495,-	
- automatische Aufzeichnung von bis zu neun Verkehrsdurchsagen mit einer Gesamtlänge von bis zu vier Minuten (TIM: Traffic Information Memory) <sup>4)</sup>		
- Doppel-Tuner mit Phasen-Diversity für bestmöglichen Radioempfang		
- integrierter CD-Wechsler für 6 CDs		
- Lautsprecher vorn und hinten		
- mehrfarbiges TFT-Display (Bildschirmdiagonale 16,5 cm)		
- MP3-Wiedergabefunktion mit Titelanzeige		
- Multimediabuchse AUX-IN <sup>1)</sup>		
- SD-Kartenschacht (zur Wiedergabe von Audiodateien)		
- Touchscreen-Bedienung		
(nicht in Verbindung mit CD-Wechsler bestellbar)		

<sup>1)</sup> ermöglicht per 3,5 mm Klinkenbuchse den Anschluss einer externen Audioquelle an das Radiosystem bzw. Radio-Navigationssystem

<sup>2)</sup> Bei Bestellung der Navigationsfunktion „RNS 310“ (für „RCD 310“) erhalten Sie ein vom Radiosystem „RCD 310“ optisch abweichendes Radio-Navigationssystem.

<sup>3)</sup> Anstelle der deutschen CD-ROM sind europäische CDs ohne Mehrpreis lieferbar.

<sup>4)</sup> entfällt in Verbindung mit digitalem Radioempfang DAB

## Sonderausstattungen

		Preis in €
<b>Radio- und Navigationssysteme</b> (Fortsetzung)	<b>Radio-Navigationssystem „RNS 510“, 4 x 20 Watt, 8 Lautsprecher</b>	2.225,-
	- Doppel-Tuner mit Phasen-Diversity für bestmöglichen Radioempfang	
	- DVD-Laufwerk zur Wiedergabe von Audio-CDs (auch im MP3- und WMA-Format) und Audio-/Video-DVDs (Bild nur bei stehendem Fahrzeug)	
	- Fahrempfehlung akustisch (Sprachausgabe)	
	- Fahrempfehlungen optisch im Multifunktionsdisplay des Navigationssystems, wahlweise auch im Display der Multifunktionsanzeige „Plus“ oder „Premium“ im direkten Blickfeld des Fahrers	
	- integrierte 30-GB-Festplatte zum Speichern der Navigationsdaten und von Multimedia-Dateien (18 GB nutzbar)	
	- Karte wahlweise in 2D- oder 3D-Darstellung (Vogelperspektive)	
	- mehrfarbiges TFT-Display (Bildschirmdiagonale 16,5 cm) mit Kartendarstellung im mittleren Instrumententafelbereich (16:9-Format)	
	- MP3-Wiedergabefunktion mit Titelanzeige	
	- Multimediabuchse AUX-IN <sup>1)</sup>	
	- SD-Kartenschacht (zur Wiedergabe von Audiodateien)	
	- Sonderziele mit Bilddarstellung über SD-Karte abrufbar <sup>2)</sup>	
	- Sprachbedienung	
	- Teilung der Bildschirmanzeige in Karte und Zusatzinformationen möglich	
	- Touchscreen-Bedienung	
- Verkehrszeichenanzeige		
- vorinstallierte Navigationsdaten für Westeuropa <sup>3)</sup>		
- Wiedergabe von Audio-CDs auch bei aktivierter Zielführung		
- Zielführung dynamisch über separaten RDS TMC-Tuner (nicht mit digitalem Radioempfang DAB bestellbar)		
<b>CD-Wechsler für 6 CDs anstelle der Ablagebox in der Mittelarmlehne vorn</b> (nur in Verbindung mit Radio-Navigationssystemen bestellbar)	375,-	
<b>Digitaler Radioempfang DAB</b>	220,-	
- Empfang von digital ausgestrahlten Radiosendern und Verkehrsinformationen zusätzlich zum analogen Senderangebot		
- Empfang ist abhängig von der lokalen Verfügbarkeit von digitalen Netzen (nur in Verbindung mit Radiosystem „RCD 310“ oder „RCD 510“ und nicht in Verbindung mit Rückfahrkamera oder CD-Wechsler bestellbar)		
<b>Soundsystem „DYNAUDIO Excite“</b>	565,-	
- 8 eigenresonanzarme Lautsprecher, speziell auf die Leistung abgestimmt		
- digitaler 8-Kanal-Verstärker		
- fahrzeugspezifische Klangabstimmung		
- Gesamtleistung 300 Watt (nur in Verbindung mit Radiosystem „RCD 310“, „RCD 510“, Radio-Navigationssystem „RNS 310“ oder „RNS 510“ bestellbar)		
<b>Räder/Reifen</b>	<b>Reifenkontrollanzeige</b>	60,-
	- verliert ein Reifen Luft, wird der Fahrer darauf hingewiesen	
<b>Räder/Reifen - 18</b>	<b>„Detroit“</b>	620,-
	- 4 Leichtmetallräder 7 ½ J x 18	
	- Reifen 225/40 R 18	

<sup>1)</sup> ermöglicht per 3,5 mm Klinkenbuchse den Anschluss einer externen Audioquelle an das Radiosystem bzw. Radio-Navigationssystem

<sup>2)</sup> Unter [www.volkswagen.de](http://www.volkswagen.de) > Service & Zubehör > Navigation können Ziele auf der SD-Karte mit Bild gespeichert werden.

<sup>3)</sup> Anstelle der vorinstallierten Navigationsdaten für Westeuropa sind ohne Mehrpreis auch die Navigationsdaten für Osteuropa bestellbar.

Unsere Fahrzeuge sind serienmäßig mit Sommerreifen ausgestattet. Seit dem 04.12.2010 sind Sie in der Bundesrepublik Deutschland gesetzlich verpflichtet,

Ihr Fahrzeug bei Glatteis, Schneeglätte, Schneematsch, Eis- oder Reifglätte mit M+S Reifen oder Ganzjahresreifen auszustatten. Ihr Volkswagen Partner informiert Sie gern.

## Sonderausstattungen

		Preis in €
<b>Räder/Reifen - 19</b>	„Glendale“	1.230,-
	- 4 Leichtmetallräder 7 ½ J x 19 in Schwarz	
	- Reifen 225/35 R 19	
	- Reserverad gewichts- und platzsparend (3 ½ J x 18) (bei Wahl von 4 Türen nicht in Verbindung mit Schiebe-/Ausstell-Glasdach elektrisch bestellbar)	
<b>Räder/Reifen - Reserveräder</b>	Reserverad 3 ½ J x 18, gewichts- und platzsparend inkl. Radschlüssel und Wagenheber (anstelle Tire Mobility Set)	51,-
<b>Räder/Reifen - Winterräder</b> (zusätzlich)	4 Stahlräder 6 J x 16 inkl. Radschlüssel und Wagenheber	615,-
	- Radabdeckungen	
	- Winterreifen 205/55 R 16 H	
<b>Raucherausführung</b>	- Aschenbecher und Zigarettenanzünder vorn	20,-
<b>Scheiben</b>	Seitenscheiben hinten und Heckscheibe abgedunkelt, zu 65 % lichtabsorbierend	215,-
	Seitenscheiben hinten und Heckscheibe abgedunkelt, zu 90 % lichtabsorbierend (nur in Verbindung mit Radiosystem „RCD 310“, „RCD 510“, Radio-Navigationssystem „RNS 310“ oder „RNS 510“ bestellbar)	285,-
<b>Scheinwerfer</b>	<b>Xenon-Scheinwerfer mit LED-Tagfahrlicht und Kurvenfahrlicht</b> - Bi-Xenon-Scheinwerfer für Abblend- und Fernlicht - Leuchtweitenregulierung dynamisch, mit dynamischen Kurvenfahrlicht - Scheinwerfer-Reinigungsanlage - Warnleuchte für Waschwasserstand	1.325,-
<b>Schließsystem</b>	<b>Schlüsselloses<sup>1)</sup> Schließ- und Startsystem „Keyless Access“</b> inkl. Startknopf - automatisches Schließ- und Startsystem, bei dem der Fahrzeugschlüssel zwar mitgeführt aber nicht in die Hand genommen werden muss - führt man den Fahrzeugschlüssel mit sich und nähert sich dem Fahrzeug, wird dieses automatisch entriegelt; der Motorstart erfolgt bequem per Startknopf	365,-
<b>Sitze</b>	<b>Fahrersitz elektrisch einstellbar</b> - Fahrersitz mit elektrischer Einstellung für Längsposition, Sitzhöhe, Sitz- und Lehnenneigung - Lendenwirbelstützen vorn elektrisch einstellbar - Schublade unter dem Beifahrersitz (nur in Verbindung mit Lederausstattung <b>und</b> 4 Türen bestellbar; nicht in Verbindung mit Ablagepaket bestellbar)	415,-
<b>Spiegel</b>	<b>Spiegelpaket</b>	350,-
	- 2 Leuchten im Fußraum vorn	
	- Außenspiegel elektrisch einstell-, anklapp- und beheizbar	
	- Beifahrerspiegelabsenkung	
	- Fahrlichtschaltung automatisch mit „Leaving home“-Funktion und manueller „Coming home“-Funktion	
	- Innenspiegel automatisch abblendend	
	- Regensensor	
- Umfeldbeleuchtung		
..., in Verbindung mit „Business“-Paket	175,-	
	(nicht in Verbindung mit Licht-und-Sicht-Paket bestellbar)	

<sup>1)</sup> Die Funkfernbedienung dient als Sender und muss mitgeführt werden, damit das Fahrzeug ent- bzw. verriegelt und gestartet werden kann. Unsere Fahrzeuge sind serienmäßig mit Sommerreifen ausgestattet. Seit dem 04.12.2010 sind Sie in der Bundesrepublik Deutschland gesetzlich verpflichtet, Ihr Fahrzeug bei Glatteis, Schneeglätte, Schneematsch, Eis- oder Reifglätte mit M+S Reifen oder Ganzjahresreifen auszustatten. Ihr Volkswagen Partner informiert Sie gern.

## Sonderausstattungen

	Preis in €	
<b>Telefone</b>	<b>Mobiltelefonvorbereitung</b> für Mobiltelefone mit Bluetooth-Schnittstelle (hands free profile 1.5) und GSM 900/1800 MHz - Bedienung und Anzeige über Multifunktionsanzeige „Plus“ oder „Premium“ - drahtlose Kommunikationsschnittstelle BLUETOOTH AUDIO (ausschließlich kompatibel mit advanced audio distribution profile A2DP, Funktion nicht in Verbindung mit Radiosystem „RCD 210“) - Freisprecheinrichtung	290,-
	<b>Mobiltelefonvorbereitung „Plus“</b> Umfang wie Mobiltelefonvorbereitung, jedoch zusätzlich mit: - Außenantennenanbindung über Mobiltelefon-Ladeschale <sup>1)</sup> - Halterung für Mobiltelefon-Ladeschale <sup>1)</sup> - Sprachbedienung	430,-
	<b>Mobiltelefonvorbereitung „Premium“</b> Umfang wie Mobiltelefonvorbereitung, jedoch zusätzlich mit: - fahrzeugeigenem GSM-/UMTS-Sende-/Empfangsteil - Komfortbedienung über das Multifunktionslenkrad - Sprachbedienung - zusätzlicher Bluetooth-Schnittstelle remote SIM Access Profile (rSAP) <sup>2)</sup>	465,-
	<b>..., in Verbindung mit „Business“-Paket</b> (nur in Verbindung mit Radiosystemen [Ausnahme: „RCD 210“] oder Radio-Navigationssystemen bestellbar)	35,-
	<b>Nokia 2323 classic inkl. Mobiltelefon-Ladeschale</b> - Bluetooth-Schnittstelle mit remote SIM Access Profile (rSAP)- und hands free profile (hfp)-Unterstützung - GSM 900/1800 MHz - Netzsteckerladegerät 100-240 Volt, zusätzlich (nur in Verbindung mit Mobiltelefonvorbereitung „Plus“ bestellbar)	195,-
	<b>Nokia 2323 classic inkl. 12-V-Ladekabel</b> - Bluetooth-Schnittstelle mit remote SIM Access Profile (rSAP)- und hands free profile (hfp)-Unterstützung - GSM 900/1800 MHz - Netzsteckerladegerät 100-240 Volt, zusätzlich (nur in Verbindung mit Mobiltelefonvorbereitung oder Mobiltelefonvorbereitung „Premium“ bestellbar)	115,-
	<b>Nokia 6303i classic Volkswagen Edition inkl. Mobiltelefon-Ladeschale</b> - 3,2-Megapixel-Kamera mit 4-fach Digitalzoom - Bluetooth-Schnittstelle mit remote SIM Access Profile (rSAP)- und hands free profile (hfp)-Unterstützung - GSM 900/1800/1900 - Netzsteckerladegerät 100-240 Volt, zusätzlich - Organizerfunktion (nur in Verbindung mit Mobiltelefonvorbereitung „Plus“ bestellbar)	300,-
	<b>Nokia 6303i classic Volkswagen Edition inkl. 12-Volt-Ladekabel</b> - 3,2-Megapixel-Kamera mit 4-fach Digitalzoom - Bluetooth-Schnittstelle mit remote SIM Access Profile (rSAP)- und hands free profile (hfp)-Unterstützung - GSM 900/1800/1900 - Netzsteckerladegerät 100-240 Volt, zusätzlich - Organizerfunktion (nur in Verbindung mit Mobiltelefonvorbereitung oder Mobiltelefonvorbereitung „Premium“ bestellbar)	220,-

<sup>1)</sup> Die Mobiltelefon-Ladeschale ist nicht im Preis inbegriffen sondern muss separat über die Volkswagen Zubehör GmbH bestellt werden. Bitte prüfen Sie, ob die Mobiltelefon-Ladeschale für das jeweilige Mobiltelefon geeignet ist.

Informationen zur Kompatibilität und zu verfügbaren Mobiltelefon-Ladeschalen finden Sie auf [www.volkswagen-zubehoer.de](http://www.volkswagen-zubehoer.de).

<sup>2)</sup> Bitte prüfen Sie, ob das jeweilige Mobiltelefon über eine Bluetooth-Schnittstelle mit remote SIM Access Profile (rSAP) verfügt und für die Mobiltelefonvorbereitung „Premium“ geeignet ist. Weitere Informationen finden Sie auf [www.volkswagen-zubehoer.de](http://www.volkswagen-zubehoer.de).

## Motoren

### 155 kW (210 PS) TSI

<b>Motor, Getriebe</b>	Motor-Bauart/Ventile pro Zylinder	4-Zylinder-Ottomotor/4
	Einspritzung/Aufladung	Direkteinspritzung/Turbocharger
	Hubraum, Liter/cm <sup>3</sup>	2,0/1984
	max. Leistung, kW (PS) bei 1/min	155 (210)/5300-6200
	max. Drehmoment, Nm bei 1/min	280/1700-5200
	Emissionsklasse	Euro 5 <sup>6)</sup>
	Getriebevariante	6-Gang-Schaltgetriebe, 6-Gang-Doppelkupplungsgetriebe DSG
<b>Gewichte, kg<sup>2)</sup></b>	Leergewicht, 2-türig <sup>1)</sup>	1393 (1414) <sup>8)</sup>
	zul. Gesamtgewicht	1870 (1890) <sup>8)</sup>
	Zuladung <sup>7)</sup>	552 (551) <sup>8)</sup>
	zul. Achslast vorn/hinten	1040/880 (1060/880) <sup>8)</sup>
	zul. Anhängelasten <sup>3)</sup> : gebremst bei 12%/8% Steigung	1400/1700
	ungebremst	690 (700) <sup>8)</sup>
	zul. Stützlast/ zul. Dachlast	75/75
<b>Fahrleistungen</b>	Höchstgeschwindigkeit, km/h	240 (238) <sup>8)</sup>
	Beschleunigung von 0-80/0-100 km/h, s	5,0/6,9 (5,0/6,9) <sup>8)</sup>
	Elastizität von 80-120 km/h, s <sup>9)</sup>	9,5
<b>Kraftstoffverbrauch, l/100 km<sup>4)</sup></b>	Kraftstoff	Superbenzin schwefelfrei, mind. 95 ROZ nach DIN EN 228 <sup>5)</sup>
	mit Schaltgetriebe: innerorts/außerorts/kombiniert	10,0/5,8/7,3
	mit Doppelkupplungsgetriebe DSG: innerorts/außerorts/kombiniert	10,0/5,9/7,4
<b>CO<sub>2</sub>-Emission kombiniert, g/km<sup>4)</sup></b>	mit Schaltgetriebe	170
	mit Doppelkupplungsgetriebe DSG	173

Hinweise zu den Bemerkungen 1)-9) finden Sie auf Seite 11.

## Hinweise

- <sup>1)</sup> Fahrzeugleergewicht mit Fahrer 68 kg, 7 kg Gepäck und Kraftstoffbehälter zu 90 % gefüllt, ermittelt nach der RL 92/21/EWG in der gegenwärtig geltenden Fassung.
- <sup>2)</sup> Je nach Sonderausstattung ergeben sich individuelle Gewichte des Fahrzeugs und somit abweichende Verbräuche und CO<sub>2</sub>-Emissionen.
- <sup>3)</sup> Mit zunehmender Höhe verringert sich zwangsläufig die Motorleistung. Ab 1000 m über Meereshöhe und je weitere 1000 m sind daher jeweils 10 % vom Gespanngewicht (zul. Anhängelast + zul. Gesamtgewicht des Zugfahrzeuges) abzuziehen.
- <sup>4)</sup> Die angegebenen Werte wurden nach den vorgeschriebenen Messverfahren (VO [EG] 715/2007 in der jeweils gegenwärtig geltenden Fassung) ermittelt. Die Angaben beziehen sich nicht auf ein einzelnes Fahrzeug und sind nicht Bestandteil des Angebotes, sondern dienen allein Vergleichszwecken zwischen den verschiedenen Fahrzeugtypen. Der Kraftstoffverbrauch und die CO<sub>2</sub>-Emissionen eines Fahrzeugs hängen nicht nur von der effizienten Ausnutzung des Kraftstoffs durch das Fahrzeug ab, sondern werden auch vom Fahrverhalten und anderen nichttechnischen Faktoren beeinflusst. CO<sub>2</sub> ist das für die Erderwärmung hauptsächlich verantwortliche Treibhausgas. Hinweis nach Richtlinie 1999/94/EG in der jeweils gegenwärtig geltenden Fassung: Informationen zum offiziellen Kraftstoffverbrauch und den offiziellen spezifischen CO<sub>2</sub>-Emissionen neuer Personenkraftwagen können dem „Leitfaden über den Kraftstoffverbrauch und die CO<sub>2</sub>-Emissionen neuerer Personenkraftwagen“ entnommen werden, der an allen Verkaufsstellen und bei der DAT Deutsche Automobil Treuhand GmbH, Hellmuth-Hirth-Straße 1, 73760 Ostfildern unentgeltlich erhältlich ist.
- <sup>5)</sup> Die Angaben zu Leistung und Verbrauch beziehen sich auf den Betrieb mit Superbenzin schwefelfrei ROZ 98 nach DIN EN 228. Kraftstoffqualität bleifrei mit ROZ 95 mit einem maximalen Ethanolanteil von 10 Prozent (E10) ist grundsätzlich verwendbar. Detaillierte Informationen zur Verträglichkeit von E10-Kraftstoffen finden Sie unter [www.volkswagen.de](http://www.volkswagen.de) oder unter [www.dat.de/e10liste/e10vertraeglichkeit](http://www.dat.de/e10liste/e10vertraeglichkeit).
- <sup>6)</sup> Fahrzeuge der Emissionsklasse Euro 5 erhalten die grüne Feinstaubplakette.

- <sup>7)</sup> Die Zuladung beinhaltet 68 kg für Fahrer und 7 kg für Gepäck.
- <sup>8)</sup> Klammerwerte gelten für Doppelkupplungsgetriebe DSG.
- <sup>9)</sup> Gemessen im Gang, in dem die Höchstgeschwindigkeit erreicht wird (nur Schaltgetriebe).

### Zusätzliche Hinweise

Service-Termine bei Volkswagen unterscheiden sich nach Terminen mit Motorölwechsel (z.B. Intervall-Service) und Terminen ohne Motorölwechsel (z.B. Inspektions-Service). Ein Service-Aufkleber am Türholm bzw. die Service-Intervall-Anzeige im Display des Kombi-Instruments dient als Erinnerung für die Fälligkeit des nächsten Service-Termins.

Service-Termine mit Wartungsintervallverlängerung:  
Intervall-Service: nach flexibler Service-Intervall-Anzeige (spätestens nach 2 Jahren),  
Inspektions-Service: erster nach 3 Jahren/60.000 km\*, dann alle 2 Jahre/60.000 km\*.

Service-Termine ohne Wartungsintervallverlängerung:  
Ölwechsel-Service: 15.000 km oder 1 Jahr\*  
Intervall-Service: 30.000 km oder 2 Jahre\*  
Inspektions-Service: erster nach 3 Jahren/60.000 km\*, dann alle 2 Jahre/60.000 km\*.

### Rücknahme und Verwertung von Altfahrzeugen

Volkswagen stellt sich den Herausforderungen der modernen Gesellschaft und berücksichtigt sie in allen neuen Produkten der Marke Volkswagen. Dies gilt natürlich auch für den Umwelt- und Ressourcenschutz. Daher sind alle Volkswagen umweltfreundlich verwertbar und können grundsätzlich kostenlos\*\* zurückgegeben werden. Nähere Informationen zu Rücknahme und Verwertung von Altfahrzeugen erhalten Sie bei Ihrem Volkswagen Partner, im Internet unter [www.volkswagen.de](http://www.volkswagen.de) und über die kostenlose Hotline 0800-VOLKSWAGEN (0800 86 55 79 24 36).

\* je nachdem, was zuerst eintritt

\*\*bei Erfüllung der nationalen gesetzlichen Voraussetzungen

### 6-Gang-Doppelkupplungsgetriebe DSG

Das 6-Gang-Doppelkupplungsgetriebe DSG ist für Drehmomente von bis zu 350 Nm ausgelegt. Es ist ein vollwertiges Automatikgetriebe mit Doppelkupplungsprinzip.

Das DSG besteht aus zwei voneinander unabhängigen Teilgetrieben. Über die Doppelkupplung, zwei in einem Ölbad laufende Lamellenkupplungen, die in einem gemeinsamen Gehäuse zusammengefasst sind, werden die beiden Getriebe über zwei Antriebswellen je nach Gangstufe abwechselnd mit dem Motor kraftschlüssig verbunden. Die hydraulischen Aktuatoren der Doppelkupplung erlauben dabei einen automatischen Schaltvorgang ohne Zugkraftunterbrechung.

Gesteuert wird das Getriebe über ein sogenanntes Mechatronikmodul, in dem das elektronische Getriebesteuergerät, verschiedene Sensoren und die hydraulische Steuereinheit als eine kompakte Einheit zusammengefasst sind.

Das Doppelkupplungsgetriebe DSG verfügt über zwei Fahrprogramme: den Normal- und den Sportmodus. Im Sportbetrieb fährt das DSG die Gänge weiter aus und schaltet bei Bedarf früher zurück. Die Gänge können jedoch auch manuell über die Tiptronic sequenziell geschaltet werden. Besonders sportlich ist dies über den Tiptronic-Schalter am Multifunktionslenkrad möglich. Das Kuppeln erfolgt jedoch immer vollautomatisch.

### Kraftübertragung

- Frontantrieb: 6-Gang-Schaltgetriebe mit hydraulisch betätigter asbestfreier Einscheiben-Trockenkupplung
- 6-Gang-Doppelkupplungsgetriebe DSG

### Fahrwerk

- Elektronisches Stabilisierungsprogramm inkl. Antiblockiersystem (ABS) mit Bremsassistent, Antriebsschlupfregelung (ASR), Elektronische Differenzialsperre (EDS) und Motorschleppmomentregelung (MSR)
- Federung vorn durch Schraubenfedern mit Gasdruckstoßdämpfern; alle Elemente in Federbeinen integriert
- Federung hinten mit Gasdruckstoßdämpfern und separaten Federn
- Radführung: vorn durch Federbeine und (untere) Dreiecksquerlenker (spurstabilisierender Lenkrollradius)
- Radführung: hinten durch Vierlenkerachse mit Einzelradaufhängung
- Stabilisatoren vorn und hinten
- XDS, Erweiterte Elektronische Differenzialsperre

### Lenkung

- Elektromechanische Servolenkung
- Lenkrad höhen- und längseinstellbar
- Zusammenschiebbare Sicherheitslenksäule

### Bremsanlage

- Elektronisch geregeltes Antiblockiersystem (ABS) mit Elektronischer Bremskraftverteilung (EBV)
- Zweikreis-Bremssystem mit innenbelüfteten Scheibenbremsen vorn und Scheibenbremsen hinten
- Bremskraftverstärker mit Dual-Rate-Funktion (mechanischer Bremsassistent)
- Asbestfreie Bremsbeläge

### Aufbau

- Airbagsystem für Fahrer und Beifahrer
- Knieairbag für Fahrer
- Kopfairbagsystem
- Seitenairbag für Fahrer und Beifahrer
- Selbsttragende Karosserie mit formstabilem Sicherheitsfahrergastraum
- Versteifungsprofile in den Türen und Seitenstrukturen zur Erhöhung der seitlichen Kollisionssicherheit
- Verformungszonen vorn und hinten

### Korrosionsschutz

- Karosserie-Verzinkung
- Langzeit-Hohlraumkonservierung durch Heißwachs
- Radhausschalen vorn und hinten
- Dauerschutzkonservierung für Unterboden und Radhäuser

# Abmessungen

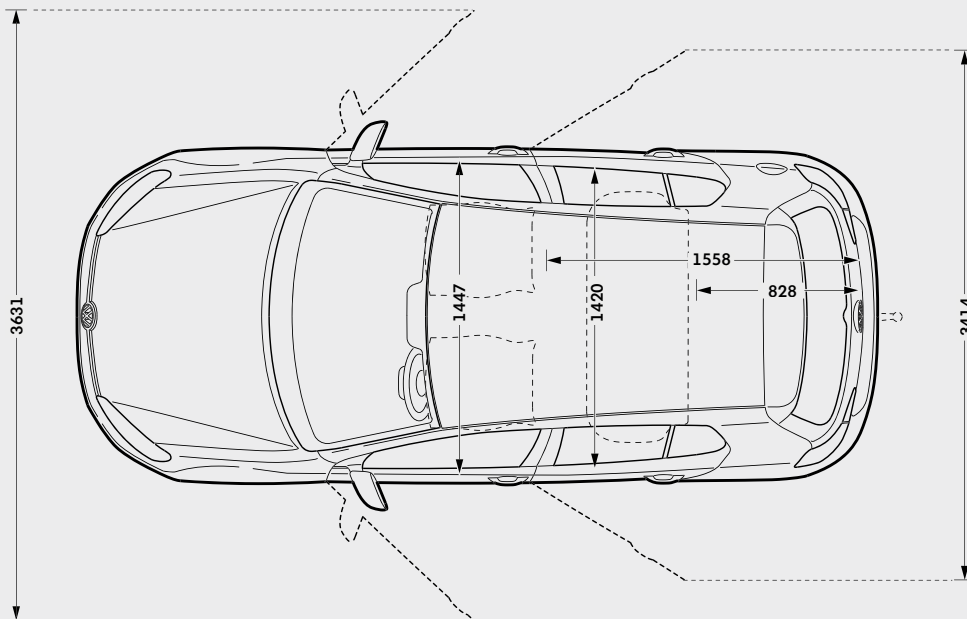
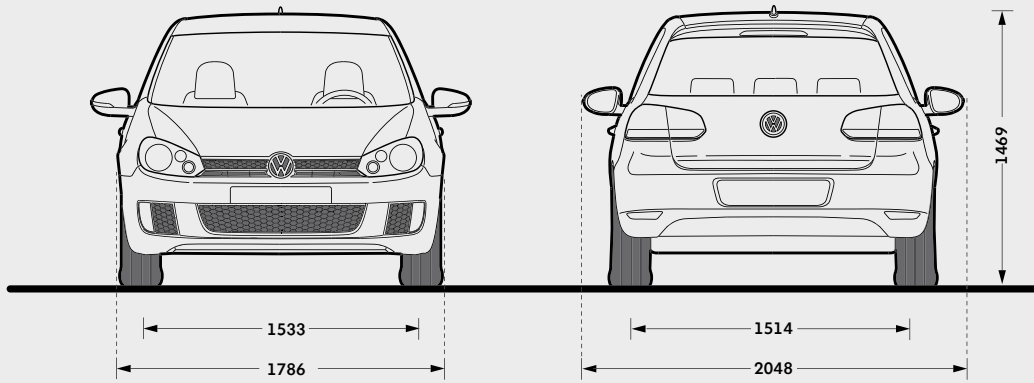
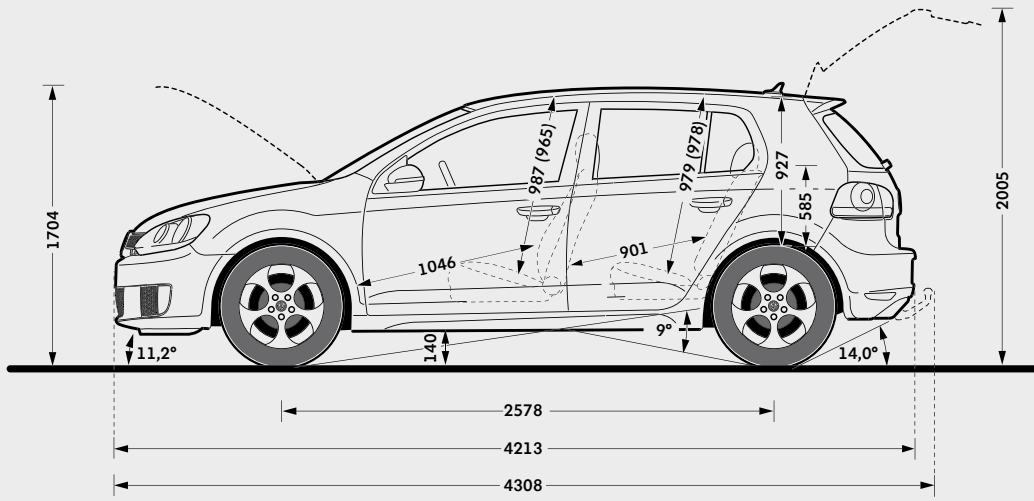

**Gepäckraumvolumen, l<sup>1)</sup>**

350 - 1305

**Kraftstoffbehältervolumen, l**

ca. 55

**Wendekreis, m**

ca. 10,9

Klammerwerte gelten bei Schiebe-/Ausstell-Glasdach.

<sup>1)</sup> Messung nach ISO 3832 mit Quadern von 200 x 100 x 50 mm Kantenlänge.



Der Weg zu Ihrem neuen Golf GTI kann ganz einfach und unkompliziert sein. Denn mit unseren Finanzdienstleistungen bekommen Sie alles aus einer Hand: ein maßgeschneidertes Finanzierungs- oder Leasingangebot und den optimalen Schutz einer umfassenden Versicherung, inklusive Garantie!

Nutzen Sie den Service und die Erfahrung eines kompetenten Partners: Volkswagen Bank, Volkswagen Leasing und Volkswagen VersicherungsService – der Finanzdienstleister speziell für Sie als Volkswagen Fahrer. Damit Sie nicht nur Zeit, sondern auch bares Geld sparen.

### **Volkswagen Bank: der clevere Weg zu Ihrem Golf GTI**

Verwirklichen Sie Ihren Traum vom Golf GTI einfach und schnell. Sie haben die Wahl:

Beim AutoCredit finanzieren Sie Ihr Wunschfahrzeug mit äußerst niedrigen Monatsraten und einer höheren Schlussrate. Erst am Vertragsende wählen Sie, ob Sie das Auto zurückgeben, die Schlussrate weiterfinanzieren oder sie auf einmal begleichen.

Beim ClassicCredit führen Sie gleichbleibend günstige Monatsraten direkt zum Ziel:

Ihrem neuen Golf GTI.

Fragen Sie Ihren Volkswagen Partner auch nach PrämieLight Plus, dem günstigen Komplettangebot aus Auto, Finanzierung und der ersten Kfz-Versicherung mit Garantie. Zusätzlich schützt Sie bei längerer Krankheit die Restschuldversicherung.

Ihr Volkswagen Partner berät Sie gern und stellt Ihnen ein maßgeschneidertes Angebot zusammen.

### **Volkswagen Leasing: der wirtschaftliche Weg zu Ihrem Golf GTI**

Wenn Sie Ihr Geld nicht beim Kauf eines neuen Golf GTI festlegen wollen, bietet Ihnen Volkswagen Leasing eine vorteilhafte Alternative, gleichgültig, ob Sie Ihr Fahrzeug privat oder geschäftlich einsetzen. Denn Sie zahlen nur für das, was Sie nutzen – in niedrigen, monatlichen Raten. So bleibt Geld frei für andere schöne Dinge. Außerdem fahren Sie immer ein neues Volkswagen Modell mit moderner und zuverlässiger Technik. Am Vertragsende geben Sie Ihren Golf GTI einfach zurück und leasen ein neues Modell. Und wenn Sie PrämieLight Plus wählen, bekommen Sie neben Ihrem neuen Golf GTI zu kleinen Monatsraten eine besonders günstige Kfz-Versicherung mit Garantie, die Sie weitreichend vor unerwarteten Reparaturkosten schützt. So können Sie sich jetzt mit PrämieLight Plus noch gründlicher gegen Kostenrisiken absichern: mit exklusiven Spartarifen, bequem und komplett aus einer Hand. Fragen Sie Ihren Volkswagen Partner.

### **Volkswagen VersicherungsService: Weg frei für Ihren Golf GTI**

Starten Sie durch, wenn andere warten! Der Volkswagen VersicherungsService bietet Ihnen alle Voraussetzungen für perfekte Leistungen rund um Ihren neuen Golf GTI.

Grünes Licht von Anfang an: Gleich beim Autokauf erwartet Sie eine, auf Ihre persönliche Versicherungssituation abgestimmte, umfassende Beratung.

Grünes Licht für clevere Rechner: Profitieren Sie von unseren günstigen Angeboten, die Ihre Kosten auf ein Minimum reduzieren. Grünes Licht für Ihre Mobilität: Der Volkswagen VersicherungsService hilft Ihnen in ganz Europa. Tag und Nacht, das ganze Jahr und immer in Ihrer Nähe!

Grünes Licht, wenn andere Rot sehen: Unser Schadenservice sorgt für eine schnelle Reparatur, selbstverständlich mit Originalersatzteilen und Garantie.

Grüne Welle: Lassen Sie keine Frage offen.

Ihr Volkswagen Partner informiert Sie gern.

**Schauen Sie doch mal vorbei!**

**[www.volkswagenbank.de](http://www.volkswagenbank.de)**

# Der Golf GTI

Änderungen vorbehalten

Ausgabe: 07. Juli 2011

Internet: [www.volkswagen.de](http://www.volkswagen.de)