

Technik und Preise
Gültig für das Modelljahr 2012



Das Auto.

Der Jetta



Modelle

Modelle mit Ottomotor		Getriebe	Türen	Leistung kW (PS)	Preis in €
Jetta Trendline	TSI	6-Gang	4	77 (105)	21.200,-
	TSI BlueMotion Technology	6-Gang	4	77 (105)	21.600,-

Modelle mit Dieselmotor		Getriebe	Türen	Leistung kW (PS)	Preis in €
Jetta Trendline	TDI	5-Gang	4	77 (105)	23.400,-
	TDI	7-Gang-Doppelkupplungsgetriebe DSG	4	77 (105)	25.575,-
	TDI BlueMotion Technology	5-Gang	4	77 (105)	23.800,-
	TDI BlueMotion Technology	7-Gang-Doppelkupplungsgetriebe DSG	4	77 (105)	25.975,-

Ausstattungsübersicht

Ausstattung des Jetta Trendline

Exterieur und Räder	
	- 4 Stahlräder 6 ½ J x 16 mit Radvollblenden und Reifen 205/55 R 16 (für BlueMotion Technology rollwiderstandsoptimiert)
	- Außenspiegelgehäuse und Türgriffe in Wagenfarbe
	- Blinkleuchten seitlich in die Außenspiegel integriert
	- Halogen-Hauptscheinwerfer und Blinkleuchten unter gemeinsamer Klarglasabdeckung
	- Karosserie verzinkt
	- Kühlergrill schwarz
	- Lufteinlassgitter schwarz
	- Stoßfänger in Wagenfarbe
	- Wärmeschutzverglasung grün

Die angegebenen Preise inkl. 19 % MwSt. sind unverbindliche Preisempfehlungen der Volkswagen AG ab Werk ohne Überführungskosten.

Alle aufgeführten Motoren entsprechen der Emissionsklasse Euro 5 und erhalten die grüne Feinstaubplakette.

Informationen zu Kraftstoffverbräuchen und CO₂-Emissionen finden Sie auf den Motoreseiten 20 - 22.

DSG®, TDI® und TSI® sind eingetragene Marken der Volkswagen AG und anderer Unternehmen der Volkswagen Gruppe in Deutschland sowie in weiteren Ländern.

Die Tatsache, dass ein Zeichen in diesem Dokument nicht mit © versehen ist, kann nicht so ausgelegt werden, dass dieses Zeichen keine eingetragene Marke ist und/oder dass dieses Zeichen ohne vorherige schriftliche Zustimmung der Volkswagen Aktiengesellschaft verwendet werden könnte.

iPod ist eine eingetragene Marke von Apple Computer International.

Unsere Fahrzeuge sind serienmäßig mit Sommerreifen ausgestattet. Seit dem 04.12.2010 sind Sie in der Bundesrepublik Deutschland gesetzlich verpflichtet,

Ihr Fahrzeug bei Glätte, Schneeglätte, Schneematsch, Eis- oder Reifglätte mit M+S Reifen oder Ganzjahresreifen auszustatten. Ihr Volkswagen Partner informiert Sie gern.

Alle Angaben entsprechen den zum Zeitpunkt der Drucklegung vorhandenen Kenntnissen und basieren auf den Merkmalen des deutschen Marktes.

Ausstattungsübersicht

Ausstattung des Jetta Trendline

Interieur

- 2 Becherhalter vorn und 1 hinten
- Ablagefach am Dachhimmel
- Ablagefächer in den Türen (vorn mit Halterung für 1,5-l-Flaschen)
- Chromzierringe an den Instrumenten im Kombi-Instrument und Chromeinfassung an den Ausströmern
- Dekoreinlagen „Chrom matt“ für Instrumententafel und Türverkleidungen
- Fahrersitz mit Höheneinstellung
- Gepäckraumauskleidung mit Staufach links
- Handschuhfach mit Kühlmöglichkeit, abschließbar und beleuchtet
- Lenkrad (3 Speichen)
- Nichtraucherführung:
Ablagefach und Steckdose anstelle Aschenbecher und Zigarettenanzünder vorn
- Rücksitzbank ungeteilt, Lehne asymmetrisch geteilt umklappbar
- Sitzbezüge in Stoff, Dessin „Cardeol“

Sicherheit

- 3 Dreipunkt-Automatiksicherheitsgurte hinten
- 3 Kopfstützen hinten, absenkbar
- Airbag für Fahrer und Beifahrer mit Beifahrerairbag-Deaktivierung
- Dreipunkt-Automatiksicherheitsgurte vorn mit Höheneinstellung und Gurtstraffer
- Elektronisches Stabilisierungsprogramm mit Gegenlenkunterstützung inkl. Antiblockiersystem (ABS) mit Bremsassistent, Antriebsschlupfregelung (ASR), Elektronische Differenzialsperre (EDS), Motorschleppmomentregelung (MSR) und Gespannstabilisierung
- ISOFIX-Halteösen (Vorrichtung zur Befestigung von 2 Kindersitzen auf der Rücksitzbank)
- Kopfairbagsystem für Front- und Fondpassagiere inkl. Seitenairbags vorn
- Rückstrahler in allen Türen
- Scheibenbremsen vorn und hinten, vorn innenbelüftet
- Sicherheitsoptimierte Kopfstützen vorn
- Warnblinkautomatik bei Vollbremsung
- Verbandtasche und Warndreieck
- Wegfahrsperrung elektronisch

Ausstattungsübersicht

Ausstattung des Jetta Trendline

Funktion	
	- 12-V-Steckdose an der Mittelkonsole vorn und hinten
	- Außenspiegel elektrisch einstell- und beheizbar, auf der Fahrerseite asphärisch
	- Außentemperaturanzeige
	- Berganfahrassistent, verhindert beim Anfahren an Steigungen ein Zurückrollen des Fahrzeugs
	- Hochtton-Signalhorn
	- Fensterheber vorn und hinten elektrisch
	- Gepäckraumbeleuchtung
	- Gepäckraumklappe mit automatischer Öffnung
	- Halterung für Verbandkasten und Warndreieck
	- Innenleuchten vorn und hinten mit Abschaltverzögerung und Kontaktschaltern an allen Türen
	- Instrumentenbeleuchtung weiß, regelbar; rotes Nachtdesign für Schalter
	- Klimaanlage, individuelle Einstellung von Temperatur, Luftverteilung und Gebläsedrehzahl
	- Kombi-Instrument mit elektronischem Tachometer, Kilometer- und Tageskilometerzähler, Drehzahlmesser und Bremsbelagverschleißanzeige
	- Kontrollleuchten und Service-Intervallanzeige
	- Lenksäule mit Höhen- und Längseinstellung
	- Make-up-Spiegel in den Sonnenblenden
	- Multifunktionsanzeige mit Anzeige u. a. von: Außentemperatur, Geschwindigkeitswarnung, durchschnittlichem Verbrauch, Komfort, Durchschnittsgeschwindigkeit, momentanem Verbrauch, Fahrstrecke, Reichweite, Fahrzeit, Service, Gangempfehlung und Uhrzeit
	- Scheibenwischer vorn mit Intervallschaltung
	- Servolenkung elektromechanisch, geschwindigkeitsabhängig geregelt
	- Start-Stopp-System mit Bremsenergie-Rückgewinnung (nur bei BlueMotion Technology)
	- Staub- und Pollenfilter
	- Tagfahrlicht
	- Tire Mobility Set: 12-Volt-Kompressor und Reifendichtmittel
	- Warnton für nicht ausgeschaltetes Licht
	- Warnton und -leuchte für nicht angelegte Gurte vorn
	- Zentralverriegelung mit Funkfernbedienung, 2 Funkklappschlüssel

Modelle

Modelle mit Ottomotor		Getriebe	Türen	Leistung kW (PS)	Preis in €
Jetta Comfortline	TSI	6-Gang	4	77 (105)	22.925,-
	TSI BlueMotion Technology	6-Gang	4	77 (105)	23.325,-
	TSI	6-Gang	4	90 (122)	23.825,-
	TSI	7-Gang-Doppelkupplungsgetriebe DSG	4	90 (122)	25.650,-
	TSI	6-Gang	4	118 (160)	25.425,-
	TSI	7-Gang-Doppelkupplungsgetriebe DSG	4	118 (160)	27.250,-

Modelle mit Dieselmotor		Getriebe	Türen	Leistung kW (PS)	Preis in €
Jetta Comfortline	TDI	5-Gang	4	77 (105)	25.125,-
	TDI	7-Gang-Doppelkupplungsgetriebe DSG	4	77 (105)	27.300,-
	TDI BlueMotion Technology	5-Gang	4	77 (105)	25.525,-
	TDI BlueMotion Technology	7-Gang-Doppelkupplungsgetriebe DSG	4	77 (105)	27.700,-
	TDI	6-Gang	4	103 (140)	27.375,-
	TDI	6-Gang-Doppelkupplungsgetriebe DSG	4	103 (140)	29.200,-

Ausstattungsübersicht

Ausstattung des Jetta Comfortline, zusätzlich bzw. abweichend zur Ausstattung des Trendline

Exterieur und Räder	- 4 Leichtmetallräder „Navarra“ 6 ½ J x 16 mit Reifen 205/55 R 16 (für BlueMotion Technology rollwiderstandsoptimiert)
	- Kühlergrill schwarz mit Chromleisten auf den Lamellen

Ausstattungsübersicht

Ausstattung des Jetta Comfortline, zusätzlich bzw. abweichend zur Ausstattung des Trendline

Interieur	- Ablagefach mit Klappe am Dachhimmel
	- Ablageaschen an den Rückseiten der Vordersitze
	- Beifahrersitz mit Höheneinstellung
	- Chromeinfassung am Lichtdreheschalter
	- Dekoreinlagen „Black Pyramide“ für Instrumententafel, Mittelkonsole und Türverkleidungen
	- Gepäckraumauskleidung mit Staufach links und rechts
	- Handbremshebelgriff in Leder
	- Komfortsitze vorn
	- Lederlenkrad (3 Speichen) mit Alu-Dekor
	- Lendenwirbelstützen vorn
	- Mittelarmlehne vorn mit Ablagebox, 2 Luftausströmer und 2 Becherhalter hinten
	- Schalthebelknauf in Leder
	- Rücksitzbank ungeteilt, Lehne asymmetrisch geteilt umklappbar, mit Mittelarmlehne und Durchlademöglichkeit
	- Sitzbezüge in Stoff, Dessin „Sienna“
- Taschenhaken im Gepäckraum	
- Textilfußmatten vorn und hinten	
Sicherheit	- ParkPilot, akustische Warnsignale bei Hindernissen im Front- und Heckbereich
Funktion	- 2 Leseleuchten vorn und 2 hinten
	- 12-V-Steckdose an der Mittelkonsole vorn und hinten sowie im Gepäckraum
	- Außenspiegel elektrisch einstell- und beheizbar mit Beifahrerspiegelabsenkung
	- Doppelton-Signalhorn
	- Make-up-Spiegel beleuchtet in den Sonnenblenden
- Radiosystem „RCD 210“ mit MP3-Wiedergabefunktion, 4 Lautsprecher	

Modelle

Modelle mit Ottomotor		Getriebe	Türen	Leistung kW (PS)	Preis in €
Jetta Highline	TSI	6-Gang	4	90 (122)	24.950,-
	TSI	7-Gang-Doppelkupplungsgetriebe DSG	4	90 (122)	26.775,-
	TSI	6-Gang	4	118 (160)	26.550,-
	TSI	7-Gang-Doppelkupplungsgetriebe DSG	4	118 (160)	28.375,-
	TSI	6-Gang	4	147 (200)	28.800,-
	TSI	6-Gang-Doppelkupplungsgetriebe DSG	4	147 (200)	30.625,-

Modelle mit Dieselmotor		Getriebe	Türen	Leistung kW (PS)	Preis in €
Jetta Highline	TDI	5-Gang	4	77 (105)	26.250,-
	TDI	7-Gang-Doppelkupplungsgetriebe DSG	4	77 (105)	28.425,-
	TDI	6-Gang	4	103 (140)	28.500,-
	TDI	6-Gang-Doppelkupplungsgetriebe DSG	4	103 (140)	30.325,-

Ausstattungsübersicht

Ausstattung des Jetta Highline, zusätzlich bzw. abweichend zur Ausstattung des Trendline

Exterieur und Räder	- 4 Leichtmetallräder „Porto“ 7 J x 17, Reifen 225/45 R 17
	- Chromzierleisten an den Seitenfenstern
	- Kühlergrill schwarz mit Chromleisten auf den Lamellen und Chromeinfassung des Lufteinlassgitters

Ausstattungsübersicht

Ausstattung des Jetta Highline, zusätzlich bzw. abweichend zur Ausstattung des Trendline

Interieur	- Ablagefach mit Klappe am Dachhimmel
	- Ablageaschen an den Rückseiten der Vordersitze
	- Beifahrersitz mit Höheneinstellung
	- Chromeinfassung am Lichtdreheschalter
	- Dekoreinlagen „Iridium“ für Instrumententafel und Türverkleidungen
	- Gepäckraumauskleidung mit Staufach links und rechts
	- Handbremshebelgriff in Leder
	- Sportsitze vorn
	- Lederlenkrad (3 Speichen) mit Alu-Dekor
	- Lendenwirbelstützen vorn
	- Mittelarmlehne vorn mit Ablagebox, 2 Luftausströmer und 2 Becherhalter hinten
	- Schalthebelknopf in Leder
	- Rücksitzbank ungeteilt, Lehne asymmetrisch geteilt umklappbar, mit Mittelarmlehne und Durchlademöglichkeit
	- Sitzbezüge in Stoff, Dessin „Gloss“
	- Taschenhaken im Gepäckraum
	- Textilfußmatten vorn und hinten
- Vordersitze beheizbar	
Sicherheit	- Nebelscheinwerfer mit statischem Kurvenfahrlicht
	- ParkPilot, akustische Warnsignale bei Hindernissen im Front- und Heckbereich
Funktion	- 2 Leseleuchten vorn und 2 hinten
	- 12-V-Steckdose an der Mittelkonsole vorn und hinten sowie im Gepäckraum
	- Außenspiegel elektrisch einstell- und beheizbar mit Beifahrerspiegelabsenkung
	- Doppelton-Signalhorn
	- Klimaanlage „Climatronic“
	- Make-up-Spiegel beleuchtet in den Sonnenblenden
	- Multifunktionsanzeige „Plus“
	- Radiosystem „RCD 210“ mit MP3-Wiedergabefunktion, 4 Lautsprecher
	- Scheibenwaschdüsen vorn automatisch beheizt
	- Scheinwerfer-Reinigungsanlage
	- Sportfahrwerk, Karosserie ca. 15 mm tiefer gelegt (nur bei 147 kW TSI)
	- Warnleuchte für Waschwasserstand

Sonderausstattungen

		Preis in €	Trendline	Comfortline	Highline
„Sonderpakete“	„Technik“-Paket	250,-	○		
	- Diebstahlwarnanlage mit Innenraumüberwachung, bordspannungsunabhängigem Back-up-Horn und Abschleppschutz				
	- Mittelarmlehne vorn mit Ablagebox, 2 Luftausströmern und 2 Becherhaltern hinten (nur für Trendline)				
	- Multimediabuchse MEDIA-IN mit USB-Adapterkabel im Handschuhfach				
	- Reifenkontrollanzeige				
- Geschwindigkeitsregelanlage					
..., für Comfortline und Highline	290,-		○	○	
(nur in Verbindung mit Radio-Navigationssystem „RNS 310“ oder „RNS 510“ bestellbar)					
Ablagenpaket	- Beifahrersitz mit Höheneinstellung (nur für Trendline)	205,-	○		
	- Gepäcknetz				
	- Schubladen unter den Vordersitzen				
	..., für Comfortline und Highline	107,-		○	○
Airbags	Seitenairbags und Gurtstraffer hinten	350,-	○	○	○
	Seitenairbags und Gurtstraffer für die äußeren Rücksitze zusätzlich zum bereits serienmäßigen Kopfairbagsystem für Front- und Frontpassagiere inkl. Seitenairbags und Gurtstraffer vorn				
Anhängevorrichtung	abnehmbar und abschließbar (nicht für 77 kW TSI bestellbar)	740,-	○	○	○
Dachsysteme	Schiebe-/Ausstell-Glasdach elektrisch	900,-	○	○	○
Diebstahlwarnanlage „Plus“	mit Innenraumüberwachung, bordspannungsunabhängigem Back-up-Horn und Abschleppschutz (wahlweise mit Einzeltüröffnung)	285,-	○	○	○

○ = Sonderausstattung gegen Mehrpreis

Sonderausstattungen

		Preis in €	Trendline	Comfortline	Highline
Fahrerassistenzsysteme	Fernlichtregulierung „Light Assist“	144,-	○	○	○
	- schaltet ab 65 km/h und bei Dunkelheit das Fernlicht selbstständig ein				
	- erkennt vorausfahrende und entgegenkommende Fahrzeuge und blendet automatisch ab, bevor der Fahrer geblendet wird				
	(nur in Verbindung mit Multifunktionsanzeige „Plus“ und Licht-und-Sicht-Paket oder Spiegelpaket bestellbar)				
Geschwindigkeitsregelanlage	Geschwindigkeitsregelanlage	205,-	○	○	○
	- speichert und hält die vom Fahrer gewählte Geschwindigkeit				
ParkPilot	ParkPilot	545,-	○	●	●
	- akustische Warnsignale bei Hindernissen im Front- und Heckbereich				
	- Außenspiegel elektrisch einstellbar, mit Beifahrerspiegelabsenkung				
	- zusätzlich mit optischen Warnsignalen ab Radiosystem „RCD 310“				
Fahrzeugschriftzüge	Entfall der Schriftzüge für die Modell- und Motorbezeichnung auf der Gepäckraumklappe	o. M.	○	○	○
	Entfall der Schriftzüge für die Motorbezeichnung auf der Gepäckraumklappe	o. M.	○	○	○
Klimaanlagen	Klimaanlage „Climatronic“ mit automatischer Umluftschaltung mittels Luftgütesensor	360,-	○	○	●
	2-Zonen-Temperaturregelung, links und rechts getrennt regelbar				
	- Handschuhfach mit Kühlmöglichkeit				
	- regelt die Innenraumtemperatur gemäß der vorgewählten Wunschtemperatur mit automatischer Anpassung der Gebläsedrehzahl und Betätigung der Luftverteilungsklappen				
	- gewährleistet bei allen Betriebs- und Witterungsverhältnissen ein angenehmes Klima mit möglichst zugfreier Durchströmung der Luft im Fahrgastraum				
	Entfall der serienmäßigen Klimaanlage	o. M.	○	○	
- Entfall der Kühlmöglichkeit des Handschuhfaches					
Entfall der serienmäßigen „Climatronic“	o. M.			○	
- Entfall der Kühlmöglichkeit des Handschuhfaches					
Lackierung	Metallic/Perleffekt	520,-	○	○	○
	Sonderfarbe Tornadorot	135,-	○	○	○
	Sonderfarbe Schwarz	235,-	○	○	○

● = Serienmäßige Ausstattung ○ = Sonderausstattung gegen Mehrpreis o. M. = ohne Mehrpreis

Sonderausstattungen

		Preis in €	Trendline	Comfortline	Highline
Lederausstattungen	Lederausstattung „Vienna“ mit Sportsitzen vorn	2.160,-		○	
	- Lederlenkrad (3 Speichen) mit Alu-Dekor				
	- Schalthebelknopf und Handbremshebelgriff in Leder				
	- Schubladen unter den Vordersitzen				
	- Sitzmittelbahnen und -wangen in Leder „Vienna“				
	- Vordersitze beheizbar				
	..., für Highline	1.735,-			○
	..., inkl. Fahrersitz elektrisch einstellbar	2.490,-		○	
	Umfang wie Lederausstattung „Vienna“ mit Sportsitzen vorn, jedoch mit:				
	- Schublade unter dem Beifahrersitz anstelle Schubladen unter den Vordersitzen				
	- Fahrersitz mit elektrischer Einstellung für Längsposition, Sitzhöhe, Sitz- und Lehnenneigung				
	..., für Highline	2.065,-			○
	(nicht in Verbindung mit Ablagenpaket bestellbar)				
Lenkräder	Lederlenkrad (3 Speichen) mit Alu-Dekor inkl. Schalthebelknopf und Handbremshebelgriff in Leder	175,-	○	●	●
	(nicht in Verbindung mit Mobiltelefonvorbereitung „Premium“ bestellbar)				
	Multifunktions-Lederlenkrad (3 Speichen) mit Alu-Dekor,	355,-	○		
	Bedienungsmöglichkeit für Multifunktionsanzeige, Radio und Telefon				
	- Schalthebelknopf und Handbremshebelgriff in Leder				
	..., für Comfortline und Highline	275,-		○	○
	(nur in Verbindung mit Radiosystemen [Ausnahme: „RCD 210“] oder Radio-Navigationssystemen und Multifunktionsanzeige „Plus“ bestellbar)				
Multifunktions-Lederlenkrad (3 Speichen) mit Alu-Dekor,	460,-	○			
Bedienungsmöglichkeit für Schaltung , Multifunktionsanzeige, Radio und Telefon					
- Schalthebelknopf und Handbremshebelgriff in Leder					
..., für Comfortline oder Highline	380,-		○	○	
	(nur für Modelle mit Doppelkupplungsgetriebe DSG und nur in Verbindung mit Radiosystemen [Ausnahme: „RCD 210“] oder Radio-Navigationssystemen und Multifunktionsanzeige „Plus“ bestellbar)				
Licht und Sicht	Licht-und-Sicht-Paket	175,-	○	○	○
	- Fahrlichtschaltung automatisch mit „Leaving home“-Funktion und manueller „Coming home“-Funktion				
	- Innenspiegel automatisch abblendend				
	- Regensensor				
	(nicht in Verbindung mit Spiegelpaket bestellbar)				

● = Serienmäßige Ausstattung ○ = Sonderausstattung gegen Mehrpreis

Sonderausstattungen

		Preis in €	Trendline	Comfortline	Highline
Mittelarmlehne	vorn, mit Ablagebox, 2 Luftausströmern und 2 Becherhaltern hinten	140,-	○	●	●
Multifunktionsanzeige „Plus“	mit erweiterten Anzeigemöglichkeiten z. B.: digitale Geschwindigkeitsanzeige, digitale Öltemperaturanzeige und Einstellungen für Sprache, Winterreifen sowie Licht und Sicht	60,-	○	○	●
Multimediasysteme	Multimediabuchse MEDIA-IN¹⁾ mit USB-Adapterkabel im Handschuhfach	175,-	○	○	○
	- Schnittstelle für MP3-Player mit USB-Zertifizierung, Apple iPods ab der vierten Generation, Apple iPhones und externe Datenspeicher				
	- bietet die Möglichkeit, Audiodateien direkt von mobilen Datenspeichern über die fest integrierten Infotainmentsysteme wiederzugeben				
	- unterstützte Audio-Formate: MP3, WMA, Ogg Vorbis, AAC (nur in Verbindung mit Radiosystem „RCD 310“, „RCD 510“ oder Radio-Navigationssystem „RNS 510“ bestellbar; iPod-/iPhone-Anschluss nur über zusätzliches Adapterkabel ²⁾)				
	..., mit iPod-/iPhone-Adapterkabel	195,-	○	○	○
..., in Verbindung mit „Technik“-Paket	20,-	○	○	○	
	(nur in Verbindung mit Radiosystem „RCD 310“, „RCD 510“ oder Radio-Navigationssystem „RNS 510“ bestellbar; USB-Anschluss nur über zusätzliches Adapterkabel ²⁾)				
Radio- und Navigationssysteme	Radiosystem „RCD 210“, 2 x 20 Watt, 4 Lautsprecher	490,-	○	●	●
	- CD-Player				
	- Lautsprecher vorn				
	- MP3-Wiedergabefunktion mit Titelanzeige				
	(nicht in Verbindung mit Multimediabuchse MEDIA-IN, Mobiltelefonvorbereitung Premium oder digitalem Radioempfang DAB bestellbar)				
	Radiosystem „RCD 310“, 4 x 20 Watt, 8 Lautsprecher	660,-	○		
	- CD-Player				
	- Doppel-Tuner mit Phasen-Diversity für bestmöglichen Radioempfang				
- Lautsprecher vorn und hinten					
- MP3-Wiedergabefunktion mit Titelanzeige					
- Multimediabuchse AUX-IN ³⁾ in der Mittelkonsole					
..., für Comfortline und Highline	170,-		○	○	
..., für Navigationsfunktion „RNS 310“	660,-	○			
..., für Comfortline und Highline	170,-		○	○	
	(nur in Verbindung mit Navigationsfunktion „RNS 310“ [für „RCD 310“] bestellbar)				

¹⁾ Bitte prüfen Sie, ob die externe Audioquelle mit der Multimediabuchse MEDIA-IN kompatibel ist.

²⁾ Das Adapterkabel ist nicht im Preis inbegriffen und muss separat über die Volkswagen Zubehör GmbH bestellt werden. Weitere Informationen finden Sie auf www.volkswagen-zubehoer.de

³⁾ ermöglicht per 3,5 mm Klinkenbuchse den Anschluss einer externen Audioquelle an das Radiosystem bzw. Radio-Navigationssystem

● = Serienmäßige Ausstattung ○ = Sonderausstattung gegen Mehrpreis

Sonderausstattungen

		Preis in €	Trendline	Comfortline	Highline				
Radio- und Navigationssysteme (Fortsetzung)	Navigationsfunktion „RNS 310“ (für „RCD 310“)¹⁾	515,-	○	○	○				
	- CD für Deutschland ²⁾								
	- CD-Laufwerk auch zur Wiedergabe von Audio-CDs								
	- Doppel-Tuner mit Phasen-Diversity für bestmöglichen Radioempfang								
	- Fahrempfehlung akustisch (Sprachausgabe)								
	- Fahrempfehlungen optisch im Multifunktionsdisplay des Navigationssystems, wahlweise auch im Display der Multifunktionsanzeige „Plus“ oder „Premium“ im direkten Blickfeld des Fahrers								
	- mehrfarbiges TFT-Display (Bildschirmdiagonale 12,7 cm) mit Kartendarstellung im mittleren Instrumententafelbereich								
	- MP3-Wiedergabe mit Titelanzeige								
	- Multimediabuchse AUX-IN ³⁾								
	- Radio im Navigationsgerät integriert								
	- SD-Kartenschacht (zur Wiedergabe von Audiodateien)								
	- Touchscreen-Bedienung								
	- Verkehrszeichenanzeige								
	- Wiedergabe von Audio-CDs auch bei aktiver Zielführung								
	- Zielführung dynamisch über separaten RDS TMC-Tuner								
	(nur in Verbindung mit Radiosystem „RCD 310“ für Navigationsfunktion „RNS 310“, nicht jedoch mit digitalem Radioempfang DAB bestellbar)								
	Radiosystem „RCD 510“, 4 x 20 Watt, 8 Lautsprecher					985,-	○		
	- automatische Aufzeichnung von bis zu neun Verkehrsdurchsagen mit einer Gesamtlänge von bis zu vier Minuten (TIM: Traffic Information Memory) ⁴⁾								
	- Doppel-Tuner mit Phasen-Diversity für bestmöglichen Radioempfang								
	- integrierter 6-fach CD-Wechsler								
- Lautsprecher vorn und hinten									
- mehrfarbiges TFT-Display (Bildschirmdiagonale 16,5 cm)									
- MP3-Wiedergabefunktion mit Titelanzeige									
- Multimediabuchse AUX-IN ³⁾									
- SD-Kartenschacht (zur Wiedergabe von Audiodateien)									
- Touchscreen-Bedienung									
..., für Comfortline und Highline	495,-		○	○					

¹⁾ Bei Bestellung der Navigationsfunktion „RNS 310“ (für „RCD 310“) erhalten Sie ein vom Radiosystem „RCD 310“ optisch abweichendes Radio-Navigationssystem.

²⁾ Anstelle der deutschen CD-ROM sind europäische CDs ohne Mehrpreis lieferbar.

³⁾ ermöglicht per 3,5 mm Klinkebuchse den Anschluss einer externen Audioquelle an das Radiosystem bzw. Radio-Navigationssystem

⁴⁾ entfällt in Verbindung mit digitalem Radioempfang DAB

○ = Sonderausstattung gegen Mehrpreis

Sonderausstattungen

		Preis in €	Trendline	Comfortline	Highline
Radio- und Navigationssysteme (Fortsetzung)	Radio-Navigationssystem „RNS 510“, 4 x 20 Watt, 8 Lautsprecher	2.715,-	○		
	<ul style="list-style-type: none"> - Doppel-Tuner mit Phasen-Diversity für bestmöglichen Radioempfang - DVD-Laufwerk zur Wiedergabe von Audio-CDs (auch im MP3- und WMA-Format) und Audio-/Video-DVDs (Bild nur bei stehendem Fahrzeug) - Fahrempfehlung akustisch (Sprachausgabe) - Fahrempfehlungen optisch im Multifunktionsdisplay des Navigationssystems, wahlweise auch im Display der Multifunktionsanzeige „Plus“ oder „Premium“ im direkten Blickfeld des Fahrers - integrierte 30-GB-Festplatte zum Speichern der Navigationsdaten und von Multimedia-Dateien (18 GB nutzbar) - Karte wahlweise in 2D- oder 3D-Darstellung (Vogelperspektive) - mehrfarbiges TFT-Display (Bildschirmdiagonale 16,5 cm) mit Kartendarstellung im mittleren Instrumententafelbereich (16:9-Format) - MP3-Wiedergabefunktion mit Titelanzeige - Multimediabuchse AUX-IN¹⁾ - SD-Kartenschacht (zur Wiedergabe von Audiodateien) - Sonderziele mit Bilddarstellung über SD-Karte abrufbar²⁾ - Sprachbedienung - Teilung der Bildschirmanzeige in Karte und Zusatzinformationen möglich - Touchscreen-Bedienung - Verkehrszeichenanzeige - vorinstallierte Navigationsdaten für Westeuropa³⁾ - Wiedergabe von Audio-CDs auch bei aktivierter Zielführung - Zielführung dynamisch über separaten RDS TMC-Tuner 				
	..., für Comfortline und Highline	2.225,-		○	○
	(nur in Verbindung mit Multifunktionsanzeige „Plus“, nicht jedoch in Verbindung mit digitalem Radioempfang DAB bestellbar)				

¹⁾ ermöglicht per 3,5 mm Klinkenbuchse den Anschluss einer externen Audioquelle an das Radiosystem bzw. Radio-Navigationssystem

²⁾ Unter www.volkswagen.de > Service & Zubehör > Navigation können Ziele auf der SD-Karte mit Bild gespeichert werden.

³⁾ Anstelle der vorinstallierten Navigationsdaten für Westeuropa sind ohne Mehrpreis auch die Navigationsdaten für Osteuropa bestellbar.

○ = Sonderausstattung gegen Mehrpreis

Sonderausstattungen		Preis in €	Trendline	Comfortline	Highline
Radio- und Navigationssysteme (Fortsetzung)	Digitaler Radioempfang DAB	220,-	○	○	○
	- Empfang von digital ausgestrahlten Radiosendern und Verkehrsinformationen zusätzlich zum analogen Senderangebot				
	- Empfang ist abhängig von der lokalen Verfügbarkeit von digitalen Netzen				
	(nur in Verbindung mit Radiosystem „RCD 310“ oder „RCD 510“ bestellbar)				
Räder/Reifen	Reifenkontrollanzeige , verliert ein Reifen Luft, wird der Fahrer darauf hingewiesen (nicht in Verbindung mit Sportpaketen bestellbar)	60,-	○	○	○
Räder/Reifen - Ganzjahresreifen	4 Ganzjahresreifen 205/55 R 16 (nicht in Verbindung mit Leichtmetallrädern 7 J x 17, 7 ½ J x 17, 7 ½ J x 18 oder BlueMotion Technology bestellbar)	175,-	○	○	
Räder/Reifen - Reserveräder	Reserverad in Fahrbereifung, Stahl 6 ½ J x 16 inkl. Radschlüssel und Wagenheber (anstelle Tire Mobility Set; nur in Verbindung mit Stahlrädern 6 ½ J x 16 oder Leichtmetallrädern 6 ½ J x 16 bestellbar)	62,-	○	○	
	Reserverad in Fahrbereifung, Stahl 6 ½ J x 16 inkl. Radschlüssel und Wagenheber ¹⁾ (anstelle Tire Mobility Set; nur in Verbindung mit Leichtmetallrädern 7 J x 17, 7 ½ J x 17 oder 7 ½ J x 18 bestellbar)	62,-		○	○
	Reserverad in Fahrbereifung, Leichtmetall 6 ½ J x 16 inkl. Radschlüssel und Wagenheber (nicht in Verbindung mit Leichtmetallrädern „Queensland“ oder „Salamanca“ bestellbar)	230,-	○	○	○
Räder/Reifen - Winterräder (zusätzlich)	4 Stahlräder 6 J x 16 inkl. Radschlüssel und Wagenheber - Winterreifen 205/55 R 16 - Radabdeckungen	615,-	○	○	○
Raucherausführung	- Aschenbecher vorn - Zigarettenanzünder vorn	20,-	○	○	○
Scheiben	Seitenscheiben hinten und Heckscheibe abgedunkelt, zu 65 % lichtabsorbierend	215,-	○	○	○
Scheinwerfer	Nebelscheinwerfer mit statischem Kurvenfahrlicht	185,-	○	○	●

¹⁾ Aufgrund unterschiedlicher Größen der Serien- und Reserveradbereifung ist das Reserverad in Fahrbereifung, Stahl 6 ½ J x 16 nur mit eingeschränkter Höchstgeschwindigkeit nutzbar.

Bitte entnehmen Sie den aktuellen Wert dem Reserverad-Aufkleber.

Unsere Fahrzeuge sind serienmäßig mit Sommerreifen ausgestattet. Seit dem 04.12.2010 sind Sie in der Bundesrepublik Deutschland gesetzlich verpflichtet, Ihr Fahrzeug bei Glätte, Schneeglätte, Schneematsch, Eis- oder Reifglätte mit M+S Reifen oder Ganzjahresreifen auszustatten. Ihr Volkswagen Partner informiert Sie gern.

● = Serienmäßige Ausstattung ○ = Sonderausstattung gegen Mehrpreis

Sonderausstattungen

		Preis in €	Trendline	Comfortline	Highline
Schließsysteme	Schlüsselloses¹⁾ Schließ- und Startsystem „Keyless Access“	365,-	○	○	○
	- automatisches Schließ- und Startsystem, bei dem der Fahrzeugschlüssel zwar mitgeführt aber nicht in die Hand genommen werden muss				
	- führt man den Fahrzeugschlüssel mit sich und nähert sich dem Fahrzeug, wird dieses automatisch entriegelt; der Motorstart erfolgt bequem per Startknopf				
Sitze	Lendenwirbelstütze vorn inkl. Beifahrersitz mit Höheneinstellung	285,-	○	●	●
	Beifahrersitz mit Höheneinstellung	120,-	○	●	●
Spiegel	Spiegelpaket	350,-	○	○	○
	- Außenspiegel elektrisch einstell-, anklapp- und beheizbar, mit Umfeldbeleuchtung und Beifahrerspiegelabsenkung				
	- Fahrlichtschaltung automatisch mit „Leaving home“-Funktion und manueller „Coming home“-Funktion				
	- Innenspiegel automatisch abblendend				
	- Regensensor				
Sportpakete	„Sedona“	1.015,-	○		
	- 4 Leichtmetallräder 6 ½ J x 16, Oberfläche glanzgedreht				
	- Nebelscheinwerfer mit statischem Kurvenfahrlicht				
	- Radsicherungen mit erweitertem Diebstahlschutz				
	- Reifen 205/55 R 16				
	- Reifenkontrollanzeige				
	- Seitenscheiben hinten und Heckscheibe abgedunkelt, zu 65 % lichtabsorbierend				
	- Sportfahrwerk				
	..., für Comfortline	565,-		○	
	„Navarra“	405,-			
	- 4 Leichtmetallräder 6 ½ J x 16 (Serie)				
	- Nebelscheinwerfer mit statischem Kurvenfahrlicht				
	- Radsicherungen mit erweitertem Diebstahlschutz				
- Reifen 205/55 R 16					
- Reifenkontrollanzeige					
- Seitenscheiben hinten und Heckscheibe abgedunkelt, zu 65 % lichtabsorbierend					
- Sportfahrwerk					

¹⁾ Die Funkfernbedienung dient als Sender und muss mitgeführt werden, damit das Fahrzeug ent- bzw. verriegelt und gestartet werden kann.

● = Serienmäßige Ausstattung ○ = Sonderausstattung gegen Mehrpreis

Sonderausstattungen

		Preis in €	Trendline	Comfortline	Highline
Sportpakete (Fortsetzung)	„Porto“	295,-			○
	- 4 Leichtmetallräder 7 J x 17 (Serie)				
	- Radsicherungen mit erweitertem Diebstahlschutz				
	- Reifen 225/45 R 17				
	- Reifenkontrollanzeige				
	- Seitenscheiben hinten und Heckscheibe abgedunkelt, zu 65% lichtabsorbierend				
	- Sportfahrwerk				
	..., für 147 kW TSI	145,-			○
	„Queensland“	1.020,-		○	
	- 4 Leichtmetallräder 7 J x 17, Oberfläche glanzgedreht				
	- Nebelscheinwerfer mit statischem Kurvenfahrlicht				
	- Radsicherungen mit erweitertem Diebstahlschutz				
	- Reifen 225/45 R 17				
	- Reifenkontrollanzeige				
	- Seitenscheiben hinten und Heckscheibe abgedunkelt, zu 65% lichtabsorbierend				
	- Sportfahrwerk				
..., für Highline	455,-			○	
..., für 147 kW TSI	305,-			○	
(nicht für BlueMotion Technology und nicht in Verbindung mit Ganzjahresreifen bestellbar)					
„Salamanca“ Volkswagen Exclusive	960,-		○		
- 4 Leichtmetallräder 7 ½ J x 17 in Sterling-Silber lackiert					
- Nebelscheinwerfer mit statischem Kurvenfahrlicht					
- Radsicherungen mit erweitertem Diebstahlschutz					
- Reifen 225/45 R 17					
- Reifenkontrollanzeige					
- Seitenscheiben hinten und Heckscheibe abgedunkelt, zu 65 % lichtabsorbierend					
- Sportfahrwerk					
..., für Highline	395,-			○	
..., für 147 kW TSI	245,-			○	
(nicht in Verbindung mit Ganzjahresreifen, Reserverädern in Fahrbereifung oder BlueMotion Technology bestellbar)					

○ = Sonderausstattung gegen Mehrpreis

Sonderausstattungen

		Preis in €	Trendline	Comfortline	Highline
Sportpakete (Fortsetzung)	„Bilbao“ Volkswagen Exclusive	1.100,-			○
	- 4 Leichtmetallräder 7 ½ J x 18, Oberfläche glanzgedreht				
	- Radsicherungen mit erweitertem Diebstahlschutz				
	- Reifen 225/40 R 18				
	- Reifenkontrollanzeige				
	- Seitenscheiben hinten und Heckscheibe abgedunkelt, zu 65 % lichtabsorbierend				
	- Sportfahrwerk				
	..., für 147 kW TSI	950,-			○
	(nicht in Verbindung mit Reserverädern in Fahrbereifung oder BlueMotion Technology bestellbar)				
	„Charleston“ Volkswagen Exclusive	1.100,-			○
- 4 Leichtmetallräder 7 ½ J x 18, in Schwarz, Oberfläche glanzgedreht					
- Radsicherungen mit erweitertem Diebstahlschutz					
- Reifen 225/40 R 18					
- Reifenkontrollanzeige					
- Seitenscheiben hinten und Heckscheibe abgedunkelt, zu 65% lichtabsorbierend					
- Sportfahrwerk					
..., für 147 kW TSI	950,-			○	
(nicht in Verbindung mit Reserverädern in Fahrbereifung oder BlueMotion Technology bestellbar)					
Steckdose	230-V-Steckdose an der Mittelkonsole hinten	120,-		○	○
Telefone	Mobiltelefonvorbereitung	290,-	○	○	○
	für Mobiltelefone mit Bluetooth-Schnittstelle (hands free profile 1.5) und GSM 900/1800 MHz				
	- Bedienung und Anzeige über Multifunktionsanzeige „Plus“				
	- drahtlose Kommunikationsschnittstelle BLUETOOTH AUDIO (ausschließlich kompatibel mit advanced audio distribution profile A2DP, Funktion nicht in Verbindung mit Radiosystem „RCD 210“)				
	- Freisprecheinrichtung				
(nur in Verbindung mit Radiosystemen oder Radio-Navigationssystemen und Multifunktionsanzeige „Plus“ bestellbar)					

○ = Sonderausstattung gegen Mehrpreis

Sonderausstattungen

		Preis in €	Trendline	Comfortline	Highline
Telefone (Fortsetzung)	Mobiltelefonvorbereitung „Plus“ Umfang wie Mobiltelefonvorbereitung, jedoch zusätzlich mit: - Außenantennenanbindung über Mobiltelefon-Ladeschale ¹⁾ - Halterung für Mobiltelefon-Ladeschale ¹⁾ - Sprachbedienung (nur in Verbindung mit Radiosystemen oder Radio-Navigationssystemen und Multifunktionsanzeige „Plus“ bestellbar)	430,-	○	○	○
	Mobiltelefonvorbereitung „Premium“ Umfang wie Mobiltelefonvorbereitung, jedoch zusätzlich mit: - fahrzeugeigenem GSM-/UMTS-Sende-/Empfangsteil - Komfortbedienung über das Multifunktionslenkrad - Sprachbedienung - zusätzlicher Bluetooth-Schnittstelle remote SIM Access Profile (rSAP) ²⁾ (nur in Verbindung mit Radiosystemen [Ausnahme: „RCD 210“] oder Radio-Navigationssystemen und Multifunktionsanzeige „Plus“ sowie Multifunktionslenkrad bestellbar)	465,-		○	○
	Nokia 2323 classic inkl. 12-V-Ladekabel - Bluetooth-Schnittstelle mit remote SIM Access Profile (rSAP)- und hands free profile (hfp) Unterstützung - GSM 900/1800 - Netzsteckerladegerät 100-240 Volt, zusätzlich (nur in Verbindung mit Mobiltelefonvorbereitung oder Mobiltelefonvorbereitung „Premium“ bestellbar)	115,-	○	○	○
Textilfußmatten	vorn und hinten	98,-	○	●	●
Winterpaket	- Scheibenwaschdüsen automatisch beheizt - Scheinwerfer-Reinigungsanlage - Vordersitze beheizbar - Warnleuchte für Waschwasserstand	420,-	○	○	●

¹⁾ Die Mobiltelefon-Ladeschale ist nicht im Preis inbegriffen sondern muss separat über die Volkswagen Zubehör GmbH bestellt werden. Bitte prüfen Sie, ob die Mobiltelefon-Ladeschale für das jeweilige Mobiltelefon geeignet ist. Informationen zur Kompatibilität und zu verfügbaren Mobiltelefon-Ladeschalen finden Sie auf www.volkswagen-zubehoer.de.

²⁾ Bitte prüfen Sie, ob das jeweilige Mobiltelefon über eine Bluetooth-Schnittstelle mit remote SIM Access Profile (rSAP) verfügt und für die Mobiltelefonvorbereitung „Premium“ geeignet ist. Weitere Informationen finden Sie auf www.volkswagen-zubehoer.de.

● = Serienmäßige Ausstattung ○ = Sonderausstattung gegen Mehrpreis

Motoren

		77 kW (105 PS) TSI	77 kW (105 PS) TSI BlueMotion Technology
Motor, Getriebe	Motor-Bauart/Ventile pro Zylinder	4-Zylinder-Ottomotor/2	4-Zylinder-Ottomotor/2
	Einspritzung/Aufladung	Direkteinspritzung/Turbocharger	Direkteinspritzung/Turbocharger
	Hubraum, Liter/cm ³	1,2/1197	1,2/1197
	max. Leistung, kW (PS) bei 1/min	77 (105)/5000	77 (105)/5000
	max. Drehmoment, Nm bei 1/min	175/1500-4000	175/1500-4000
	Emissionsklasse	Euro 5 ⁶⁾	Euro 5 ⁶⁾
	Getriebevariante	6-Gang-Schaltgetriebe	6-Gang-Schaltgetriebe
Gewichte, kg ²⁾	Leergewicht ¹⁾	1302	1305
	zul. Gesamtgewicht	1800	1800
	Zuladung ⁸⁾	573	570
	zul. Achslast vorn/hinten	920/930	920/930
	zul. Anhängelasten ³⁾ : gebremst bei 12%/8% Steigung	1200/1500	1200/1500
	ungebremst	650	650
	zul. Stützlast/zul. Dachlast	75/75	75/75
Fahrleistungen	Höchstgeschwindigkeit, km/h	190	190
	Beschleunigung von 0-80/0-100 km/h, s	7,1/10,9	7,1/10,9
	Elastizität von 80-120 km/h, s ¹⁰⁾	14,0	14,0
Kraftstoffverbrauch, l/100 km⁴⁾	Kraftstoff	Superbenzin schwefelfrei, mind. 95 ROZ nach DIN EN 228 ⁵⁾	Superbenzin schwefelfrei, mind. 95 ROZ nach DIN EN 228 ⁵⁾
	mit Schaltgetriebe innerorts/außerorts/kombiniert	7,1/4,9/5,7	6,6/4,6/5,3
	mit Doppelkupplungsgetriebe DSG innerorts/außerorts/kombiniert	-	-
CO₂-Emission kombiniert, g/km⁴⁾	mit Schaltgetriebe	134	123
	mit Doppelkupplungsgetriebe DSG	-	-
Ausstattungsversionen	erhältlich als	Trendline, Comfortline	Trendline, Comfortline

Hinweise zu den Bemerkungen 1) - 10) finden Sie auf Seite 23.

90 kW (122 PS) TSI	118 kW (160 PS) TSI	147 kW (200 PS) TSI	77 kW (105 PS) TDI
4-Zylinder-Ottomotor/4	4-Zylinder-Ottomotor/4	4-Zylinder-Ottomotor/4	4-Zylinder-Dieselmotor/4
Direkteinspritzung/Turbocharger	Direkteinspritzung/Twincharger	Direkteinspritzung/Turbocharger	Common Rail/Abgasturbolader
1,4/1390	1,4/1390	2,0/1984	1,6/1598
90 (122)/5000	118 (160)/5800	147(200)/5100-6000	77 (105)/4400
200/1500-4000	240/1500-4500	280/1700-5000	250/1500-2500
Euro 5 ⁷⁾	Euro 5 ⁷⁾	Euro 5 ⁷⁾	Euro 5 ⁷⁾
6-Gang-Schaltgetriebe, 7-Gang-Doppelkupplungsgetriebe DSG	6-Gang-Schaltgetriebe, 7-Gang-Doppelkupplungsgetriebe DSG	6-Gang-Schaltgetriebe, 6-Gang-Doppelkupplungsgetriebe DSG	5-Gang-Schaltgetriebe, 7-Gang-Doppelkupplungsgetriebe DSG
1400 (1417) ⁹⁾	1411 (1417) ⁹⁾	1430 (1450) ⁹⁾	1392 (1412) ⁹⁾
1850 (1870) ⁹⁾	1910 (1920) ⁹⁾	1920 (1940) ⁹⁾	1910 (1930) ⁹⁾
525 (528) ⁹⁾	574 (578) ⁹⁾	565 (565) ⁹⁾	593 (593) ⁹⁾
950/950 (960/960) ⁹⁾	990/970 (1000/970) ⁹⁾	1020/950 (1040/950) ⁹⁾	1010/950 (1030/950) ⁹⁾
1300/1600	1400/1700	1400/1700	1400/1700
670 (680) ⁹⁾	680 (690) ⁹⁾	710 (720) ⁹⁾	690 (700) ⁹⁾
75/75	75/75	75/75	75/75
202	221 (221) ⁹⁾	238 (236) ⁹⁾	190
6,8/9,8	5,9/8,3 (5,9/8,3) ⁹⁾	5,4/7,5 (5,4/7,5) ⁹⁾	7,7/11,7
12,5	10,0	10,0	15,0
Superbenzin schwefelfrei, min. 95 ROZ nach DIN EN 228 ⁵⁾	Superbenzin schwefelfrei, min. 95 ROZ nach DIN EN 228 ⁵⁾	Superbenzin schwefelfrei, min. 95 ROZ nach DIN EN 228 ⁵⁾	Diesel schwefelfrei, mind. 51 CZ nach DIN EN 590/DIN 51628 ⁶⁾
8,2/5,1/6,2	8,1/5,2/6,3	10,0/5,6/7,2	5,7/3,9/4,5
7,7/5,0/6,0	7,5/5,2/6,0	10,6/5,9/7,7	5,6/4,2/4,7
144	145	167	119
138	139	178	123
Comfortline, Highline	Comfortline, Highline	Highline	Trendline, Comfortline, Highline

Motoren

		77 kW (105 PS) TDI BlueMotion Technology	103 kW (140 PS) TDI
Motor, Getriebe	Motor-Bauart/Ventile pro Zylinder	4-Zylinder-Dieselmotor/4	4-Zylinder-Dieselmotor/4
	Einspritzung/Aufladung	Common Rail/Abgasturbolader	Common Rail/Abgasturbolader
	Hubraum, Liter/cm ³	1,6/1598	2,0/1968
	max. Leistung, kW (PS) bei 1/min	77 (105)/4400	103 (140)/4200
	max. Drehmoment, Nm bei 1/min	250/1500-2500	320/1750-2500
	Emissionsklasse	Euro 5 ⁷⁾	Euro 5 ⁷⁾
	Getriebevariante	5-Gang-Schaltgetriebe, 7-Gang-Doppelkupplungsgetriebe DSG	6-Gang-Schaltgetriebe, 6-Gang-Doppelkupplungsgetriebe DSG
Gewichte, kg²⁾	Leergewicht ¹⁾	1395 (1415) ⁹⁾	1411 (1441) ⁹⁾
	zul. Gesamtgewicht	1900 (1920) ⁹⁾	1940 (1970) ⁹⁾
	Zuladung ⁸⁾	580 (580) ⁹⁾	604 (604) ⁹⁾
	zul. Achslast vorn/hinten	1000/950 (1020/950) ⁹⁾	1030/960 (1060/960) ⁹⁾
	zul. Anhängelasten ³⁾ : gebremst bei 12%/8% Steigung	1400/1700	1500/1700
	ungebremst	690 (700) ⁹⁾	700 (720) ⁹⁾
	zul. Stützlast/zul. Dachlast	75/75	75/75
Fahrleistungen	Höchstgeschwindigkeit, km/h	190	210 (208) ⁹⁾
	Beschleunigung von 0-80/0-100 km/h, s	7,7/11,7	6,6/9,5
	Elastizität von 80-120 km/h, s ¹⁰⁾	15,0	10,0
Kraftstoffverbrauch, l/100 km⁴⁾	Kraftstoff	Diesel schwefelfrei, mind. 51 CZ nach DIN EN 590/DIN 51628 ⁶⁾	Diesel schwefelfrei, mind. 51 CZ nach DIN EN 590/DIN 51628 ⁶⁾
	mit Schaltgetriebe innerorts/außerorts/kombiniert	5,2/3,6/4,2	6,1/4,1/4,8
	mit Doppelkupplungsgetriebe DSG innerorts/außerorts/kombiniert	4,9/4,0/4,3	6,7/4,5/5,3
CO₂-Emission kombiniert, g/km⁴⁾	mit Schaltgetriebe	109	126
	mit Doppelkupplungsgetriebe DSG	113	138
Ausstattungsversionen	erhältlich als	Trendline, Comfortline, Highline	Comfortline, Highline

Hinweise zu den Bemerkungen 1) - 10) finden Sie auf Seite 23.

Hinweise

- ¹⁾ Fahrzeugleergewicht mit Fahrer 68 kg, 7 kg Gepäck und Kraftstoffbehälter zu 90 % gefüllt, ermittelt nach der RL 92/21/EWG in der gegenwärtig geltenden Fassung.
- ²⁾ Je nach Sonderausstattung ergeben sich individuelle Gewichte des Fahrzeugs und somit abweichende Verbräuche und CO₂-Emissionen.
- ³⁾ Mit zunehmender Höhe verringert sich zwangsläufig die Motorleistung. Ab 1000 m über Meereshöhe und je weitere 1000 m sind daher jeweils 10 % vom Gespannengewicht (zul. Anhängelast + zul. Gesamtgewicht des Zugfahrzeuges) abzuziehen.
- ⁴⁾ Die angegebenen Werte wurden nach den vorgeschriebenen Messverfahren (VO [EG] 715/2007 in der jeweils gegenwärtig geltenden Fassung) ermittelt. Die Angaben beziehen sich nicht auf ein einzelnes Fahrzeug und sind nicht Bestandteil des Angebotes, sondern dienen allein Vergleichszwecken zwischen den verschiedenen Fahrzeugtypen. Der Kraftstoffverbrauch und die CO₂-Emissionen eines Fahrzeugs hängen nicht nur von der effizienten Ausnutzung des Kraftstoffs durch das Fahrzeug ab, sondern werden auch vom Fahrverhalten und anderen nichttechnischen Faktoren beeinflusst. CO₂ ist das für die Erderwärmung hauptsächlich verantwortliche Treibhausgas. Hinweis nach Richtlinie 1999/94/EG in der jeweils gegenwärtig geltenden Fassung: Informationen zum offiziellen Kraftstoffverbrauch und den offiziellen spezifischen CO₂-Emissionen neuer Personenkraftwagen können dem „Leitfaden über den Kraftstoffverbrauch und die CO₂-Emissionen neuerer Personenkraftwagen“ entnommen werden, der an allen Verkaufsstellen und bei der DAT Deutsche Automobil Treuhand GmbH, Hellmuth-Hirth-Straße 1, 73760 Ostfildern unentgeltlich erhältlich ist.
- ⁵⁾ Die Angaben zu Leistung und Verbrauch beziehen sich auf den Betrieb mit Superbenzin schwefelfrei ROZ 95 nach DIN EN 228. Kraftstoffqualität bleifrei mit ROZ 95 mit einem maximalen Ethanolanteil von 10 Prozent (E10) ist grundsätzlich verwendbar. Detaillierte Informationen zur Verträglichkeit von E10-Kraftstoffen finden Sie unter www.volkswagen.de oder unter www.dat.de/e10liste/e10vertraeglichkeit.
- ⁶⁾ Die Verwendung von RME- sowie FAME-Kraftstoff (Biodiesel) ist nicht möglich.
- ⁷⁾ Fahrzeuge der Emissionsklasse Euro 5 erhalten die grüne Feinstaubplakette.
- ⁸⁾ Die Zuladung beinhaltet 68 kg für Fahrer und 7 kg für Gepäck.
- ⁹⁾ Klammerwerte gelten für Doppelkupplungsgetriebe DSG.
- ¹⁰⁾ Gemessen im Gang, in dem die Höchstgeschwindigkeit erreicht wird (nur Schaltgetriebe).

Zusätzliche Hinweise

Service-Termine bei Volkswagen unterscheiden sich nach Terminen mit Motorölwechsel (z.B. Intervall-Service) und Terminen ohne Motorölwechsel (z.B. Inspektions-Service). Ein Service-Aufkleber am Türholm bzw. die Service-Intervall-Anzeige im Display des Kombi-Instruments dient als Erinnerung für die Fälligkeit des nächsten Service-Termins.

Service-Termine mit Wartungsintervallverlängerung:
Intervall-Service: nach flexibler Service-Intervall-Anzeige (spätestens nach 2 Jahren),
Inspektions-Service: erster nach 3 Jahren/60.000 km*, dann alle 2 Jahre/60.000 km*.

Service-Termine ohne Wartungsintervallverlängerung:
Ölwechsel-Service: 15.000 km oder 1 Jahr*
Intervall-Service: 30.000 km oder 2 Jahre*
Inspektions-Service: erster nach 3 Jahren/60.000 km*, dann alle 2 Jahre/60.000 km*.

Rücknahme und Verwertung von Altfahrzeugen

Volkswagen stellt sich den Herausforderungen der modernen Gesellschaft und berücksichtigt sie in allen neuen Produkten der Marke Volkswagen. Dies gilt natürlich auch für den Umwelt- und Ressourcenschutz. Daher sind alle Volkswagen umweltfreundlich verwertbar und können grundsätzlich kostenlos** zurückgegeben werden. Nähere Informationen zu Rücknahme und Verwertung von Altfahrzeugen erhalten Sie bei Ihrem Volkswagen Partner, im Internet unter www.volkswagen.de und über die kostenlose Hotline 0800-VOLKSWAGEN (0800 86 55 79 24 36).

* je nachdem, was zuerst eintritt

**bei Erfüllung der nationalen gesetzlichen Voraussetzungen

Technik

6-Gang-Doppelkupplungsgetriebe DSG

Das 6-Gang-Doppelkupplungsgetriebe DSG ist für Drehmomente von bis zu 350 Nm ausgelegt. Es ist ein vollwertiges Automatikgetriebe mit Doppelkupplungsprinzip. Das DSG besteht aus zwei voneinander unabhängigen Teilgetrieben. Über die Doppelkupplung, zwei in einem Ölbad laufende Lamellenkupplungen, die in einem gemeinsamen Gehäuse zusammengefasst sind, werden die beiden Getriebe über zwei Antriebswellen je nach Gangstufe abwechselnd mit dem Motor kraftschlüssig verbunden. Die hydraulischen Aktuatoren der Doppelkupplung erlauben dabei einen automatischen Schaltvorgang ohne Zugkraftunterbrechung.

Gesteuert wird das Getriebe über ein sogenanntes Mechatronikmodul, in dem das elektronische Getriebe-steuerggerät, verschiedene Sensoren und die hydraulische Steuereinheit als eine kompakte Einheit zusammengefasst sind. Das Doppelkupplungsgetriebe DSG verfügt über zwei Fahrprogramme: den Normal- und den Sportmodus. Im Sportbetrieb fährt das DSG die Gänge weiter aus und schaltet bei Bedarf früher zurück. Die Gänge können jedoch auch manuell über die Tiptronic sequenziell geschaltet werden. Besonders sportlich ist dies über den Tiptronic-Schalter am Multifunktionslenkrad möglich. Das Kuppeln erfolgt jedoch immer vollautomatisch.

7-Gang-Doppelkupplungsgetriebe DSG

Das neue 7-Gang-Doppelkupplungsgetriebe DSG ist für Drehmomente von bis zu 250 Nm ausgelegt. Wie auch das 6-Gang-DSG besteht es aus zwei voneinander unabhängigen Teilgetrieben.

Das 7-Gang-DSG hat eine trockene Doppelkupplung mit organisch gebundenen Reibbelägen. Das führt dazu, dass man das Getriebeöl nur zum Schmieren der Verzahnung und der Lager und nicht zur Kühlung der Kupplung verwenden muss. Daraus ergibt sich ein hoher Wirkungsgrad des Getriebes, der sich in einem besseren Kraftstoffverbrauch niederschlägt.

Über die Doppelkupplung werden die beiden Getriebe über zwei Antriebswellen je nach Gangstufe abwechselnd mit dem Motor kraftschlüssig verbunden. Die hydraulischen Aktuatoren der Doppelkupplung erlauben dabei einen automatischen Schaltvorgang ohne Zugkraftunterbrechung. Gesteuert wird das Getriebe über ein sogenanntes Mechatronikmodul, in dem das elektronische Getriebe-steuerggerät, Sensoren und die hydraulische Steuereinheit als eine Einheit zusammen gefasst sind. Das Doppelkupplungsgetriebe DSG verfügt über zwei Fahrprogramme: den Normal- und den Sportmodus. Im Sportbetrieb fährt das DSG die Gänge weiter aus und schaltet bei Bedarf früher zurück. Die Gänge können jedoch auch manuell über die Tiptronic sequenziell geschaltet werden. Das Kuppeln erfolgt jedoch immer vollautomatisch.

Kraftübertragung

- Frontantrieb über asbestfreie Einscheiben-Trockenkupplung
- Hydraulische Kupplungsbetätigung
- 5- und 6-Gang-Schaltgetriebe mit Doppelgelenk-Halbachsen
- 6- und 7-Gang-Doppelkupplungsgetriebe DSG

Fahrwerk

- Elektronisches Stabilisierungsprogramm inkl. Elektronischer Differenzialsperre (EDS) und Antriebsschlupfregelung (ASR)
- Federung vorn durch Schraubenfedern mit Teleskopstoßdämpfern; alle Elemente in Federbeinen integriert
- Federung hinten mit Gasdruckstoßdämpfern und separaten Federn
- Radführung vorn durch Federbeine und (untere) Dreiecksquerlenker (spurstabilisierender Lenkrollradius)
- Radführung hinten durch Vierlenkerachse mit Einzelradaufhängung
- Stabilisator vorn und hinten

Lenkung

- Elektromechanische Servolenkung
- Lenkrad höhen- und längseinstellbar
- Zusammenschiebbare Sicherheitslenksäule

Bremsanlage

- Elektronisch geregeltes Antiblockiersystem (ABS) mit Elektronischer Bremskraftverteilung (EBV)
- Diagonal-Zweikreis-Bremssystem mit innenbelüfteten Scheibenbremsen vorn und hinten
- Asbestfreie Bremsbeläge
- Bremsassistent

Aufbau

- Airbagsystem für Fahrer und Beifahrer
- Kopfairbagsystem für Front- und Fondpassagiere inkl. Seitenairbags vorn
- Selbsttragende Karosserie mit formstabilem Sicherheitsfahrergastraum
- Versteifungsprofile in den Türen und Seitenstrukturen zur Erhöhung der seitlichen Kollisionsicherheit
- Verformungszonen vorn und hinten

Korrosionsschutz

- Verzinkte Karosserie
- Langzeit-Hohlraumkonservierung durch Heißwachs
- Kunststoff-Radhausschalen vorn und hinten
- Dauerschutzkonservierung für Unterboden und Radhäuser

Abmessungen

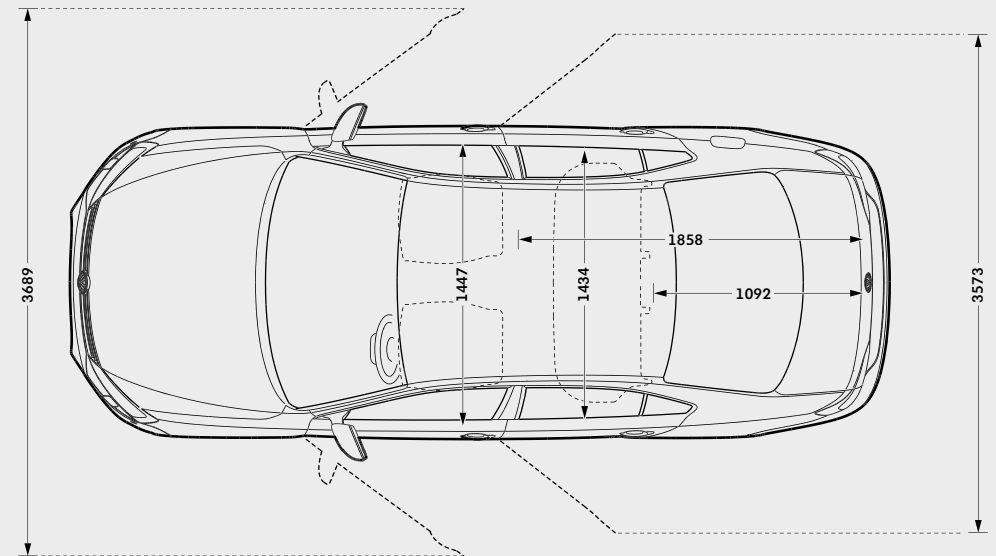
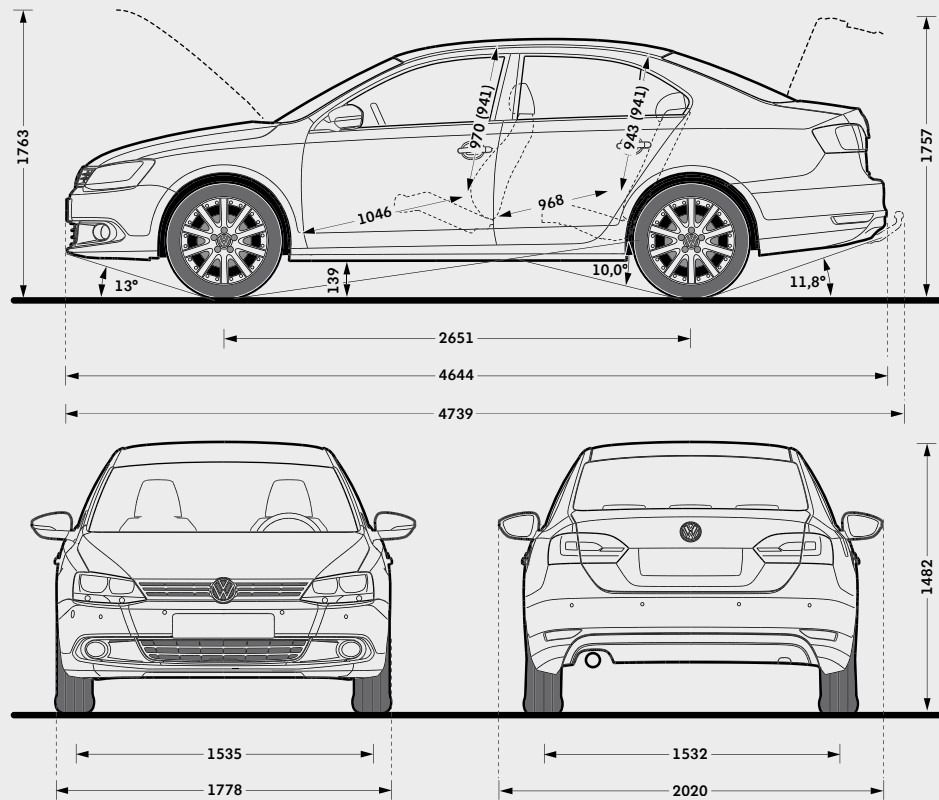

Gepäckraumvolumen¹⁾

510 l

Kraftstoffbehältervolumen

ca. 55 l

Wendekreis

ca. 11,1 m

Klammerwerte in der Skizze gelten bei Schiebe-/Ausstell-Glasdach.

¹⁾ Messung nach ISO 3832 mit Quadern von 200 x 100 x 50 mm Kantenlänge.

Rechenbeispiel

Ihr Grundmodell

_____ ,-

Gewünschte Sonderausstattungen

_____ ,-

_____ ,-

_____ ,-

_____ ,-

_____ ,-

Ihr Kaufpreis

_____ ,-

Finanzierung

Anzahlung/Gebrauchtwagen _____ ,-

Ihr Kreditwunsch _____ ,-

effektiver Jahreszins _____ %

_____ Monatsraten à _____ ,-

Schlussrate _____ ,-

_____ Monate Vertragsdauer

_____ jährliche Fahrleistung/km

Leasing

Sonderzahlung _____ ,-

monatliche Leasingrate _____ ,-

_____ Monate Vertragsdauer

_____ jährliche Fahrleistung/km

Ihr Grundmodell

_____ ,-

Gewünschte Sonderausstattungen

_____ ,-

_____ ,-

_____ ,-

_____ ,-

_____ ,-

Ihr Kaufpreis

_____ ,-

Finanzierung

Anzahlung/Gebrauchtwagen _____ ,-

Ihr Kreditwunsch _____ ,-

effektiver Jahreszins _____ %

_____ Monatsraten à _____ ,-

Schlussrate _____ ,-

_____ Monate Vertragsdauer

_____ jährliche Fahrleistung/km

Leasing

Sonderzahlung _____ ,-

monatliche Leasingrate _____ ,-

_____ Monate Vertragsdauer

_____ jährliche Fahrleistung/km

Ihr Grundmodell

_____ ,-

Gewünschte Sonderausstattungen

_____ ,-

_____ ,-

_____ ,-

_____ ,-

_____ ,-

Ihr Kaufpreis

_____ ,-

Finanzierung

Anzahlung/Gebrauchtwagen _____ ,-

Ihr Kreditwunsch _____ ,-

effektiver Jahreszins _____ %

_____ Monatsraten à _____ ,-

Schlussrate _____ ,-

_____ Monate Vertragsdauer

_____ jährliche Fahrleistung/km

Leasing

Sonderzahlung _____ ,-

monatliche Leasingrate _____ ,-

_____ Monate Vertragsdauer

_____ jährliche Fahrleistung/km

Volkswagen Bank

Der Weg zu Ihrem neuen Jetta kann ganz einfach und unkompliziert sein. Denn mit unseren Finanzdienstleistungen bekommen Sie alles aus einer Hand: ein maßgeschneidertes Finanzierungs- oder Leasingangebot und den optimalen Schutz einer umfassenden Versicherung, inklusive Garantie!

Nutzen Sie den Service und die Erfahrung eines kompetenten Partners: Volkswagen Bank, Volkswagen Leasing und Volkswagen VersicherungsService – der Finanzdienstleister speziell für Sie als Volkswagen Fahrer. Damit Sie nicht nur Zeit, sondern auch bares Geld sparen.

Volkswagen Bank: der clevere Weg zu Ihrem Jetta

Verwirklichen Sie Ihren Traum vom neuen Jetta einfach und schnell. Sie haben die Wahl:
Beim AutoCredit finanzieren Sie Ihr Wunschfahrzeug mit äußerst niedrigen Monatsraten und einer höheren Schlussrate. Erst am Vertragsende wählen Sie, ob Sie das Auto zurückgeben, die Schlussrate weiterfinanzieren oder sie auf einmal begleichen.

Beim ClassicCredit führen Sie gleichbleibend günstige Monatsraten direkt zum Ziel:
Ihrem neuen Jetta.

Fragen Sie Ihren Volkswagen Partner auch nach PrämieLight Plus, dem günstigen Komplettangebot aus Auto, Finanzierung und der ersten Kfz-Versicherung mit Garantie. Zusätzlich schützt Sie bei längerer Krankheit die Restschuldversicherung.

Ihr Volkswagen Partner berät Sie gern und stellt Ihnen ein maßgeschneidertes Angebot zusammen.

Volkswagen Leasing: der wirtschaftliche Weg zu Ihrem Jetta

Wenn Sie Ihr Geld nicht beim Kauf eines neuen Jetta festlegen wollen, bietet Ihnen Volkswagen Leasing eine vorteilhafte Alternative, gleichgültig, ob Sie Ihr Fahrzeug privat oder geschäftlich einsetzen. Denn Sie zahlen nur für das, was Sie nutzen – in niedrigen, monatlichen Raten. So bleibt Geld frei für andere schöne Dinge. Außerdem fahren Sie immer ein neues Volkswagen Modell mit moderner und zuverlässiger Technik. Am Vertragsende geben Sie Ihren Jetta einfach zurück und leasen ein neues Modell. Und wenn Sie PrämieLight Plus wählen, bekommen Sie neben Ihrem neuen Jetta zu kleinen Monatsraten eine besonders günstige Kfz-Versicherung mit Garantie, die Sie weitreichend vor unerwarteten Reparaturkosten schützt. So können Sie sich jetzt mit PrämieLight Plus noch gründlicher gegen Kostenrisiken absichern: mit exklusiven Spartarifen, bequem und komplett aus einer Hand.
Fragen Sie Ihren Volkswagen Partner.

Volkswagen VersicherungsService: Weg frei für Ihren Jetta

Starten Sie durch, wenn andere warten! Der Volkswagen VersicherungsService bietet Ihnen alle Voraussetzungen für perfekte Leistungen rund um Ihren neuen Jetta. Grünes Licht von Anfang an: Gleich beim Autokauf erwartet Sie eine, auf Ihre persönliche Versicherungssituation abgestimmte, umfassende Beratung. Grünes Licht für clevere Rechner: Profitieren Sie von unseren günstigen Angeboten, die Ihre Kosten auf ein Minimum reduzieren. Grünes Licht für Ihre Mobilität: Der Volkswagen Versicherungs-Service hilft Ihnen in ganz Europa. Tag und Nacht, das ganze Jahr und immer in Ihrer Nähe! Grünes Licht, wenn andere Rot sehen: Unser Schadenservice sorgt für eine schnelle Reparatur, selbstverständlich mit Originalersatzteilen und Garantie. Grüne Welle: Lassen Sie keine Frage offen. Ihr Volkswagen Partner informiert Sie gern.

Schauen Sie doch mal vorbei!
www.volkswagenbank.de

Der Jetta

Ihr Volkswagen Partner

Änderungen vorbehalten
Ausgabe: 07. Juli 2011
Internet: www.volkswagen.de