



# Der neue Caddy



## Modelle.

| Modelle mit Ottomotor            |           | Getriebe              | kW | Zul. Gesamtgewicht (kg) | Nutzlast (kg) von – bis | Preis in € o. MwSt. | Preis in € m. MwSt. |
|----------------------------------|-----------|-----------------------|----|-------------------------|-------------------------|---------------------|---------------------|
| <b>Caddy Kastenwagen</b>         | 1,2-l-TSI | 5-Gang-Schaltgetriebe | 63 | 2.089                   | 741 – 574               | 13.595,00           | 16.178,05           |
|                                  | 1,2-l-TSI | 5-Gang-Schaltgetriebe | 77 | 2.089                   | 741 – 574               | 15.020,00           | 17.873,80           |
| <b>Caddy Maxi Kastenwagen</b>    | 1,2-l-TSI | 5-Gang-Schaltgetriebe | 77 | 2.233                   | 813 – 647               | 16.370,00           | 19.480,30           |
| <b>Caddy Kombi 5-Sitzer</b>      | 1,2-l-TSI | 5-Gang-Schaltgetriebe | 63 | 2.000                   | 548 – 399               | 14.015,00           | 16.677,85           |
|                                  | 1,2-l-TSI | 5-Gang-Schaltgetriebe | 77 | 2.180                   | 728 – 579               | 15.440,00           | 18.373,60           |
| <b>Caddy Kombi 7-Sitzer</b>      | 1,2-l-TSI | 5-Gang-Schaltgetriebe | 63 | 2.180                   | 692 – 553               | 14.585,00           | 17.356,15           |
|                                  | 1,2-l-TSI | 5-Gang-Schaltgetriebe | 77 | 2.180                   | 692 – 553               | 16.010,00           | 19.051,90           |
| <b>Caddy Maxi Kombi 5-Sitzer</b> | 1,2-l-TSI | 5-Gang-Schaltgetriebe | 77 | 2.265                   | 745 – 600               | 16.790,00           | 19.980,10           |
| <b>Caddy Maxi Kombi 7-Sitzer</b> | 1,2-l-TSI | 5-Gang-Schaltgetriebe | 77 | 2.265                   | 709 – 557               | 17.440,00           | 20.753,60           |

Informationen zu Kraftstoffverbrauch und CO<sub>2</sub>-Emissionen finden Sie am Ende dieser Preisliste.

Bitte beachten Sie, dass einige Sonderausstattungen bestimmten Kombinationszwängen unterliegen und/oder nicht miteinander kombiniert werden können sowie an bestimmte rechtliche Vorschriften gebunden sind. Volkswagen haftet ausdrücklich nicht für die missbräuchliche Nutzung dieser Ausstattungen. Einige Sonder- und Spezialausstattungen können zu einer verlängerten Lieferzeit des Fahrzeugs führen. Bitte sprechen Sie Ihre individuellen Wünsche mit einem Volkswagen Nutzfahrzeuge Partner ab. Nur Ihr Volkswagen Nutzfahrzeuge Partner kann die notwendigen Kombinationserfordernisse sowie die Richtigkeit und Vollständigkeit der Angaben in dem ihm zur Verfügung stehenden Bestellsystem überprüfen.

Die hier abgebildeten Nutzlastbereiche wurden unter Berücksichtigung von wähl- oder abwählbaren Ausstattungen oder sonstigen Umfängen, die nicht zum serienmäßigen Liefer- oder Leistungsumfang gehören, ermittelt. Die tatsächliche Nutzlast eines Fahrzeugs, die sich aus der Differenz zwischen zulässigem Gesamtgewicht und Leergewicht errechnet, ist nur durch Wiegen eines individuellen Fahrzeugs ermittelbar.

Der Produktname Caddy® ist eine eingetragene Marke von Caddie S.A. und wird von Volkswagen Nutzfahrzeuge mit freundlicher Genehmigung von Caddie S.A. benutzt.

TDI®, DSG®, Shiftmatic®, 4MOTION® und BlueMotion® sind eingetragene Marken der Volkswagen AG und anderer Unternehmen der Volkswagen Gruppe in Deutschland sowie in weiteren Ländern. Die Tatsache, dass eine Marke in diesem Dokument nicht mit ® versehen ist, kann nicht so ausgelegt werden, dass diese Marke keine eingetragene Marke ist und/oder dass diese Marke ohne vorherige schriftliche Zustimmung der Volkswagen Aktiengesellschaft verwendet werden könnte.

iPod ist eine Marke von Apple Computer International. Der Produktname AdBlue® ist eine eingetragene Marke des Verbandes der Automobilindustrie e.V. (VDA). Nicht alle benannten Marken sind zwangsläufig Bestandteil dieser Preisliste oder Datenblätter.

Unsere Fahrzeuge sind serienmäßig mit Sommerreifen ausgestattet. Seit 1. Mai 2006 sind Sie in der Bundesrepublik Deutschland gesetzlich dazu verpflichtet, die Ausrüstung Ihres Fahrzeugs, insbesondere die Bereifung, an winterliche Wetterverhältnisse anzupassen. Ihr Volkswagen Nutzfahrzeuge Partner berät Sie gern dabei.

Rücknahme und Verwertung von Altfahrzeugen:

Volkswagen stellt sich den Herausforderungen der modernen Gesellschaft und berücksichtigt sie in allen neuen Produkten der Marke Volkswagen. Dies gilt natürlich auch für den Umwelt- und Ressourcenschutz. Daher sind alle neuen Volkswagen umweltfreundlich verwertbar und können grundsätzlich kostenlos – vorbehaltlich der Erfüllung der nationalen gesetzlichen Vorschriften – zurückgegeben werden. Nähere Informationen zur Rücknahme und Verwertung von Altfahrzeugen erhalten Sie bei Ihrem Volkswagen Nutzfahrzeuge Partner, im Internet unter [www.volkswagen.de](http://www.volkswagen.de) oder über die in der Bundesrepublik Deutschland kostenlose Hotline 0800 – Volkswagen (0800 – 865 579 2436).

Sämtliche Angaben in diesem Datenblatt basieren auf den Merkmalen des deutschen Marktes und entsprechen den zum Zeitpunkt des Drucks vorhandenen Kenntnissen. Die angegebenen Preise sind unverbindliche Preisempfehlungen der Volkswagen AG ab Werk ohne Überführungskosten.

Diese Preisliste ist gültig ab dem 8. November 2010. Änderungen vorbehalten.

## Modelle.

| Modelle mit Dieselmotor       |                                       | Getriebe                         | kW  | Zul. Gesamtgewicht (kg) | Nutzlast (kg) von – bis | Preis in € o. MwSt. | Preis in € m. MwSt. |
|-------------------------------|---------------------------------------|----------------------------------|-----|-------------------------|-------------------------|---------------------|---------------------|
| <b>Caddy Kastenwagen</b>      | 1,6-l-TDI                             | 5-Gang-Schaltgetriebe            | 55  | 2.175                   | 741 – 574               | 14.740,00           | 17.540,60           |
|                               | 1,6-l-TDI<br>BlueMotion<br>Technology | 5-Gang-Schaltgetriebe            | 55  | 2.184                   | 741 – 589               | 15.210,00           | 18.099,90           |
|                               | 1,6-l-TDI                             | 5-Gang-Schaltgetriebe            | 75  | 2.175                   | 741 – 574               | 16.405,00           | 19.521,95           |
|                               | 1,6-l-TDI<br>BlueMotion<br>Technology | 5-Gang-Schaltgetriebe            | 75  | 2.184                   | 741 – 589               | 16.875,00           | 20.081,25           |
|                               | 1,6-l-TDI                             | 7-Gang-DSG                       | 75  | 2.193                   | 741 – 574               | 18.005,00           | 21.425,95           |
|                               | 2,0-l-TDI                             | 4MOTION<br>6-Gang-Schaltgetriebe | 81  | 2.277                   | 741 – 598               | 19.115,00           | 22.746,85           |
|                               | 2,0-l-TDI                             | 6-Gang-Schaltgetriebe            | 103 | 2.188                   | 741 – 581               | 18.630,00           | 22.169,70           |
|                               | 2,0-l-TDI                             | 6-Gang-DSG                       | 103 | 2.210                   | 741 – 581               | 20.230,00           | 24.073,70           |
|                               | 2,0-l-TDI                             | 4MOTION<br>6-Gang-DSG            | 103 | 2.297                   | 735 – 592               | 22.790,00           | 27.120,10           |
| <b>Caddy Maxi Kastenwagen</b> | 1,6-l-TDI                             | 5-Gang-Schaltgetriebe            | 75  | 2.310                   | 813 – 646               | 17.755,00           | 21.128,45           |
|                               | 1,6-l-TDI<br>BlueMotion<br>Technology | 5-Gang-Schaltgetriebe            | 75  | 2.319                   | 813 – 662               | 18.225,00           | 21.687,75           |
|                               | 1,6-l-TDI                             | 7-Gang-DSG                       | 75  | 2.328                   | 813 – 646               | 19.355,00           | 23.032,45           |
|                               | 2,0-l-TDI                             | 4MOTION<br>6-Gang-Schaltgetriebe | 81  | 2.350                   | 733 – 588               | 20.565,00           | 24.472,35           |
|                               | 2,0-l-TDI                             | 6-Gang-Schaltgetriebe            | 103 | 2.327                   | 813 – 654               | 19.980,00           | 23.776,20           |
|                               | 2,0-l-TDI                             | 6-Gang-DSG                       | 103 | 2.349                   | 813 – 654               | 21.580,00           | 25.680,20           |
|                               | 2,0-l-TDI                             | 4MOTION<br>6-Gang-DSG            | 103 | 2.376                   | 733 – 596               | 24.140,00           | 28.726,60           |

Informationen zu Kraftstoffverbrauch und CO<sub>2</sub>-Emissionen finden Sie am Ende dieser Preisliste.

DSG = Doppelkupplungsgetriebe

## Modelle.

| Modelle mit Dieselmotor     |                                       | Getriebe                         | kW  | Zul. Gesamtgewicht (kg) | Nutzlast (kg) von – bis | Preis in € o. MwSt. | Preis in € m. MwSt. |
|-----------------------------|---------------------------------------|----------------------------------|-----|-------------------------|-------------------------|---------------------|---------------------|
| <b>Caddy Kombi 5-Sitzer</b> | 1,6-l-TDI                             | 5-Gang-Schaltgetriebe            | 55  | 2.035                   | 497 – 348               | 15.160,00           | 18.040,40           |
|                             | 1,6-l-TDI<br>BlueMotion<br>Technology | 5-Gang-Schaltgetriebe            | 55  | 2.035                   | 483 – 340               | 15.630,00           | 18.599,70           |
|                             | 1,6-l-TDI                             | 5-Gang-Schaltgetriebe            | 75  | 2.264                   | 726 – 577               | 16.825,00           | 20.021,75           |
|                             | 1,6-l-TDI<br>BlueMotion<br>Technology | 5-Gang-Schaltgetriebe            | 75  | 2.264                   | 718 – 569               | 17.295,00           | 20.581,05           |
|                             | 1,6-l-TDI                             | 7-Gang-DSG                       | 75  | 2.280                   | 724 – 575               | 18.425,00           | 21.925,75           |
|                             | 2,0-l-TDI                             | 4MOTION<br>6-Gang-Schaltgetriebe | 81  | 2.280                   | 640 – 503               | 19.535,00           | 23.246,65           |
|                             | 2,0-l-TDI                             | 6-Gang-Schaltgetriebe            | 103 | 2.280                   | 730 – 587               | 19.050,00           | 22.669,50           |
|                             | 2,0-l-TDI                             | 6-Gang-DSG                       | 103 | 2.280                   | 708 – 565               | 20.650,00           | 24.573,50           |
|                             | 2,0-l-TDI                             | 4MOTION<br>6-Gang-DSG            | 103 | 2.280                   | 614 – 477               | 23.210,00           | 27.619,90           |
| <b>Caddy Kombi 7-Sitzer</b> | 1,6-l-TDI                             | 5-Gang-Schaltgetriebe            | 55  | 2.264                   | 690 – 551               | 15.730,00           | 18.718,70           |
|                             | 1,6-l-TDI<br>BlueMotion<br>Technology | 5-Gang-Schaltgetriebe            | 55  | 2.264                   | 682 – 543               | 16.200,00           | 19.278,00           |
|                             | 1,6-l-TDI                             | 5-Gang-Schaltgetriebe            | 75  | 2.264                   | 690 – 551               | 17.395,00           | 20.700,05           |
|                             | 1,6-l-TDI<br>BlueMotion<br>Technology | 5-Gang-Schaltgetriebe            | 75  | 2.264                   | 682 – 543               | 17.865,00           | 21.259,35           |
|                             | 1,6-l-TDI                             | 7-Gang-DSG                       | 75  | 2.280                   | 688 – 549               | 18.995,00           | 22.604,05           |
|                             | 2,0-l-TDI                             | 4MOTION<br>6-Gang-Schaltgetriebe | 81  | 2.280                   | 604 – 489               | 20.105,00           | 23.924,95           |
|                             | 2,0-l-TDI                             | 6-Gang-Schaltgetriebe            | 103 | 2.280                   | 694 – 561               | 19.620,00           | 23.347,80           |
|                             | 2,0-l-TDI                             | 6-Gang-DSG                       | 103 | 2.280                   | 672 – 539               | 21.220,00           | 25.251,80           |
|                             | 2,0-l-TDI                             | 4MOTION<br>6-Gang-DSG            | 103 | 2.290                   | 588 – 476               | 23.780,00           | 28.298,20           |

Informationen zu Kraftstoffverbrauch und CO<sub>2</sub>-Emissionen finden Sie am Ende dieser Preisliste.

DSG = Doppelkupplungsgetriebe

## Modelle.

| Modelle mit Dieselmotor          |                                 | Getriebe                      | kW  | Zul. Gesamtgewicht (kg) | Nutzlast (kg) von – bis | Preis in € o. MwSt. | Preis in € m. MwSt. |
|----------------------------------|---------------------------------|-------------------------------|-----|-------------------------|-------------------------|---------------------|---------------------|
| <b>Caddy Maxi Kombi 5-Sitzer</b> | 1,6-l-TDI                       | 5-Gang-Schaltgetriebe         | 75  | 2.280                   | 683 – 535               | 18.175,00           | 21.628,25           |
|                                  | 1,6-l-TDI BlueMotion Technology | 5-Gang-Schaltgetriebe         | 75  | 2.280                   | 674 – 533               | 18.645,00           | 22.187,55           |
|                                  | 1,6-l-TDI                       | 7-Gang-DSG                    | 75  | 2.280                   | 665 – 517               | 19.775,00           | 23.532,25           |
|                                  | 2,0-l-TDI                       | 4MOTION 6-Gang-Schaltgetriebe | 81  | 2.280                   | 573 – 439               | 20.985,00           | 24.972,15           |
|                                  | 2,0-l-TDI                       | 6-Gang-Schaltgetriebe         | 103 | 2.365                   | 751 – 613               | 20.400,00           | 24.276,00           |
|                                  | 2,0-l-TDI                       | 6-Gang-DSG                    | 103 | 2.380                   | 744 – 606               | 22.000,00           | 26.180,00           |
|                                  | 2,0-l-TDI                       | 4MOTION 6-Gang-DSG            | 103 | 2.297                   | 564 – 430               | 24.560,00           | 29.226,40           |
| <b>Caddy Maxi Kombi 7-Sitzer</b> | 1,6-l-TDI                       | 5-Gang-Schaltgetriebe         | 75  | 2.345                   | 712 – 557               | 18.825,00           | 22.401,75           |
|                                  | 1,6-l-TDI BlueMotion Technology | 5-Gang-Schaltgetriebe         | 75  | 2.345                   | 703 – 555               | 19.295,00           | 22.961,05           |
|                                  | 1,6-l-TDI                       | 7-Gang-DSG                    | 75  | 2.365                   | 714 – 559               | 20.425,00           | 24.305,75           |
|                                  | 2,0-l-TDI                       | 4MOTION 6-Gang-Schaltgetriebe | 81  | 2.415                   | 672 – 531               | 21.635,00           | 25.745,65           |
|                                  | 2,0-l-TDI                       | 6-Gang-Schaltgetriebe         | 103 | 2.365                   | 715 – 570               | 21.050,00           | 25.049,50           |
|                                  | 2,0-l-TDI                       | 6-Gang-DSG                    | 103 | 2.380                   | 708 – 563               | 22.650,00           | 26.953,50           |
|                                  | 2,0-l-TDI                       | 4MOTION 6-Gang-DSG            | 103 | 2.415                   | 646 – 505               | 25.210,00           | 29.999,90           |

Informationen zu Kraftstoffverbrauch und CO<sub>2</sub>-Emissionen finden Sie am Ende dieser Preisliste.

DSG = Doppelkupplungsgetriebe

## Modelle.

| <b>Modelle mit Erdgasmotor (EcoFuel)</b> |       | <b>Getriebe</b>       | <b>kW</b> | <b>Zul. Gesamtgewicht (kg)</b> | <b>Nutzlast (kg) von – bis</b> | <b>Preis in € o. MwSt.</b> | <b>Preis in € m. MwSt.</b> |
|--|-------|-----------------------|-----------|--------------------------------|--------------------------------|----------------------------|----------------------------|
| <b>Caddy Kastenwagen</b>                 | 2,0 l | 5-Gang-Schaltgetriebe | 80        | 2.250                          | 707 – 562                      | 17.685,00                  | 21.045,15                  |
| <b>Caddy Maxi Kastenwagen</b>            | 2,0 l | 5-Gang-Schaltgetriebe | 80        | 2.350                          | 694 – 550                      | 19.230,00                  | 22.883,70                  |
| <b>Caddy Kombi 5-Sitzer</b>              | 2,0 l | 5-Gang-Schaltgetriebe | 80        | 2.175                          | 543 – 415                      | 18.105,00                  | 21.544,95                  |
| <b>Caddy Kombi 7-Sitzer</b>              | 2,0 l | 5-Gang-Schaltgetriebe | 80        | 2.270                          | 602 – 502                      | 18.675,00                  | 22.223,25                  |
| <b>Caddy Maxi Kombi 5-Sitzer</b>         | 2,0 l | 5-Gang-Schaltgetriebe | 80        | 2.280                          | 524 – 397                      | 19.650,00                  | 23.383,50                  |
| <b>Caddy Maxi Kombi 7-Sitzer</b>         | 2,0 l | 5-Gang-Schaltgetriebe | 80        | 2.415                          | 623 – 489                      | 20.300,00                  | 24.157,00                  |

Informationen zu Kraftstoffverbrauch und CO<sub>2</sub>-Emissionen finden Sie am Ende dieser Preisliste.

## Serienausstattung.

|  |   | Caddy<br>Kastenwagen                  | Caddy Maxi<br>Kastenwagen | Caddy<br>Kombi | Caddy Maxi<br>Kombi |
|--|---|---------------------------------------|---------------------------|----------------|---------------------|
| <b>Karosserie</b>  | Abschleppöse, vorn und hinten einschraubbar   | ●                                     | ●                         | ●              | ●                   |
|  | Außenspiegel, links asphärisch, rechts konvex   | ●                                     | ●                         | ●              | ●                   |
|  | Außenspiegel von außen einstellbar  | ●                                     | ●                         | ●              | ●                   |
|  | Heckklappe mit Heckfenster (bei Kombi beheizbar)  | ●                                     | ●                         | ●              | ●                   |
|  | Schiebetür rechts im Lade-/Fahrerstromraum  | ●                                     | ●                         | ●              | ●                   |
|  | Seitenfenster (fest) im Lade-/Fahrerstromraum, links und rechts   |                                       |                           | ●              | ●                   |
|  | Stoßfänger (Kunststoff), grau   | ●                                     | ●                         | ●              | ●                   |
| <b>Fahrwerk</b>  | Pannen-Set (Tyre Mobility Set: 12-V-Kompressor und Reifendichtmittel)                                   | ●                                     | ●                         | ●              | ●                   |
|  | Radabdeckung Mitte  | ●                                     | ●                         | ●              | ●                   |
| <b>Sicherheitsausstattung</b>  | Airbag für Fahrer   | ●                                     | ●                         |                |                     |
|  | Airbag für Fahrer und Beifahrer mit Beifahrer-Airbag-Deaktivierung                                      |                                       |                           | ●              | ●                   |
|  | Berganfahrassistent – nur bei BlueMotion Technology, 4MOTION  | ●                                     | ●                         | ●              | ●                   |
|  | Dreipunkt-Automatiksicherheitsgurte mit Gurthöhenverstellung und Gurtstraffern für Fahrer und Beifahrer | ●                                     | ●                         | ●              | ●                   |
|  | Elektronisches Stabilisierungsprogramm mit Bremsassistent, ABS, ASR, EDS und MSR                        | ●                                     | ●                         | ●              | ●                   |
|  | Halogen-Scheinwerfer  | ●                                     | ●                         | ●              | ●                   |
|  | Nebelscheinwerfer   | ●                                     | ●                         |                |                     |
|  | Sicherheitsinnenspiegel abblendbar  |                                       |                           | ●              | ●                   |
|  | Sonnenblende ohne Make-up-Spiegel, im Fahrerhaus, links und rechts                                      | ●                                     | ●                         | ●              | ●                   |
|  | Tagfahrlicht (im Fahrbetrieb dauernd eingeschaltet)   | ●                                     | ●                         | ●              | ●                   |
|  | Verbandmaterial und Warndreieck   | ●                                     | ●                         | ●              | ●                   |
|  | 4 Verzurrösen zur Ladegutsicherung  |                                       |                           | ●              | ●                   |
|  | 6 Verzurrösen zur Ladegutsicherung  | ●                                     | ●                         |                |                     |
|  | <b>Innenausstattungen</b>   | Dachgalerie vorn, über Fahrzeugbreite | ●                         | ●              | ●                   |
| Dachinnenverkleidung im Fahrerhaus als Komforthimmel, im Lade-/Fahrerstromraum mit Hartfaserplatte |   | ●                                     | ●                         | ●              | ●                   |
| Diverse Ablagen und Staufächer   |   | ●                                     | ●                         | ●              | ●                   |
| Gummibodenbelag im Fahrerhaus  |   | ●                                     | ●                         |                |                     |
| Handschuhfach offen  |   | ●                                     | ●                         | ●              | ●                   |
| Lenkrad in Höhe und Neigung verstellbar  |   | ●                                     | ●                         | ●              | ●                   |

## Serienausstattung.

|                             |  | Caddy<br>Kastenwagen | Caddy Maxi<br>Kastenwagen | Caddy<br>Kombi | Caddy Maxi<br>Kombi |
|-----------------------------|--|----------------------|---------------------------|----------------|---------------------|
| <b>Innenausstattungen</b>   | Mittelkonsole mit 4 Becherhaltern<br>(2 vorn und 2 hinten)   | ●                    | ●                         | ●              | ●                   |
|                             | Stoffsitzbezüge, Dessin "Place"  | ●                    | ●                         |                |                     |
|                             | Stoffsitzbezüge, Dessin "Timo"   |                      |                           | ●              | ●                   |
|                             | Teppichbodenbelag im Fahrerhaus und Fahrgastraum   |                      |                           | ●              | ●                   |
|                             | Trennwand (hoch) ohne Fenster  | ●                    | ●                         |                |                     |
|                             | Trittstufe innen, im Fahrerhaus und Laderaum   | ●                    | ●                         |                |                     |
| <b>Funktionsausstattung</b> | Abgasnorm Euro 5 (Dieselmotoren mit<br>Dieselpartikelfilter)   | ●                    | ●                         | ●              | ●                   |
|                             | Bordelektronik über CAN-BUS-Technik  | ●                    | ●                         | ●              | ●                   |
|                             | Fensterheber, mechanisch   | ●                    | ●                         | ●              | ●                   |
|                             | Geschwindigkeitsregelanlage<br>– nur bei BlueMotion Technology   | ●                    | ●                         | ●              | ●                   |
|                             | Heckscheiben-Wisch-/Waschanlage mit Intervallschaltung   |                      |                           | ●              | ●                   |
|                             | Heizung mit mechanischer Regelung  | ●                    | ●                         | ●              | ●                   |
|                             | Instrumenteneinsatz (km/h); Anzeigen für<br>Geschwindigkeit, Gesamt-/Tagesstrecke, Drehzahl,<br>Kraftstoffvorrat und Uhrzeit               | ●                    | ●                         | ●              | ●                   |
|                             | Lehnenentriegelung für linken Vordersitz   |                      |                           | ●              | ●                   |
|                             | Motor-Start-Stopp-Anlage mit<br>Bremsenergie-Rückgewinnung<br>– nur bei BlueMotion Technology  | ●                    | ●                         | ●              | ●                   |
|                             | Multifunktionsanzeige "Plus"<br>– nur bei EcoFuel, 4MOTION   | ●                    | ●                         | ●              | ●                   |
|                             | Nichtraucherausführung   | ●                    | ●                         | ●              | ●                   |
|                             | Scheibenwischer-Intervallschaltung   | ●                    | ●                         | ●              | ●                   |
|                             | Staub- und Pollenfilter  | ●                    | ●                         | ●              | ●                   |
|                             | Tankvolumen 60 l (13 l bzw. 26 kg/37 kg bei EcoFuel<br>kurzem/langem Radstand)   | ●                    | ●                         | ●              | ●                   |
|                             | Warnsummer für noch eingeschaltetes Licht  | ●                    | ●                         | ●              | ●                   |
|                             | Warnton und -leuchte bei nicht angelegtem<br>Fahrer-Sicherheitsgurt<br>– bei Kastenwagen/Maxi Kastenwagen nur bei<br>BlueMotion Technology | ●                    | ●                         | ●              | ●                   |
|                             | Zentralverriegelung mit Funkfernbedienung,<br>Innenbetätigung und Safesicherung  | ●                    | ●                         | ●              | ●                   |

## Sonderausstattungen.

|                               |  | Caddy<br>Kastenwagen  | Caddy Maxi<br>Kastenwagen | Caddy<br>Kombi | Caddy Maxi<br>Kombi | Preis in €<br>o. MwSt. | Preis in €<br>m. MwSt. |
|-------------------------------|--|---|---------------------------|----------------|---------------------|------------------------|------------------------|
| <b>Ablagen und Staukästen</b> | Armaturentafel mit Ablagefachdeckel  | ○   | ○                         |                |                     | 72,00                  | 85,68                  |
|                               | Handschuhfach (beleuchtet) mit abschließbarer Klappe   | ○   | ○                         |                |                     | 40,00                  | 47,60                  |
|                               | Staufach unter den Vordersitzen  | ○   | ○                         |                |                     | 29,00                  | 34,51                  |
|                               | 4 Gepäcknetze im Dachrahmen des Fahrgastraums,<br>2 vorn/2 hinten, links und rechts  |   |                           | ○              | ○                   | 40,00                  | 47,60                  |
| <b>Airbags</b>                | Airbag für Fahrer und Beifahrer mit<br>Beifahrer-Airbag-Deaktivierung  | ○   | ○                         | ●              | ●                   | 280,00                 | 333,20                 |
|                               | Seiten- und Kopfairbag für den Fahrer  | ○   | ○                         |                |                     | 190,00                 | 226,10                 |
|                               | Seiten- und Kopfairbags für Fahrer und Beifahrer<br>– bei Kastenwagen/Maxi Kastenwagen nur in<br>Verbindung mit Ausstattung:<br>Airbag für Fahrer und Beifahrer mit<br>Beifahrer-Airbag-Deaktivierung  | ○   | ○                         | ○              | ○                   | 380,00                 | 452,20                 |
|                               | Seitenairbag für den Fahrer  | ○   | ○                         |                |                     | 120,00                 | 142,80                 |
|                               | Seitenairbags für Fahrer und Beifahrer<br>– bei Kastenwagen/Maxi Kastenwagen nur in<br>Verbindung mit Ausstattung:<br>Airbag für Fahrer und Beifahrer mit<br>Beifahrer-Airbag-Deaktivierung  | ○   | ○                         | ○              | ○                   | 240,00                 | 285,60                 |
|                               | <b>Anfahrhilfe</b>   | Berganfahrassistent<br>– serienmäßig bei BlueMotion Technology, 4MOTION | ○                         | ○              | ○                   | ○                      | 85,00                  |
| <b>Anhängevorrichtungen</b>   | Anhängevorrichtung, abnehm-/abschließbar<br>(einschließlich Gespannstabilisierung)<br>– nicht bei 2,0-l-TDI 4MOTION und EcoFuel  |   |                           | ○              | ○                   | 675,00                 | 803,25                 |
|                               | Anhängevorrichtung, starr (einschließlich<br>Gespannstabilisierung)<br>– nicht bei Kombi/Maxi Kombi 7-Sitzer EcoFuel   | ○   | ○                         | ○              | ○                   | 475,00                 | 565,25                 |
| <b>Ausstattungs Pakete</b>    | Cool & Find<br>– Heckfenster, beheizbar<br>– Navigationssystem "RNS 315" (Datenträger integriert)<br>– Heckscheiben-Wisch-/Waschanlage mit Intervallschaltung<br>– 4 Lautsprecher (passiv)<br>– Klimaanlage "Climatronic"<br>– Multifunktionsanzeige "Plus"<br>– nicht bei BlueMotion Technology |   |                           |                |                     |                        |                        |
|                               | ..., bei TSI, 1,6-l-TDI, 2,0-l-TDI (103 kW<br>Frontantrieb)  | ○   | ○                         |                |                     | 2.375,00               | 2.826,25               |
|                               | ..., bei EcoFuel und 2,0-l-TDI 4MOTION   | ○   | ○                         |                |                     | 2.300,00               | 2.737,00               |
|                               | Elektrikpaket,<br>elektrische Fensterheber, elektrisch verstell- und<br>beheizbare Außenspiegel<br>– Fensterheber mit Komfortschaltung und<br>Abschaltsicherung, elektrisch  | ○   | ○                         | ○              | ○                   | 395,00                 | 470,05                 |

● = serienmäßige Ausstattung    ○ = Sonderausstattung gegen Mehrpreis    o. M. = ohne Mehrpreis

## Sonderausstattungen.

|  |  | Caddy<br>Kastenwagen | Caddy Maxi<br>Kastenwagen | Caddy<br>Kombi | Caddy Maxi<br>Kombi | Preis in €<br>o. MwSt. | Preis in €<br>m. MwSt. |
|--|--|----------------------|---------------------------|----------------|---------------------|------------------------|------------------------|
| <b>Ausstattungs Pakete</b>               | Optikpaket<br>(lackierte Stoßfänger, Außenspiegelgehäuse,<br>Fahrerhaus- und Schiebetürgriffe)<br>– nur in Verbindung mit Ausstattung:<br>Elektrikpaket,<br>elektrische Fensterheber, elektrisch verstell- und<br>beheizbare Außenspiegel  | ○                    | ○                         |                |                     | 280,00                 | 333,20                 |
| <b>Beheizbare<br/>Scheibenwaschdüsen</b> | Scheibenwaschdüsen beheizbar, vorn   | ○                    | ○                         | ○              | ○                   | 38,00                  | 45,22                  |
| <b>Bodenbeläge</b>                       | Gummibodenbelag für Fahrerhaus und<br>Lade-/Fahrgastraum   |                      |                           |                |                     |                        |                        |
|  | ..., bei Maxi Kombi  |                      |                           |                | ○                   | 225,00                 | 267,75                 |
|  | ..., bei kurzem Radstand Kombi   |                      |                           | ○              |                     | 175,00                 | 208,25                 |
|  | Gummibodenbelag im Lade-/Fahrgastraum<br>– nicht bei Kastenwagen/Maxi Kastenwagen EcoFuel  |                      |                           |                |                     |                        |                        |
|  | ..., bei Maxi  |                      | ○                         |                | ○                   | 170,00                 | 202,30                 |
|  | ..., bei kurzem Radstand   | ○                    |                           | ○              |                     | 117,00                 | 139,23                 |
|  | Teppichbodenbelag im Fahrerhaus  | ○                    | ○                         | ●              | ●                   | 111,00                 | 132,09                 |
| <b>Dachklappe</b>                        | Leiterklappe für Heckflügeltüren mit blickdichter<br>Folie beklebten Fenstern<br>– Dachklappe im Fahrzeugheck zur Beladung und zum<br>Transport von sperrigen Gütern<br>(Fahrzeug um ca. 12 mm höher)<br>– Heckflügeltüren, Fenster von innen mit<br>blickdichter Folie beklebt (asymmetrisch geteilt),<br>linke Heckflügeltür verbreitert<br>– Heckfenster von innen mit blickdichter Folie<br>beklebt (Entfall: Scheibenheizung) | ○                    |                           |                |                     | 305,00                 | 362,95                 |
|  | Leiterklappe für Heckflügeltüren mit Fenstern<br>– Dachklappe im Fahrzeugheck zur Beladung und zum<br>Transport von sperrigen Gütern<br>(Fahrzeug um ca. 12 mm höher)<br>– Heckfenster, beheizbar<br>– Heckscheiben-Wisch-/Waschanlage mit Intervallschaltung<br>– bei Kombi nur bei 5-Sitzer  |                      |                           |                |                     |                        |                        |
|  | ..., bei Kombi   |                      |                           | ○              |                     | 480,00                 | 571,20                 |
|  | ..., bei Kastenwagen   | ○                    |                           |                |                     | 345,00                 | 410,55                 |
| <b>Dachreling/Dachlastenträger</b>       | Dachreling   | ○                    | ○                         | ○              | ○                   | 160,00                 | 190,40                 |

● = serienmäßige Ausstattung    ○ = Sonderausstattung gegen Mehrpreis    o. M. = ohne Mehrpreis

## Sonderausstattungen.

|  |   | Caddy<br>Kastenwagen | Caddy Maxi<br>Kastenwagen | Caddy<br>Kombi | Caddy Maxi<br>Kombi | Preis in €<br>o. MwSt. | Preis in €<br>m. MwSt. |
|--|---|----------------------|---------------------------|----------------|---------------------|------------------------|------------------------|
| <b>Diebstahlschutz</b>                               | Diebstahl-Alarmanlage mit Back-up-Horn  | ○                    | ○                         | ○              | ○                   | 205,00                 | 243,95                 |
|  | Diebstahl-Alarmanlage mit Back-up-Horn und Zentralverriegelung mit separater Fahrertür-Entriegelung   | ○                    | ○                         | ○              | ○                   | 205,00                 | 243,95                 |
|  | Diebstahl-Alarmanlage mit Innenraumüberwachung, Back-up-Horn, Abschleppschutz und Zentralverriegelung mit separater Fahrertür-Entriegelung  | ○                    | ○                         | ○              | ○                   | 260,00                 | 309,40                 |
|  | Diebstahl-Alarmanlage mit Innenraumüberwachung, Back-up-Horn und Abschleppschutz  | ○                    | ○                         | ○              | ○                   | 260,00                 | 309,40                 |
| <b>Einparkhilfe</b>                                  | ParkPilot, hinten   | ○                    | ○                         | ○              | ○                   | 315,00                 | 374,85                 |
| <b>Elektrische Schnittstelle für externe Nutzung</b> | Elektrische Schnittstelle für externe Nutzung   | ○                    | ○                         | ○              | ○                   | 295,00                 | 351,05                 |
| <b>Fahrwerk</b>                                      | Federung und Dämpfung, verstärkt, und Steinschlagschutzabdeckungen im Bereich des Unterbodens<br>– Zusätzliche Karosseriemaßnahmen gegen Steinschlag an gefährdeten Stellen im Unterbodenbereich<br>– nur bei TSI und 1,6-l-TDI | ○                    |                           | ○              |                     | 270,00                 | 321,30                 |
|  | Federung/Dämpfung (um 27 mm tiefergelegtes Fahrwerk)<br>– nur bei Kastenwagen/Kombi 5-Sitzer 77-kW-TSI, 1,6-l-TDI (75 kW), 2,0-l-TDI (103 kW)   | ○                    |                           | ○              |                     | 220,00                 | 261,80                 |
| <b>Fenster</b>                                       | Fenster im Lade- /Fahrer- /Ladegastraum dunkel eingefärbt (Privacy), vorn Wärmeschutzglas (grün)<br>– bei Kastenwagen/Maxi Kastenwagen nur in Verbindung mit Ausstattung:<br>Fensterpaket für den Laderaum des Kastenwagens     | ○                    | ○                         | ○              | ○                   | 175,00                 | 208,25                 |
|  | Fensterpaket für den Laderaum des Kastenwagens<br>– Seitenfenster (fest) im Lade- /Fahrer- /Ladegastraum, links und rechts<br>– Heckfenster, beheizbar<br>– Heckscheiben-Wisch- /Waschanlage mit Intervallschaltung             |                      |                           |                |                     |                        |                        |
|  | ..., bei Maxi Kastenwagen   |                      | ○                         |                |                     | 590,00                 | 702,10                 |
|  | ..., bei kurzem Radstand Kastenwagen  | ○                    |                           |                |                     | 137,00                 | 163,03                 |
|  | Schiebefenster im Fahrer- /Ladegastraum vorn rechts<br>– bei kurzem Radstand Kastenwagen nur in Verbindung mit Ausstattung:<br>Fensterpaket für den Laderaum des Kastenwagens   |                      |                           |                |                     |                        |                        |
|  | ..., bei kurzem Radstand Kastenwagen  | ○                    |                           |                |                     | 255,00                 | 303,45                 |
|  | ..., bei Kombi/Maxi Kombi   |                      |                           | ○              | ○                   | 230,00                 | 273,70                 |
|  | Seitenfenster (fest) im Lade- /Fahrer- /Ladegastraum, vorne links   |                      | ○                         | ●              | ●                   | 136,00                 | 161,84                 |

● = serienmäßige Ausstattung    ○ = Sonderausstattung gegen Mehrpreis    o. M. = ohne Mehrpreis

## Sonderausstattungen.

|   |  | Caddy<br>Kastenwagen | Caddy Maxi<br>Kastenwagen | Caddy<br>Kombi | Caddy Maxi<br>Kombi | Preis in €<br>o. MwSt. | Preis in €<br>m. MwSt. |
|---|--|----------------------|---------------------------|----------------|---------------------|------------------------|------------------------|
| <b>Fenster</b>                          | Seitenfenster (fest) im Lade-/Fahrgastraum, vorne rechts   |                      | ○                         | ●              | ●                   | 136,00                 | 161,84                 |
|   | Verblechte Seitenfenster im Laderaum hinten sowie Schiebetür links mit Fenster<br>– nur bei Maxi Kombi 5-Sitzer            |                      |                           |                | ○                   | 370,00                 | 440,30                 |
|   | Verbundglas-Frontscheibe in Dämmglas   | ○                    | ○                         | ○              | ○                   | 170,00                 | 202,30                 |
| <b>Frischlufansaugung für Innenraum</b> | Frischlufansaugung mit Aktivkohlefilter<br>– nur in Verbindung mit Ausstattung:<br>Klimaanlage                             | ○                    | ○                         | ○              | ○                   | 20,00                  | 23,80                  |
| <b>Gepäckraumabdeckung</b>              | Gepäckraumabdeckung, klappbar<br>– nur bei kurzem Radstand Kombi 5-Sitzer, Maxi Kombi 7-Sitzer                             |                      |                           | ○              | ○                   | 150,00                 | 178,50                 |
| <b>Geschwindigkeitsregelanlage</b>      | Geschwindigkeitsregelanlage<br>– serienmäßig bei 1,6-l-TDI mit BlueMotion Technology                                       | ○                    | ○                         | ○              | ○                   | 270,00                 | 321,30                 |
| <b>Hecktüren/Heckklappe</b>             | Heckflügeltüren, Fenster von innen mit blickdichter Folie beklebt;<br>ohne Heckscheiben-Wisch-/Waschanlage/Scheibenheizung | ○                    | ○                         |                |                     | o. M.                  |                        |
|   | Heckflügeltüren mit Fensterausschnitt (asymmetrisch geteilt), linke Heckflügeltür verbreitert                              |                      |                           |                |                     |                        |                        |
|   | ..., bei Kombi/Maxi Kombi  |                      |                           | ○              | ○                   | 175,00                 | 208,25                 |
|   | ..., bei Kastenwagen/Maxi Kastenwagen  | ○                    | ○                         |                |                     | o. M.                  |                        |
|   | Heckscheibenheizung und Heckscheibenwischer<br>– Heckscheiben-Wisch-/Waschanlage mit Intervallschaltung                    | ○                    | ○                         |                |                     | 45,00                  | 53,55                  |
| <b>Heizungen/Klimaanlagen</b>           | Klimaanlage "Climatic" inklusive Handschuhfach mit abschließbarer Klappe, Beleuchtung und Kühlung                          | ○                    | ○                         | ○              | ○                   | 1.185,00               | 1.410,15               |
|   | Klimaanlage "Climatic" mit Verbundglas-Frontscheibe in Dämmglas  | ○                    | ○                         | ○              | ○                   | 1.275,00               | 1.517,25               |
|   | Klimaanlage "Climatronic" (inklusive Heckscheibenheizung und Wisch-/Waschanlage)   | ○                    | ○                         |                |                     | 1.415,00               | 1.683,85               |
|   | Wasserzusatzheizung mit Zeitschaltuhr<br>– Multifunktionsanzeige "Plus"<br>– nicht bei EcoFuel                             |                      |                           |                |                     |                        |                        |
|   | ..., bei allen Modellen außer 4MOTION  | ○                    | ○                         | ○              | ○                   | 975,00                 | 1.160,25               |
|   | ..., bei 4MOTION   | ○                    | ○                         | ○              | ○                   | 815,00                 | 969,85                 |

● = serienmäßige Ausstattung    ○ = Sonderausstattung gegen Mehrpreis    o. M. = ohne Mehrpreis

## Sonderausstattungen.

|  |   | Caddy<br>Kastenwagen | Caddy Maxi<br>Kastenwagen | Caddy<br>Kombi | Caddy Maxi<br>Kombi | Preis in €<br>o. MwSt. | Preis in €<br>m. MwSt. |
|--|---|----------------------|---------------------------|----------------|---------------------|------------------------|------------------------|
| <b>Heizungen/Klimaanlagen</b>                    | Wasserzusatzheizung mit Zeitschaltuhr und<br>Funkfernbedienung<br>– Multifunktionsanzeige "Plus"<br>– nicht bei EcoFuel   |                      |                           |                |                     |                        |                        |
|  | ..., bei allen Modellen außer 4MOTION   | ○                    | ○                         | ○              | ○                   | 1.265,00               | 1.505,35               |
|  | ..., bei 4MOTION  | ○                    | ○                         | ○              | ○                   | 1.105,00               | 1.314,95               |
|  | Zuheizer  | ○                    | ○                         | ○              | ○                   | 615,00                 | 731,85                 |
| <b>Lenkräder</b>                                 | Multifunktionslederlenkrad (3 Speichen) mit<br>Bedienmöglichkeit für Radio, Multifunktionsanzeige<br>und Mobiltelefon   |                      |                           |                |                     |                        |                        |
|  | ..., bei allen Modellen (außer EcoFuel, 4MOTION)  | ○                    | ○                         | ○              | ○                   | 395,00                 | 470,05                 |
|  | ..., bei EcoFuel, 4MOTION   | ○                    | ○                         | ○              | ○                   | 235,00                 | 279,65                 |
| <b>Licht und Sicht</b>                           | Licht und Sicht<br>– Sicherheitsinnenspiegel automatisch abblendbar<br>– Fahrlichtschaltung automatisch, mit Tagfahrlicht,<br>"Leaving home"-Funktion und manueller "Coming<br>home"-Funktion<br>– Scheibenwischer-Intervallschaltung mit Regensensor | ○                    | ○                         | ○              | ○                   | 175,00                 | 208,25                 |
| <b>Make-up-Spiegel</b>                           | Sonnenblende inkl. Make-up-Spiegel mit Abdeckung,<br>im Fahrerhaus, links   | ○                    | ○                         | ○              | ○                   | 16,00                  | 19,04                  |
|  | Sonnenblende inkl. Make-up-Spiegel mit Abdeckung,<br>im Fahrerhaus, rechts  | ○                    | ○                         | ○              | ○                   | 16,00                  | 19,04                  |
| <b>Mittelarmlehnen</b>                           | Mittelkonsole mit Mittelarmlehne und<br>3 Becherhaltern (2 vorn und 1 hinten)   |                      |                           | ○              | ○                   | 135,00                 | 160,65                 |
| <b>Multifunktionsanzeige/<br/>Bordcomputer</b>   | Multifunktionsanzeige<br>– bei allen Modellen (außer EcoFuel, 4MOTION)  | ○                    | ○                         | ○              | ○                   | 160,00                 | 190,40                 |
|  | Multifunktionsanzeige "Plus"<br>– serienmäßig bei 2,0-l-TDI 4MOTION, EcoFuel  | ○                    | ○                         | ○              | ○                   | 205,00                 | 243,95                 |
| <b>Nebelscheinwerfer/<br/>Zusatzscheinwerfer</b> | Nebelscheinwerfer   | ●                    | ●                         | ○              | ○                   | 140,00                 | 166,60                 |
|  | Nebelscheinwerfer inkl. Abbiegelicht  |                      |                           |                |                     |                        |                        |
|  | ..., bei Kombi/Maxi Kombi   |                      |                           | ○              | ○                   | 225,00                 | 267,75                 |
|  | ..., bei Kastenwagen/Maxi Kastenwagen   | ○                    | ○                         |                |                     | 85,00                  | 101,15                 |
| <b>Nutzlast</b>                                  | Nutzlastserhöhung für Caddy Kastenwagen   | ○                    |                           |                |                     | 89,00                  | 105,91                 |

● = serienmäßige Ausstattung    ○ = Sonderausstattung gegen Mehrpreis    o. M. = ohne Mehrpreis

## Sonderausstattungen.

|  |   | Caddy<br>Kastenwagen | Caddy Maxi<br>Kastenwagen | Caddy<br>Kombi | Caddy Maxi<br>Kombi | Preis in €<br>o. MwSt. | Preis in €<br>m. MwSt. |
|--|---|----------------------|---------------------------|----------------|---------------------|------------------------|------------------------|
| <b>Räder/Reifen</b>                                | Ganzjahresreifen  | ○                    | ○                         | ○              | ○                   | 121,00                 | 143,99                 |
|  | Leichtmetallräder "Kemora" 6 J x 15<br>– bei allen Modellen (außer 2,0-l-TDI (103 kW)<br>und Maxi EcoFuel sowie Maxi Kombi 7-Sitzer)                | ○                    | ○                         | ○              | ○                   | 530,00                 | 630,70                 |
|  | Leichtmetallräder "Siracusa" 6 J x 16   |                      |                           |                |                     |                        |                        |
|  | ..., bei allen Modellen außer 2,0-l-TDI (103 kW)<br>und Maxi EcoFuel  | ○                    | ○                         |                |                     | 895,00                 | 1.065,05               |
|  | ..., bei 2,0-l-TDI (103 kW), Maxi EcoFuel   | ○                    | ○                         |                |                     | 530,00                 | 630,70                 |
|  | Leichtmetallräder "Zolder" 6 J x 17   |                      |                           |                |                     |                        |                        |
|  | ..., bei allen Modellen (außer 2,0-l-TDI (103 kW)<br>und Maxi EcoFuel)  | ○                    | ○                         |                |                     | 1.260,00               | 1.499,40               |
|  | ..., bei 2,0-l-TDI (103 kW) und Maxi EcoFuel  | ○                    | ○                         |                |                     | 895,00                 | 1.065,05               |
|  | M+S Reifen  | ○                    | ○                         | ○              | ○                   | 121,00                 | 143,99                 |
|  | Radschrauben mit Adapter zur Radsicherung<br>(4 Radschrauben nur mit Adapter an-/abschraubbar)  | ○                    | ○                         | ○              | ○                   | 21,00                  | 24,99                  |
|  | Radvollblenden  | ○                    | ○                         |                |                     | 80,00                  | 95,20                  |
| <b>Räder/Reifen - Reserverad/<br/>Pannenset</b>    | Reserverad (Leichtmetall) mit Fahrbereifung<br>– nur in Verbindung mit Ausstattung:<br>Leichtmetallräder "Zolder" 6 J x 17                          | ○                    | ○                         |                |                     | 185,00                 | 220,15                 |
|  | Reserverad (Stahl) mit Fahrbereifung<br>– bei allen Modellen (außer EcoFuel, 4MOTION)   | ○                    | ○                         | ○              | ○                   | 49,00                  | 58,31                  |
| <b>Räder/Reifen - Winterräder<br/>(zusätzlich)</b> | Zusätzliche Winterbereifung auf 4 Stahlrädern montiert  | ○                    | ○                         | ○              | ○                   | 430,00                 | 511,70                 |
| <b>Radios/<br/>Radio-Navigationssysteme</b>        | CD-Wechsler vorn in der Mittelkonsole<br>– Mittelkonsole mit Mittelarmlehne und<br>3 Becherhaltern (2 vorn und 1 hinten)                            |                      |                           | ○              | ○                   | 455,00                 | 541,45                 |
|  | Digitaler Radioempfang  | ○                    | ○                         | ○              | ○                   | 175,00                 | 208,25                 |
|  | Multimediabuchse (AUX-IN) zum Anschluss einer<br>externen Audioquelle<br>– nur in Verbindung mit Ausstattung:<br>Radio oder Radio-Navigationssystem | ○                    | ○                         | ○              | ○                   | 26,00                  | 30,94                  |
|  | Multimediabuchse MEDIA-IN mit USB-Adapterkabel<br>– nur in Verbindung mit Ausstattung:<br>Radio oder Radio-Navigationssystem                        |                      |                           | ○              | ○                   | 170,00                 | 202,30                 |

● = serienmäßige Ausstattung    ○ = Sonderausstattung gegen Mehrpreis    o. M. = ohne Mehrpreis

## Sonderausstattungen.

|  |   | Caddy<br>Kastenwagen | Caddy Maxi<br>Kastenwagen | Caddy<br>Kombi | Caddy Maxi<br>Kombi | Preis in €<br>o. MwSt. | Preis in €<br>m. MwSt. |
|--|---|----------------------|---------------------------|----------------|---------------------|------------------------|------------------------|
| <b>Radios/<br/>Radio-Navigationssysteme</b>    | Navigationsfunktion "RNS 315" mit 4 Lautsprechern (für RCD 310)<br>– Multifunktionsanzeige "Plus"<br>– nur in Verbindung mit Ausstattung:<br>Radio "RCD 310" mit 2 Lautsprechern<br>(4 Lautsprecher in Kombination mit Navigationsfunktion "RNS 315") |                      |                           |                |                     |                        |                        |
|  | ..., bei allen Modellen (außer EcoFuel, 4MOTION)  | ○                    | ○                         | ○              | ○                   | 760,00                 | 904,40                 |
|  | ..., bei EcoFuel, 4MOTION   | ○                    | ○                         | ○              | ○                   | 600,00                 | 714,00                 |
|  | Radio "RCD 210" mit CD-Laufwerk und 2 Lautsprechern<br>– Radio "RCD 210" mit CD-MP3   | ○                    | ○                         | ○              | ○                   | 405,00                 | 481,95                 |
|  | Radio "RCD 310" mit 2 Lautsprechern<br>(4 Lautsprecher in Kombination mit Navigationsfunktion "RNS 315")<br>– Radio "RCD 310" mit CD-MP3<br>– Multimediabuchse (AUX-IN) zum Anschluss einer externen Audioquelle                                      | ○                    | ○                         | ○              | ○                   | 545,00                 | 648,55                 |
|  | Radio "RCD 510" mit integriertem CD-Wechsler (MP3-fähig) für 6 CD's und 4 Lautsprechern<br>– Multimediabuchse (AUX-IN) zum Anschluss einer externen Audioquelle   | ○                    | ○                         | ○              | ○                   | 810,00                 | 963,90                 |
|  | Radio-Navigationssystem "RNS 510" mit farbigem Multifunktionsdisplay und 4 Lautsprechern<br>– Radio-Navigationssystem "RNS 510"<br>– Multifunktionsanzeige "Plus"<br>– Multimediabuchse (AUX-IN) zum Anschluss einer externen Audioquelle             |                      |                           |                |                     |                        |                        |
|  | ..., bei allen Modellen (außer EcoFuel, 4MOTION)  | ○                    | ○                         | ○              | ○                   | 2.445,00               | 2.909,55               |
|  | ..., bei EcoFuel, 4MOTION   | ○                    | ○                         | ○              | ○                   | 2.285,00               | 2.719,15               |
| <b>Raucher-/<br/>Nichtraucher Ausführung</b>   | Raucherausführung   | ○                    | ○                         | ○              | ○                   | 17,00                  | 20,23                  |
| <b>Schiebetüren im Lade-/<br/>Fahrgastraum</b> | Ohne Tür im Fahrgast-/Laderaum rechts (geschlossene Seitenwand)<br>– bei Kombi nur bei 5-Sitzer (außer 4MOTION)   | ○                    |                           | ○              |                     | o. M.                  |                        |
|  | Schiebetür links im Lade-/Fahrgastraum  | ○                    | ○                         | ○              | ○                   | 370,00                 | 440,30                 |
| <b>Schlüssel für Schließsystem</b>             | Erweiterung auf 4 Schlüssel mit Funkfernbedienung für Schließsystem   | ○                    | ○                         | ○              | ○                   | 39,00                  | 46,41                  |
|  | 2. Schlüssel mit Funkfernbedienung für Schließsystem  | ○                    | ○                         | ○              | ○                   | 13,00                  | 15,47                  |
| <b>Schriftzüge am Heck</b>                     | Ohne Schriftzugsatz (ohne Typbezeichnung)   | ○                    | ○                         | ○              | ○                   | o. M.                  |                        |

● = serienmäßige Ausstattung    ○ = Sonderausstattung gegen Mehrpreis    o. M. = ohne Mehrpreis

## Sonderausstattungen.

|                                  |   | Caddy<br>Kastenwagen | Caddy Maxi<br>Kastenwagen | Caddy<br>Kombi | Caddy Maxi<br>Kombi | Preis in €<br>o. MwSt. | Preis in €<br>m. MwSt. |
|----------------------------------|---|----------------------|---------------------------|----------------|---------------------|------------------------|------------------------|
| <b>Sicherheitsgurt-Kontrolle</b> | Warnton und -leuchte bei nicht angelegtem Fahrer-Sicherheitsgurt<br>– serienmäßig bei Kastenwagen/Maxi Kastenwagen<br>BlueMotion Technology   | ○                    | ○                         | ●              | ●                   | 15,00                  | 17,85                  |
| <b>Sitzbezüge</b>                | Kunstledersitzbezüge  | ○                    | ○                         | ○              | ○                   | 29,00                  | 34,51                  |
|                                  | Robuststoffsitzbezüge, Dessin "Runner"  | ○                    | ○                         |                |                     | 41,00                  | 48,79                  |
| <b>Sitze im Fahrgastraum</b>     | Vorbereitung für die 2. Sitzreihe im Fahrgastraum   |                      |                           |                |                     |                        |                        |
|                                  | ..., bei Maxi   |                      |                           |                | ○                   | 330,00                 | 392,70                 |
|                                  | ..., bei kurzem Radstand  |                      |                           | ○              |                     | 245,00                 | 291,55                 |
| <b>Sitzeinstellung</b>           | Höheneinstellung für den Fahrersitz und Schublade unter dem Fahrersitz  |                      |                           | ○              | ○                   | 160,00                 | 190,40                 |
|                                  | Höheneinstellung für die Vordersitze und Schubladen unter den Vordersitzen  |                      |                           | ○              | ○                   | 320,00                 | 380,80                 |
|                                  | Höheneinstellung für linken Sitz im Fahrerhaus  | ○                    | ○                         | ○              | ○                   | 120,00                 | 142,80                 |
|                                  | Höheneinstellung für Vordersitze  | ○                    | ○                         |                |                     | 240,00                 | 285,60                 |
| <b>Sitzheizung</b>               | Sitzheizung für Sitz im Fahrerhaus, links, regelbar   | ○                    | ○                         |                |                     | 150,00                 | 178,50                 |
|                                  | Sitzheizung für Sitze im Fahrerhaus, links und rechts, getrennt regelbar  | ○                    | ○                         | ○              | ○                   | 300,00                 | 357,00                 |
| <b>Stoßfänger</b>                | Stoßfänger (Kunststoff) in Wagenfarbe   |                      |                           | ○              | ○                   | 180,00                 | 214,20                 |
| <b>Telefon/Telematik</b>         | Mobiltelefonvorbereitung für "RNS 315"  | ○                    | ○                         | ○              | ○                   | 230,00                 | 273,70                 |
|                                  | Mobiltelefonvorbereitung, ohne Sprachbedienung  |                      |                           |                |                     |                        |                        |
|                                  | ..., bei allen Modellen (außer EcoFuel, 4MOTION)  | ○                    | ○                         | ○              | ○                   | 305,00                 | 362,95                 |
|                                  | ..., bei EcoFuel, 4MOTION   | ○                    | ○                         | ○              | ○                   | 230,00                 | 273,70                 |
|                                  | Mobiltelefonvorbereitung "Plus", mit Sprachbedienung  |                      |                           |                |                     |                        |                        |
|                                  | ..., bei allen Modellen (außer EcoFuel, 4MOTION)  | ○                    | ○                         | ○              | ○                   | 425,00                 | 505,75                 |
| ..., bei EcoFuel, 4MOTION        | ○   | ○                    | ○                         | ○              | 350,00              | 416,50                 |                        |
| <b>Trennwände</b>                | "Flexsitz Plus Paket", max. 730 kg Nutzlast<br>– Sitz im Fahrerhaus, rechts, mit versenkbarer Sitzfläche und nach vorn klappbarer Rückenlehne<br>– Trennwand (hoch) mit Gittern, variabel nach vorn um den Fahrersitz klappbar, für Fahrzeuge mit maximaler Nutzlast von 730 kg | ○                    |                           |                |                     | 310,00                 | 368,90                 |

● = serienmäßige Ausstattung    ○ = Sonderausstattung gegen Mehrpreis    o. M. = ohne Mehrpreis

## Sonderausstattungen.

|                        |  | Caddy<br>Kastenwagen | Caddy Maxi<br>Kastenwagen | Caddy<br>Kombi | Caddy Maxi<br>Kombi | Preis in €<br>o. MwSt. | Preis in €<br>m. MwSt. |
|------------------------|--|----------------------|---------------------------|----------------|---------------------|------------------------|------------------------|
| <b>Trennwände</b>      | "Flexsitz Plus Paket", max. 800 kg Nutzlast<br>– Trennwand (hoch) mit Fenstern, variabel nach vorn um den Fahrersitz klappbar, für Fahrzeuge mit bis zu 800 kg Nutzlast<br>– Sitz im Fahrerhaus, rechts, mit versenkbarer Sitzfläche und nach vorn klappbarer Rückenlehne<br>– bei kurzem Radstand nur bei TSI, 1,6-l-TDI Schaltgetriebe |                      |                           |                |                     |                        |                        |
|                        | ..., bei kurzem Radstand   | ○                    |                           |                |                     | 450,00                 | 535,50                 |
|                        | ..., bei Maxi  |                      | ○                         |                |                     | 360,00                 | 428,40                 |
|                        | Gepäck-Auffangnetz im Fahrgast-/Laderaum (3 Aufnahmepunkte bei langem Radstand, 2 bei kurzem Radstand)   |                      |                           | ○              | ○                   | 150,00                 | 178,50                 |
|                        | Trennwand (hoch) mit Fenster   | ○                    | ○                         |                |                     | 100,00                 | 119,00                 |
|                        | Trennwand (hoch) mit Fenster, hinter dem Fahrersitz (es entfällt: Beifahrersitz), für Fahrzeuge mit bis zu 800 kg Nutzlast<br>– bei kurzem Radstand nur bei TSI, 1,6-l-TDI Schaltgetriebe  |                      |                           |                |                     |                        |                        |
|                        | ..., bei kurzem Radstand   | ○                    |                           |                |                     | 21,00                  | 24,99                  |
|                        | ..., bei Maxi  |                      | ○                         |                |                     | -68,00                 | -80,92                 |
|                        | Trennwand (hoch) mit Gittern, für Fahrzeuge mit bis zu 730 kg Nutzlast   | ○                    |                           |                |                     | o. M.                  |                        |
| <b>Unterfahrschutz</b> | Zusätzlicher Triebwerks-Unterschutz  | ○                    | ○                         | ○              | ○                   | 190,00                 | 226,10                 |
| <b>Winterpakete</b>    | Winterpaket I<br>– Sitzheizung für Sitze im Fahrerhaus, links und rechts, getrennt regelbar<br>– Waschwasserstand-Anzeige<br>– Scheinwerfer-Reinigungsanlage<br>– Scheibenwaschdüsen beheizbar, vorn   | ○                    | ○                         | ○              | ○                   | 460,00                 | 547,40                 |
|                        | Winterpaket II<br>(Wasserzusatzheizung mit Zeitschaltuhr)<br>– Sitzheizung für Sitze im Fahrerhaus, links und rechts, getrennt regelbar<br>– Wasserzusatzheizung mit Zeitschaltuhr<br>– Multifunktionsanzeige "Plus"<br>– Scheibenwaschdüsen beheizbar, vorn<br>– nicht bei EcoFuel  |                      |                           |                |                     |                        |                        |
|                        | ..., bei allen Modellen außer 4MOTION  | ○                    | ○                         | ○              | ○                   | 1.310,00               | 1.558,90               |
|                        | ..., bei 4MOTION   | ○                    | ○                         | ○              | ○                   | 1.150,00               | 1.368,50               |

● = serienmäßige Ausstattung    ○ = Sonderausstattung gegen Mehrpreis    o. M. = ohne Mehrpreis

## Sonderausstattungen.

|                     |  | Caddy<br>Kastenwagen | Caddy Maxi<br>Kastenwagen | Caddy<br>Kombi | Caddy Maxi<br>Kombi | Preis in €<br>o. MwSt. | Preis in €<br>m. MwSt. |
|---------------------|--|----------------------|---------------------------|----------------|---------------------|------------------------|------------------------|
| <b>Winterpakete</b> | Winterpaket III<br>(Wasserezusatzheizung mit Zeitschaltuhr und<br>Funkfernbedienung)<br>– Sitzheizung für Sitze im Fahrerhaus, links und<br>rechts, getrennt regelbar<br>– Multifunktionsanzeige "Plus"<br>– Scheibenwaschdüsen beheizbar, vorn<br>– nicht bei EcoFuel |                      |                           |                |                     |                        |                        |
|                     | ..., bei allen Modellen außer 4MOTION  | ○                    | ○                         | ○              | ○                   | 1.605,00               | 1.909,95               |
|                     | ..., bei 4MOTION   | ○                    | ○                         | ○              | ○                   | 1.445,00               | 1.719,55               |

● = serienmäßige Ausstattung    ○ = Sonderausstattung gegen Mehrpreis    o. M. = ohne Mehrpreis

## Spezialausstattungen.

|  |  | Caddy<br>Kastenwagen | Caddy Maxi<br>Kastenwagen | Caddy<br>Kombi | Caddy Maxi<br>Kombi | Preis in €<br>o. MwSt. | Preis in €<br>m. MwSt. |
|--|--|----------------------|---------------------------|----------------|---------------------|------------------------|------------------------|
| <b>Bodenbeläge</b>                               | Ladeflächenbelag aus Holz (Anthrazit), mehrfach verleimtes Sperrholz, Stärke 10 mm, wasserfest, rutschfest   |                      |                           |                |                     |                        |                        |
|  | ..., bei Maxi Kastenwagen  |                      | ○                         |                |                     | 290,00                 | 345,10                 |
|  | ..., bei kurzem Radstand Kastenwagen   | ○                    |                           |                |                     | 200,00                 | 238,00                 |
| <b>Dachlüfter</b>                                | Dachlüfter im Laderaum zwischen B- und C-Säule elektrisch<br>- TÜV-Abnahme erforderlich -  | ○                    | ○                         | ○              | ○                   | 415,00                 | 493,85                 |
| <b>Dachreling/Dachlastenträger</b>               | Laufrolle zum Beladen mit Langgut für Dachlastenträger<br>– nur in Verbindung mit Ausstattung:<br>2 Dachlastenträger vorn und hinten auf dem Fahrzeugdach, Tragkraft je Träger: 50 kg                    | ○                    | ○                         | ○              | ○                   | 98,00                  | 116,62                 |
|  | Leiterhalter,<br>2 Paar Leiterhalter mit Spanngurten für Dachlastenträger<br>– nur in Verbindung mit Ausstattung:<br>2 Dachlastenträger vorn und hinten auf dem Fahrzeugdach, Tragkraft je Träger: 50 kg | ○                    | ○                         | ○              | ○                   | 56,00                  | 66,64                  |
|  | 2 Dachlastenträger vorn und hinten auf dem Fahrzeugdach, Tragkraft je Träger: 50 kg  | ○                    | ○                         | ○              | ○                   | 165,00                 | 196,35                 |
| <b>Lackschutzfolien</b>                          | Transparente Lackschutzfolie für Frontbereich von Motorhaube/Radhaus, ggf. vorn Stoßfänger und Außenspiegelgehäuse   | ○                    | ○                         | ○              | ○                   | 250,00                 | 297,50                 |
|  | Transparente Schutzfolie an den Türschwelleren   | ○                    | ○                         | ○              | ○                   | 83,00                  | 98,77                  |
| <b>Schutzgitter Heckscheibe</b>                  | Schutzgitter für Heckfenster im Laderaum   | ○                    | ○                         | ○              | ○                   | 170,00                 | 202,30                 |
| <b>Trennwände</b>                                | Hohe Gittertrennwand hinter der C-Säule, Fester Stahlrohrrahmen (Unterteil mit Holzplatte, Oberteil mit Gittereinsatz)   |                      |                           | ○              | ○                   | 395,00                 | 470,05                 |
| <b>Verzurrösen/Schienen für Ladegutsicherung</b> | 2 Zurrschienen im Laderaum links und rechts an den Seitenwänden, Höhe über Boden: ca. 55 cm, inkl. 4 Spanngurten   |                      |                           |                |                     |                        |                        |
|  | ..., bei Maxi Kastenwagen  |                      | ○                         |                |                     | 440,00                 | 523,60                 |
|  | ..., bei kurzem Radstand Kastenwagen   | ○                    |                           |                |                     | 395,00                 | 470,05                 |
| <b>Zusatzbe- und Entlüftung</b>                  | Laderaumbelüftung, Diagonalbelüftung mit seitlichem Kiemenlüfter und Dachlüfter am Fahrzeugheck  | ○                    | ○                         |                |                     | 345,00                 | 410,55                 |

● = serienmäßige Ausstattung    ○ = Sonderausstattung gegen Mehrpreis    o. M. = ohne Mehrpreis

## Lackierungen.

|                                   |                         | Kastenwagen/<br>Maxi Kastenwagen | Kombi/<br>Maxi Kombi | Preis in €<br>o. MwSt. | Preis in €<br>m. MwSt. |
|-----------------------------------|-------------------------|----------------------------------|----------------------|------------------------|------------------------|
| <b>Außenlackierung</b>            | Belugablau              | ○                                | ○                    | o. M.                  |                        |
|                                   | Candy-Weiß              | ○                                | ○                    | o. M.                  |                        |
|                                   | Leuchtorange            | ○                                | ○                    | o. M.                  |                        |
|                                   | Primaveragrün           | ○                                | ○                    | o. M.                  |                        |
|                                   | Pure Grey               | ○                                | ○                    | o. M.                  |                        |
|                                   | Salsa Red               | ○                                | ○                    | o. M.                  |                        |
|                                   | Sunny Yellow            | ○                                | ○                    | o. M.                  |                        |
| <b>Außenlackierung Metallic</b>   | Black Berry Metallic    | ○                                | ○                    | 415,00                 | 493,85                 |
|                                   | Lavarot Metallic        | ○                                | ○                    | 415,00                 | 493,85                 |
|                                   | Natural Grey Metallic   | ○                                | ○                    | 415,00                 | 493,85                 |
|                                   | Night Blue Metallic     | ○                                | ○                    | 415,00                 | 493,85                 |
|                                   | Ravennablau Metallic    | ○                                | ○                    | 415,00                 | 493,85                 |
|                                   | Reflexsilber Metallic   | ○                                | ○                    | 415,00                 | 493,85                 |
|                                   | Toffeebraun Metallic    | ○                                | ○                    | 415,00                 | 493,85                 |
| <b>Außenlackierung Perleffekt</b> | Deep Black Perleffekt   | ○                                | ○                    | 485,00                 | 577,15                 |
|                                   | Veneziengrün Perleffekt | ○                                | ○                    | 485,00                 | 577,15                 |

● = serienmäßige Ausstattung    ○ = Sonderausstattung gegen Mehrpreis    o. M. = ohne Mehrpreis

## Verbrauch und CO<sub>2</sub>-Emissionen.

Mit Schaltgetriebe, Kraftstoffverbrauch (l/100 km) und kombinierte CO<sub>2</sub>-Emission (g/km), Tankvolumen ca. 60 l

| Motor/<br>Modell                      | 1,2-l-TSI<br>(63 kW) | 1,2-l-TSI<br>(77 kW) | 1,6-l-TDI<br>(55 kW) | 1,6-l-TDI<br>(55 kW)<br>BlueMotion<br>Technology | 1,6-l-TDI<br>(75 kW) | 1,6-l-TDI<br>(75 kW)<br>BlueMotion<br>Technology | 2,0-l-TDI<br>(81 kW)<br>4MOTION | 2,0-l-TDI<br>(103 kW) |
|---------------------------------------|----------------------|----------------------|----------------------|--|----------------------|--|---------------------------------|-----------------------|
| <b>Caddy Kastenwagen</b>              |                      |                      |                      |  |                      |  |                                 |                       |
| Innerorts                             | 8,0 – 8,2            | 7,9 – 8,1            | 6,5 – 6,6            | 5,8 – 5,9  | 6,5 – 6,6            | 5,7 – 5,9  | 7,7 – 7,8                       | 7,3 – 7,4             |
| Außerorts                             | 5,9 – 6,1            | 5,8 – 6,0            | 5,1 – 5,2            | 4,8 – 4,9  | 5,1 – 5,2            | 4,5 – 4,7  | 5,6 – 5,7                       | 5,2 – 5,3             |
| Kombiniert                            | 6,7 – 6,9            | 6,6 – 6,8            | 5,6 – 5,7            | 5,2 – 5,3  | 5,6 – 5,7            | 4,9 – 5,1  | 6,4 – 6,5                       | 5,9 – 6,0             |
| CO <sub>2</sub> -Emission kombiniert  | 156 – 160            | 154 – 158            | 147 – 149            | 136 – 139  | 147 – 149            | 129 – 134  | 168 – 171                       | 156 – 158             |
| <b>Caddy Kombi (5-/7-Sitzer)</b>      |                      |                      |                      |  |                      |  |                                 |                       |
| Innerorts                             | 8,1                  | 8,0                  | 6,6                  | 5,9  | 6,6                  | 5,9  | 7,8                             | 7,4                   |
| Außerorts                             | 6,0                  | 5,9                  | 5,2                  | 4,9  | 5,2                  | 4,7  | 5,7                             | 5,3                   |
| Kombiniert                            | 6,8                  | 6,7                  | 5,7                  | 5,3  | 5,7                  | 5,1  | 6,5                             | 6,0                   |
| CO <sub>2</sub> -Emission kombiniert  | 158                  | 156                  | 149                  | 139  | 149                  | 134  | 171                             | 158                   |
| <b>Caddy Maxi Kastenwagen</b>         |                      |                      |                      |  |                      |  |                                 |                       |
| Innerorts                             |                      | 8,1 – 8,2            |                      |  | 6,5 – 6,7            | 5,9 – 6,0  | 7,8 – 7,9                       | 7,4 – 7,5             |
| Außerorts                             |                      | 6,0 – 6,1            |                      |  | 5,1 – 5,3            | 4,7 – 4,8  | 5,7 – 5,8                       | 5,3 – 5,4             |
| Kombiniert                            |                      | 6,8 – 6,9            |                      |  | 5,6 – 5,8            | 5,1 – 5,2  | 6,5 – 6,6                       | 6,0 – 6,1             |
| CO <sub>2</sub> -Emission kombiniert  |                      | 158 – 160            |                      |  | 147 – 152            | 134 – 136  | 171 – 174                       | 158 – 161             |
| <b>Caddy Maxi Kombi (5-/7-Sitzer)</b> |                      |                      |                      |  |                      |  |                                 |                       |
| Innerorts                             |                      | 8,1                  |                      |  | 6,6                  | 5,9  | 7,8                             | 7,4                   |
| Außerorts                             |                      | 6,0                  |                      |  | 5,2                  | 4,7  | 5,7                             | 5,3                   |
| Kombiniert                            |                      | 6,8                  |                      |  | 5,7                  | 5,1  | 6,5                             | 6,0                   |
| CO <sub>2</sub> -Emission kombiniert  |                      | 158                  |                      |  | 149                  | 134  | 171                             | 158                   |

Die Kraftstoffverbrauchs- und Emissionswerte sind nach dem vorgeschriebenen Messverfahren (EG-Verordnung 715/2007 in der gegenwärtig geltenden Fassung) ermittelt. **Hinweis nach Richtlinie 1999/94/EG in der gegenwärtig geltenden Fassung:** Die Angaben beziehen sich nicht auf ein einzelnes Fahrzeug und sind nicht Bestandteil des Angebots, sondern dienen allein Vergleichszwecken zwischen den verschiedenen Fahrzeugtypen. Kraftstoffverbrauch und CO<sub>2</sub>-Emissionen eines Fahrzeugs hängen nicht nur von der effizienten Ausnutzung des Kraftstoffs durch das Fahrzeug ab, sondern werden auch vom Fahrverhalten und von anderen nicht technischen Faktoren beeinflusst. CO<sub>2</sub> ist das für die Erderwärmung hauptsächlich verantwortliche Treibhausgas. Ein Leitfaden über den Kraftstoffverbrauch und die CO<sub>2</sub>-Emissionen, der Daten für alle neuen Personenkraftfahrzeugmodelle enthält, ist unentgeltlich an allen Verkaufsorten in der Europäischen Union sowie für Interessenten aus Deutschland auch bei der DAT Deutsche Automobil Treuhand GmbH, Hellmuth-Hirth-Straße 1, 73760 Ostfildern, erhältlich.

## Verbrauch und CO<sub>2</sub>-Emissionen.

EcoFuel, mit Schaltgetriebe, Verbrauch\* und kombinierte CO<sub>2</sub>-Emission bei Erdgas (H-Gas)  
Caddy Kastenwagen (Tankvolumen Erdgas [bzw. Benzin] ca. 26 kg [bzw. ca. 13 l])

|                                  |                                      |                             |               |
|----------------------------------|--------------------------------------|-----------------------------|---------------|
| <b>2,0-l-Erdgasmotor (80 kW)</b> | Innerorts                            | 11,9 m <sup>3</sup> /100 km | 7,8 kg/100 km |
|                                  | Außerorts                            | 6,9 m <sup>3</sup> /100 km  | 4,6 kg/100 km |
|                                  | Kombiniert                           | 8,7 m <sup>3</sup> /100 km  | 5,7 kg/100 km |
|                                  | CO <sub>2</sub> -Emission kombiniert | 156 g/km                    | 156 g/km      |

Caddy Kombi (Tankvolumen Erdgas [bzw. Benzin] ca. 26 kg [bzw. ca. 13 l])

|                                  |                                      |                             |               |
|----------------------------------|--------------------------------------|-----------------------------|---------------|
| <b>2,0-l-Erdgasmotor (80 kW)</b> | Innerorts                            | 11,9 m <sup>3</sup> /100 km | 7,8 kg/100 km |
|                                  | Außerorts                            | 6,9 m <sup>3</sup> /100 km  | 4,6 kg/100 km |
|                                  | Kombiniert                           | 8,7 m <sup>3</sup> /100 km  | 5,7 kg/100 km |
|                                  | CO <sub>2</sub> -Emission kombiniert | 156 g/km                    | 156 g/km      |

Caddy Maxi Kastenwagen (Tankvolumen Erdgas [bzw. Benzin] ca. 37 kg [bzw. ca. 13 l])

|                                  |                                      |                                    |                     |
|----------------------------------|--------------------------------------|------------------------------------|---------------------|
| <b>2,0-l-Erdgasmotor (80 kW)</b> | Innerorts                            | 11,9 – 12,0 m <sup>3</sup> /100 km | 7,8 – 7,9 kg/100 km |
|                                  | Außerorts                            | 6,9 m <sup>3</sup> /100 km         | 4,6 kg/100 km       |
|                                  | Kombiniert                           | 8,7 – 8,8 m <sup>3</sup> /100 km   | 5,7 – 5,8 kg/100 km |
|                                  | CO <sub>2</sub> -Emission kombiniert | 156 – 157 g/km                     | 156 – 157 g/km      |

Caddy Maxi Kombi (Tankvolumen Erdgas [bzw. Benzin] ca. 37 kg [bzw. ca. 13 l])

|                                  |                                      |                             |               |
|----------------------------------|--------------------------------------|-----------------------------|---------------|
| <b>2,0-l-Erdgasmotor (80 kW)</b> | Innerorts                            | 12,0 m <sup>3</sup> /100 km | 7,9 kg/100 km |
|                                  | Außerorts                            | 6,9 m <sup>3</sup> /100 km  | 4,6 kg/100 km |
|                                  | Kombiniert                           | 8,8 m <sup>3</sup> /100 km  | 5,8 kg/100 km |
|                                  | CO <sub>2</sub> -Emission kombiniert | 157 g/km                    | 157 g/km      |

\*Die Angaben in kg/100 km sind rein informativ und gelten für H-Gas mit Referenzkraftstoffdichte nach 1999/100 EG. Bei Verwendung von L-Gas können sich durch stark schwankende Kraftstoffqualitäten differierende Werte ergeben.

Die Kraftstoffverbrauchs- und Emissionswerte sind nach dem vorgeschriebenen Messverfahren (EG-Verordnung 715/2007 in der gegenwärtig geltenden Fassung) ermittelt. **Hinweis nach Richtlinie 1999/94/EG in der gegenwärtig geltenden Fassung:** Die Angaben beziehen sich nicht auf ein einzelnes Fahrzeug und sind nicht Bestandteil des Angebots, sondern dienen allein Vergleichszwecken zwischen den verschiedenen Fahrzeugtypen. Kraftstoffverbrauch und CO<sub>2</sub>-Emissionen eines Fahrzeugs hängen nicht nur von der effizienten Ausnutzung des Kraftstoffs durch das Fahrzeug ab, sondern werden auch vom Fahrverhalten und von anderen nicht technischen Faktoren beeinflusst. CO<sub>2</sub> ist das für die Erderwärmung hauptsächlich verantwortliche Treibhausgas. Ein Leitfaden über den Kraftstoffverbrauch und die CO<sub>2</sub>-Emissionen, der Daten für alle neuen Personenkraftfahrzeugmodelle enthält, ist unentgeltlich an allen Verkaufsorten in der Europäischen Union sowie für Interessenten aus Deutschland auch bei der DAT Deutsche Automobil Treuhand GmbH, Hellmuth-Hirth-Straße 1, 73760 Ostfildern, erhältlich.

## Verbrauch und CO<sub>2</sub>-Emissionen.

Mit Doppelkupplungsgetriebe DSG, Kraftstoffverbrauch (l/100 km) und kombinierte CO<sub>2</sub>-Emission (g/km), Tankvolumen ca. 60 l

| Motor/<br>Modell                      | 1,6-l-TDI<br>(75 kW) | 2,0-l-TDI<br>(103 kW) | 2,0-l-TDI<br>(103 kW)<br>4MOTION |
|---------------------------------------|----------------------|-----------------------|----------------------------------|
| <b>Caddy Kastenwagen</b>              |                      |                       |                                  |
| Innerorts                             | 6,4 – 6,6            | 7,4 – 7,6             | 8,1 – 8,2                        |
| Außerorts                             | 5,1 – 5,3            | 5,3 – 5,5             | 5,7 – 5,8                        |
| Kombiniert                            | 5,6 – 5,8            | 6,1 – 6,3             | 6,5 – 6,6                        |
| CO <sub>2</sub> -Emission kombiniert  | 147 – 152            | 161 – 166             | 171 – 174                        |
| <b>Caddy Kombi (5-/7-Sitzer)</b>      |                      |                       |                                  |
| Innerorts                             | 6,5                  | 7,5                   | 8,2                              |
| Außerorts                             | 5,2                  | 5,4                   | 5,8                              |
| Kombiniert                            | 5,7                  | 6,2                   | 6,6                              |
| CO <sub>2</sub> -Emission kombiniert  | 149                  | 164                   | 174                              |
| <b>Caddy Maxi Kastenwagen</b>         |                      |                       |                                  |
| Innerorts                             | 6,5 – 6,6            | 7,5 – 7,6             | 8,2 – 8,3                        |
| Außerorts                             | 5,2 – 5,3            | 5,4 – 5,5             | 5,8 – 5,9                        |
| Kombiniert                            | 5,7 – 5,8            | 6,2 – 6,3             | 6,6 – 6,7                        |
| CO <sub>2</sub> -Emission kombiniert  | 149 – 152            | 164 – 166             | 174 – 177                        |
| <b>Caddy Maxi Kombi (5-/7-Sitzer)</b> |                      |                       |                                  |
| Innerorts                             | 6,5                  | 7,6                   | 8,2                              |
| Außerorts                             | 5,2                  | 5,5                   | 5,8                              |
| Kombiniert                            | 5,7                  | 6,3                   | 6,6                              |
| CO <sub>2</sub> -Emission kombiniert  | 149                  | 166                   | 174                              |

Die Kraftstoffverbrauchs- und Emissionswerte sind nach dem vorgeschriebenen Messverfahren (EG-Verordnung 715/2007 in der gegenwärtig geltenden Fassung) ermittelt. **Hinweis nach Richtlinie 1999/94/EG in der gegenwärtig geltenden Fassung:** Die Angaben beziehen sich nicht auf ein einzelnes Fahrzeug und sind nicht Bestandteil des Angebots, sondern dienen allein Vergleichszwecken zwischen den verschiedenen Fahrzeugtypen. Kraftstoffverbrauch und CO<sub>2</sub>-Emissionen eines Fahrzeugs hängen nicht nur von der effizienten Ausnutzung des Kraftstoffs durch das Fahrzeug ab, sondern werden auch vom Fahrverhalten und von anderen nicht technischen Faktoren beeinflusst. CO<sub>2</sub> ist das für die Erderwärmung hauptsächlich verantwortliche Treibhausgas. Ein Leitfaden über den Kraftstoffverbrauch und die CO<sub>2</sub>-Emissionen, der Daten für alle neuen Personenkraftfahrzeugmodelle enthält, ist unentgeltlich an allen Verkaufsorten in der Europäischen Union sowie für Interessenten aus Deutschland auch bei der DAT Deutsche Automobil Treuhand GmbH, Hellmuth-Hirth-Straße 1, 73760 Ostfildern, erhältlich.

## Motoren.

| Ottomotoren                                      | 1,2-l-TSI-Motor (63 kW)<br>(nicht für Caddy Maxi)  | 1,2-l-TSI-Motor (77 kW)                                  |
|--|--|--|
| Einspritzung/Aufladung                           | Direkteinspritzung/Turbocharger                    | Direkteinspritzung/Turbocharger                          |
| Anzahl der Zylinder                              | 4  | 4  |
| Hubraum, cm <sup>3</sup>                         | 1.197  | 1.197  |
| Leistung, kW bei Drehzahl, min <sup>-1</sup>     | 63 bei 4.800                                       | 77 bei 5.000   |
| Drehmoment, max., Nm/Drehzahl, min <sup>-1</sup> | 160/1.500–3.500                                    | 175/1.550–4.100  |
| EU-Abgasvorschrift                               | nach EG-Verordnung 715/2007 Euro 5 <sup>1)</sup>   | nach EG-Verordnung 715/2007 Euro 5 <sup>1)</sup>         |
| 5-Gang-Schaltgetriebe                            | Serie  | Serie  |
| Frontantrieb                                     | Serie  | Serie  |
| Kraftstoffart                                    | Super bleifrei DIN EN 228 ROZ 95 <sup>2)</sup>     | Super bleifrei DIN EN 228 ROZ 95 <sup>2)</sup>           |
| Dieselmotoren                                    | 1,6-l-TDI-Motor (55 kW)<br>(nicht für Caddy Maxi)  | 1,6-l-TDI-Motor (75 kW)                                  |
| Einspritzung/<br>Aufladung                       | Common-Rail-Direkteinspritzung/<br>Abgasturbolader | Common-Rail-Direkteinspritzung/<br>Abgasturbolader       |
| Anzahl der Zylinder                              | 4  | 4  |
| Hubraum, cm <sup>3</sup>                         | 1.598  | 1.598  |
| Leistung, kW bei Drehzahl, min <sup>-1</sup>     | 55 bei 3.000–4.000                                 | 75 bei 4.400   |
| Drehmoment, max., Nm/Drehzahl, min <sup>-1</sup> | 225/1.500–2.250                                    | 250/1.500–2.500  |
| EU-Abgasvorschrift                               | nach EG-Verordnung 715/2007 Euro 5 <sup>1)</sup>   | nach EG-Verordnung 715/2007 Euro 5 <sup>1)</sup>         |
| Dieselpartikelfilter (DPF)                       | Serie  | Serie  |
| 5-Gang-Schaltgetriebe                            | Serie  | Serie  |
| 7-Gang-Doppelkupplungsgetriebe DSG               | –  | Kombination möglich<br>(nicht bei BlueMotion Technology) |
| Frontantrieb                                     | Serie  | Serie  |
| Kraftstoffart                                    | Diesel, gemäß DIN EN 590                           | Diesel, gemäß DIN EN 590                                 |

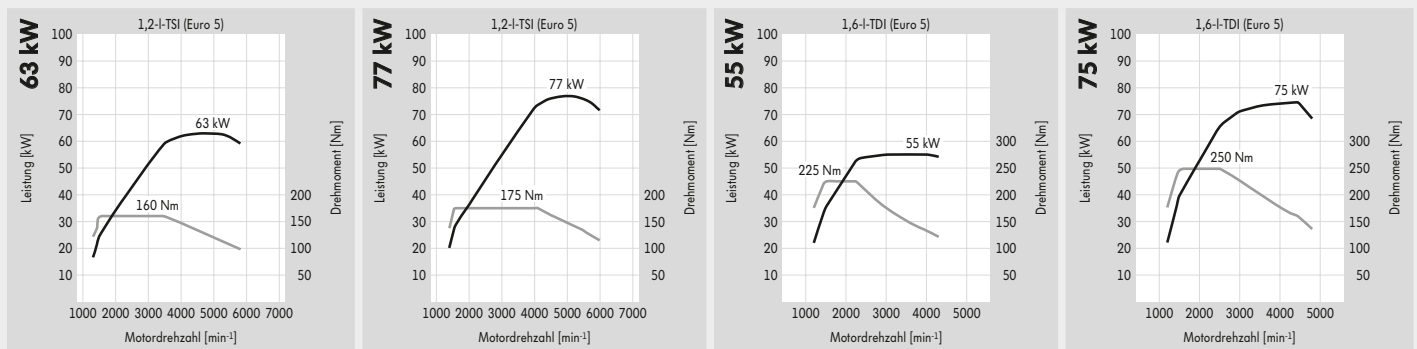

1) Die Besteuerung richtet sich nach den vom Kraftfahrt-Bundesamt festgelegten Schlüsselnummern. 2) Die Verwendung von Normalbenzin 91 ROZ ist möglich, es muss hierbei mit einer geringen Leistungsminderung bzw. mit höheren Kraftstoffverbrauch gerechnet werden.

## Motoren.

| Dieselmotoren                                    | 2,0-l-TDI-Motor (81 kW)<br>(nur bei 4MOTION)       | 2,0-l-TDI-Motor (103 kW)                           |
|--|--|--|
| Einspritzung/<br>Aufladung                       | Common-Rail-Direkteinspritzung/<br>Abgasturbolader | Common-Rail-Direkteinspritzung/<br>Abgasturbolader |
| Anzahl der Zylinder                              | 4  | 4  |
| Hubraum, cm <sup>3</sup>                         | 1.968  | 1.968  |
| Leistung, kW bei Drehzahl, min <sup>-1</sup>     | 81 bei 4.200                                       | 103 bei 4.200                                      |
| Drehmoment, max., Nm/Drehzahl, min <sup>-1</sup> | 280/1.750–2.750                                    | 320/1.750–2.500                                    |
| EU-Abgasvorschrift                               | nach EG-Verordnung 715/2007 Euro 5 <sup>1)</sup>   | nach EG-Verordnung 715/2007 Euro 5 <sup>1)</sup>   |
| Dieselpartikelfilter (DPF)                       | Serie  | Serie  |
| 6-Gang-Schaltgetriebe                            | Serie  | Serie  |
| 6-Gang-Doppelkupplungsgetriebe DSG               | –  | Kombination möglich                                |
| Frontantrieb/4MOTION mit Schaltgetriebe          | –/Serie  | Serie/–  |
| 4MOTION mit DSG                                  | –  | Kombination möglich                                |
| Kraftstoffart                                    | Diesel, gemäß DIN EN 590                           | Diesel, gemäß DIN EN 590                           |

| EcoFuel  | 2,0-l-Erdgasmotor (80 kW)  |
|--|--|
| Motorkonzept                                     | quasimonovalent <sup>2)</sup> (Ottomotor für Erdgasbetrieb optimiert)  |
| Anzahl der Zylinder                              | 4  |
| Hubraum, cm <sup>3</sup>                         | 1.984  |
| Leistung, kW bei Drehzahl, min <sup>-1</sup>     | 80 bei 5.400   |
| Drehmoment, max., Nm/Drehzahl, min <sup>-1</sup> | 160/3.500  |
| EU-Abgasvorschrift                               | nach EG-Verordnung 715/2007 Euro 5 <sup>1)</sup>                       |
| 5-Gang-Schaltgetriebe                            | Serie  |
| Frontantrieb                                     | Serie  |
| Kraftstoffart                                    | Erdgas (CNG) <sup>3)</sup> /Super plus DIN EN 228 ROZ 98 <sup>4)</sup> |

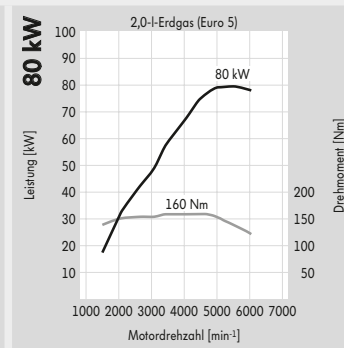
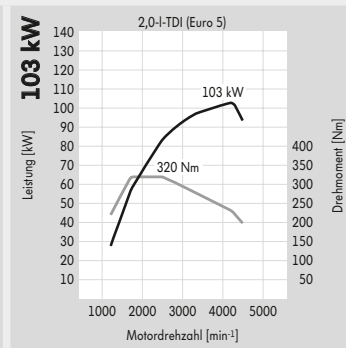
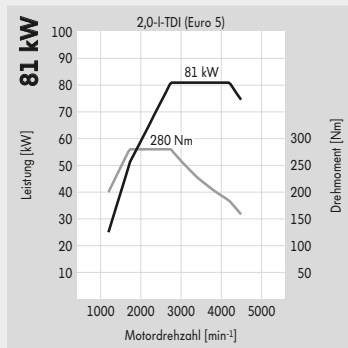

1) Die Besteuerung richtet sich nach den vom Kraftfahrt-Bundesamt festgelegten Schlüsselnummern. 2) Primärbetrieb mit Erdgas, Antrieb mit Benzin nur als Mobilitätsreserve.  
 3) H- oder L-Gas. Die Verwendung von Biogas ist möglich. 4) Die Verwendung von Super bleifrei 95 ROZ ist möglich, es muss hierbei mit einer geringen Leistungsminderung bzw. mit höherem Kraftstoffverbrauch gerechnet werden.

## Fahrleistungen.

| Motor                           | Leistung (kW) | Beschleunigung (km/h, s)      |                         |                               |                         | Elastizität (km/h, s) 80–120 (4./5./6. Gang/Stufe D bei DSG) |                         | Höchstgeschwindigkeit (km/h)  |                         |
|---------------------------------|---------------|-------------------------------|-------------------------|-------------------------------|-------------------------|--|-------------------------|-------------------------------|-------------------------|
|                                 |               | 0–80                          | 0–100                   | 0–120                         | 0–140                   | 0–120  | 0–140                   | 0–160                         | 0–180                   |
|                                 |               | <b>Caddy Kastenwagen</b>      | <b>Caddy Kombi</b>      | <b>Caddy Kastenwagen</b>      | <b>Caddy Kombi</b>      | <b>Caddy Kastenwagen</b>                                     | <b>Caddy Kombi</b>      | <b>Caddy Kastenwagen</b>      | <b>Caddy Kombi</b>      |
| 1,2-l-TSI                       | 63            | 8,8                           | 9,5                     | 13,7                          | 14,7                    | 14,0/19,9/–/–  | 15,5/22,2/–/–           | 155                           | 155                     |
| 1,2-l-TSI                       | 77            | 7,4                           | 7,9                     | 11,6                          | 12,4                    | 13,0/19,5/–/–  | 14,0/21,0/–/–           | 169 <sup>1)</sup>             | 169 <sup>1)</sup>       |
| 1,6-l-TDI                       | 55            | 10,3                          | 10,9                    | 16,7                          | 17,6                    | 17,2/19,7/–/–  | 18,2/20,8/–/–           | 150 <sup>1)</sup>             | 150 <sup>1)</sup>       |
| 1,6-l-TDI BlueMotion Technology | 55            | 10,3                          | 10,9                    | 16,7                          | 17,6                    | 17,0/19,5/–/–  | 18,0/20,6/–/–           | 151 <sup>1)</sup>             | 151 <sup>1)</sup>       |
| 1,6-l-TDI                       | 75            | 8,1                           | 8,5                     | 12,2                          | 12,9                    | 11,6/15,7/–/–  | 12,4/16,8/–/–           | 168 <sup>1)</sup>             | 168 <sup>1)</sup>       |
| 1,6-l-TDI BlueMotion Technology | 75            | 8,1                           | 8,5                     | 12,2                          | 12,9                    | 12,3/17,3/–/–  | 13,0/18,3/–/–           | 170 <sup>1)</sup>             | 170 <sup>1)</sup>       |
| 1,6-l-TDI mit DSG               | 75            | 8,2                           | 8,6                     | 12,3                          | 13,0                    | –/–/–/10,7   | –/–/–/11,4              | 168 <sup>2)</sup>             | 168 <sup>2)</sup>       |
| 2,0-l-TDI 4MOTION               | 81            | 7,6                           | 7,9                     | 12,2                          | 12,8                    | –/12,5/16,2/–  | –/13,2/17,1/–           | 170 <sup>3)</sup>             | 170 <sup>3)</sup>       |
| 2,0-l-TDI                       | 103           | 7,0                           | 7,4                     | 10,0                          | 10,5                    | –/10,0/12,9/–  | –/10,6/13,8/–           | 186 <sup>3)</sup>             | 186 <sup>3)</sup>       |
| 2,0-l-TDI mit DSG               | 103           | 7,1                           | 7,5                     | 10,1                          | 10,6                    | –/–/–/7,6  | –/–/–/8,0               | 186 <sup>4)</sup>             | 186 <sup>4)</sup>       |
| 2,0-l-TDI 4MOTION mit DSG       | 103           | 7,3                           | 7,7                     | 10,5                          | 11,0                    | –/–/–/8,6  | –/–/–/9,0               | 183 <sup>4)</sup>             | 183 <sup>4)</sup>       |
| 2,0-l-Erdgas                    | 80            | 9,0                           | 9,2                     | 13,5                          | 13,8                    | 13,8/19,8/–/–  | 14,0/20,0/–/–           | 169                           | 169                     |
|                                 |               | <b>Caddy Maxi Kastenwagen</b> | <b>Caddy Maxi Kombi</b> | <b>Caddy Maxi Kastenwagen</b> | <b>Caddy Maxi Kombi</b> | <b>Caddy Maxi Kastenwagen</b>                                | <b>Caddy Maxi Kombi</b> | <b>Caddy Maxi Kastenwagen</b> | <b>Caddy Maxi Kombi</b> |
| 1,2-l-TSI                       | 77            | 7,9                           | 8,1                     | 11,9                          | 12,7                    | 12,3/17,9/–/–  | 14,4/21,8/–/–           | 169                           | 169 <sup>1)</sup>       |
| 1,6-l-TDI                       | 75            | 8,3                           | 8,8                     | 12,6                          | 13,4                    | 12,0/16,3/–/–  | 12,9/17,6/–/–           | 168 <sup>1)</sup>             | 168 <sup>1)</sup>       |
| 1,6-l-TDI BlueMotion Technology | 75            | 8,3                           | 8,8                     | 12,6                          | 13,4                    | 12,8/18,1/–/–  | 13,5/19,1/–/–           | 170 <sup>1)</sup>             | 170 <sup>1)</sup>       |
| 1,6-l-TDI mit DSG               | 75            | 8,4                           | 8,9                     | 12,7                          | 13,5                    | –/–/–/11,1   | –/–/–/11,8              | 168 <sup>2)</sup>             | 168 <sup>2)</sup>       |
| 2,0-l-TDI 4MOTION               | 81            | 7,8                           | 8,2                     | 12,6                          | 13,3                    | –/12,9/16,8/–  | –/13,8/17,9/–           | 170 <sup>3)</sup>             | 170 <sup>3)</sup>       |
| 2,0-l-TDI                       | 103           | 7,2                           | 7,6                     | 10,3                          | 10,8                    | –/10,3/13,4/–  | –/10,9/14,3/–           | 186 <sup>3)</sup>             | 186 <sup>3)</sup>       |
| 2,0-l-TDI mit DSG               | 103           | 7,3                           | 7,7                     | 10,4                          | 10,9                    | –/–/–/7,9  | –/–/–/8,3               | 186 <sup>4)</sup>             | 186 <sup>4)</sup>       |
| 2,0-l-TDI 4MOTION mit DSG       | 103           | 7,5                           | 7,9                     | 10,8                          | 11,3                    | –/–/–/8,9  | –/–/–/9,3               | 183 <sup>4)</sup>             | 183 <sup>4)</sup>       |
| 2,0-l-Erdgas                    | 80            | 9,3                           | 9,9                     | 14,0                          | 14,8                    | 14,2/20,7/–/–  | 14,8/22,2/–/–           | 169                           | 169                     |

1) Wird im 4. Gang erreicht. 2) Wird in Stufe 6 erreicht. 3) Wird im 5. Gang erreicht. 4) Wird in Stufe 5 erreicht.

## Gewichte.

| Motor                           | Leistung (kW) | Zul. Gesamtgewicht (kg) | Leergewicht mit Fahrer (kg)*<br>von – bis | Nutzlast bzw. Zuladung (kg)*<br>von – bis | Zul. Achslast vorn/hinten (kg) | Anhängelast gebremst, bei 12 %/8 % Steigung (kg) | Anhängelast ungebremst (kg) | Zul. Zuggewicht, bei 12 %/8 % Steigung (kg) |
|---------------------------------|---------------|-------------------------|---|---|--------------------------------|--|-----------------------------|---|
| <b>Caddy Kastenwagen</b>        |               |                         |   |   |                                |  |                             |   |
| 1,2-l-TSI                       | 63            | 2.089                   | 1.348 – 1.515                             | 741 – 574                                 | 1.050/1.230                    | 1.300/1.500                                      | 670                         | 3.300/3.589                                 |
| 1,2-l-TSI                       | 77            | 2.089                   | 1.348 – 1.515                             | 741 – 574                                 | 1.050/1.230                    | 1.400/1.500                                      | 670                         | 3.400/3.589                                 |
| 1,6-l-TDI                       | 55            | 2.175                   | 1.434 – 1.601                             | 741 – 574                                 | 1.075/1.230                    | 1.400/1.500                                      | 710                         | 3.550/3.675                                 |
| 1,6-l-TDI BlueMotion Technology | 55            | 2.184                   | 1.443 – 1.595                             | 741 – 589                                 | 1.075/1.230                    | 1.400/1.500                                      | 720                         | 3.550/3.684                                 |
| 1,6-l-TDI                       | 75            | 2.175                   | 1.434 – 1.601                             | 741 – 574                                 | 1.075/1.230                    | 1.500/1.500                                      | 710                         | 3.650/3.650                                 |
| 1,6-l-TDI BlueMotion Technology | 75            | 2.184                   | 1.443 – 1.595                             | 741 – 589                                 | 1.075/1.230                    | 1.500/1.500                                      | 720                         | 3.650/3.650                                 |
| 1,6-l-TDI mit DSG               | 75            | 2.193                   | 1.452 – 1.619                             | 741 – 574                                 | 1.075/1.230                    | 1.500/1.500                                      | 720                         | 3.693/3.693                                 |
| 2,0-l-TDI 4MOTION               | 81            | 2.277                   | 1.536 – 1.679                             | 741 – 598                                 | 1.140/1.230                    | 1.500/1.500                                      | 750                         | 3.777/3.777                                 |
| 2,0-l-TDI                       | 103           | 2.188                   | 1.447 – 1.607                             | 741 – 581                                 | 1.075/1.230                    | 1.500/1.500                                      | 720                         | 3.688/3.688                                 |
| 2,0-l-TDI mit DSG               | 103           | 2.210                   | 1.469 – 1.629                             | 741 – 581                                 | 1.100/1.230                    | 1.500/1.500                                      | 730                         | 3.710/3.710                                 |
| 2,0-l-TDI 4MOTION mit DSG       | 103           | 2.297                   | 1.562 – 1.705                             | 735 – 592                                 | 1.155/1.230                    | 1.500/1.500                                      | 750                         | 3.797/3.797                                 |
| 2,0-l-Erdgas                    | 80            | 2.250                   | 1.543 – 1.688                             | 707 – 562                                 | 1.100/1.250                    | 1.300/1.500                                      | 750                         | 3.400/3.750                                 |
| <b>Caddy Kombi 5-Sitzer</b>     |               |                         |   |   |                                |  |                             |   |
| 1,2-l-TSI                       | 63            | 2.000                   | 1.452 – 1.601                             | 548 – 399                                 | 1.000/1.200                    | 1.300/1.500                                      | 690                         | 3.300/3.500                                 |
| 1,2-l-TSI                       | 77            | 2.180                   | 1.452 – 1.601                             | 728 – 579                                 | 1.000/1.200                    | 1.400/1.500                                      | 690                         | 3.400/3.680                                 |
| 1,6-l-TDI                       | 55            | 2.035                   | 1.538 – 1.687                             | 497 – 348                                 | 1.075/1.200                    | 1.400/1.500                                      | 730                         | 3.435/3.535                                 |
| 1,6-l-TDI BlueMotion Technology | 55            | 2.035                   | 1.546 – 1.695                             | 483 – 340                                 | 1.075/1.200                    | 1.400/1.500                                      | 740                         | 3.435/3.535                                 |
| 1,6-l-TDI                       | 75            | 2.264                   | 1.538 – 1.687                             | 726 – 577                                 | 1.075/1.200                    | 1.500/1.500                                      | 730                         | 3.650/3.650                                 |
| 1,6-l-TDI BlueMotion Technology | 75            | 2.264                   | 1.546 – 1.695                             | 718 – 569                                 | 1.075/1.200                    | 1.500/1.500                                      | 740                         | 3.650/3.650                                 |
| 1,6-l-TDI mit DSG               | 75            | 2.280                   | 1.556 – 1.705                             | 724 – 575                                 | 1.100/1.200                    | 1.500/1.500                                      | 740                         | 3.780/3.780                                 |
| 2,0-l-TDI 4MOTION               | 81            | 2.280                   | 1.640 – 1.777                             | 640 – 503                                 | 1.140/1.200                    | 1.500/1.500                                      | 750                         | 3.780/3.780                                 |
| 2,0-l-TDI                       | 103           | 2.280                   | 1.550 – 1.693                             | 730 – 587                                 | 1.100/1.200                    | 1.500/1.500                                      | 740                         | 3.780/3.780                                 |
| 2,0-l-TDI mit DSG               | 103           | 2.280                   | 1.572 – 1.715                             | 708 – 565                                 | 1.125/1.200                    | 1.500/1.500                                      | 750                         | 3.780/3.780                                 |
| 2,0-l-TDI 4MOTION mit DSG       | 103           | 2.280                   | 1.666 – 1.803                             | 614 – 477                                 | 1.155/1.200                    | 1.500/1.500                                      | 750                         | 3.780/3.780                                 |
| 2,0-l-Erdgas                    | 80            | 2.175                   | 1.632 – 1.760                             | 543 – 415                                 | 1.025/1.200                    | 1.200/1.500                                      | 750                         | 3.375/3.675                                 |

\*Ausstattungen können die Nutzlast bzw. Zuladung durch Erhöhung/Verringerung des Leergewichts beeinflussen. Bitte fragen Sie hierzu Ihren Volkswagen Partner.

Zulässige Dachlast/Stützlast: Kastenwagen 100 kg/80 kg, Kombi 100 kg/75 kg.

Bei gewerblicher Nutzung ist nach der EU-Verordnung 3820/85 ab einem zulässigen Zuggewicht von 3,5 Tonnen gesetzlich ein Tachograf vorgeschrieben. Ein Tachograf ist ab Werk für den Caddy nicht erhältlich und im Nachhinein auch nicht nachrüstbar. Das bedeutet, dass bei gewerblicher Nutzung 3,5 Tonnen zulässiges Zuggewicht (zGG Zugfahrzeug plus zGG Anhänger) nicht überschritten werden dürfen.

Die hier abgebildeten Nutzlastbereiche wurden unter Berücksichtigung von wähl- oder abwählbaren Ausstattungen oder sonstigen Umfängen, die nicht zum serienmäßigen Liefer- oder Leistungsumfang gehören, ermittelt. Die tatsächliche Nutzlast eines Fahrzeugs, die sich aus der Differenz zwischen zulässigem Gesamtgewicht und Leergewicht errechnet, ist nur durch Wiegen eines individuellen Fahrzeugs ermittelbar.

## Gewichte.

| Motor   | Leistung (kW) | Zul. Gesamtgewicht (kg) | Leergewicht mit Fahrer (kg) <sup>1)</sup> von – bis | Nutzlast bzw. Zuladung (kg) <sup>1)</sup> von – bis | Zul. Achslast vorn/hinten (kg) | Anhängelast gebremst, bei 12 %/8 % Steigung (kg) | Anhängelast ungebremst (kg) | Zul. Zuggewicht, bei 12 %/8 % Steigung (kg) |
|---|---------------|-------------------------|---|---|--------------------------------|--|-----------------------------|---|
| <b>Caddy Kombi 7-Sitzer</b>                   |               |                         |   |   |                                |  |                             |   |
| 1,2-l-TSI <sup>2)</sup>                       | 63            | 2.180                   | 1.488 – 1.627                                       | 692 – 553   | 1.000/1.200                    | 1.100/1.400                                      | 690                         | 3.280/3.580                                 |
| 1,2-l-TSI <sup>2)</sup>                       | 77            | 2.180                   | 1.488 – 1.627                                       | 692 – 553   | 1.000/1.200                    | 1.200/1.500                                      | 690                         | 3.380/3.680                                 |
| 1,6-l-TDI <sup>2)</sup>                       | 55            | 2.264                   | 1.574 – 1.713                                       | 690 – 551   | 1.075/1.200                    | 1.250/1.500                                      | 730                         | 3.514/3.764                                 |
| 1,6-l-TDI BlueMotion Technology <sup>2)</sup> | 55            | 2.264                   | 1.582 – 1.721                                       | 682 – 543   | 1.075/1.200                    | 1.250/1.500                                      | 740                         | 3.514/3.764                                 |
| 1,6-l-TDI <sup>2)</sup>                       | 75            | 2.264                   | 1.574 – 1.713                                       | 690 – 551   | 1.075/1.200                    | 1.350/1.500                                      | 730                         | 3.614/3.764                                 |
| 1,6-l-TDI BlueMotion Technology <sup>2)</sup> | 75            | 2.264                   | 1.582 – 1.721                                       | 682 – 543   | 1.075/1.200                    | 1.350/1.500                                      | 740                         | 3.614/3.764                                 |
| 1,6-l-TDI mit DSG <sup>2)</sup>               | 75            | 2.280                   | 1.592 – 1.731                                       | 688 – 549   | 1.100/1.200                    | 1.500/1.500                                      | 740                         | 3.780/3.780                                 |
| 2,0-l-TDI 4MOTION <sup>3)</sup>               | 81            | 2.280                   | 1.676 – 1.791                                       | 604 – 489   | 1.140/1.200                    | 1.500/1.500                                      | 750                         | 3.780/3.780                                 |
| 2,0-l-TDI <sup>2)</sup>                       | 103           | 2.280                   | 1.586 – 1.719                                       | 694 – 561   | 1.100/1.200                    | 1.500/1.500                                      | 740                         | 3.780/3.780                                 |
| 2,0-l-TDI mit DSG <sup>2)</sup>               | 103           | 2.280                   | 1.608 – 1.741                                       | 672 – 539   | 1.125/1.200                    | 1.500/1.500                                      | 750                         | 3.780/3.780                                 |
| 2,0-l-TDI 4MOTION mit DSG <sup>3)</sup>       | 103           | 2.290                   | 1.702 – 1.814                                       | 588 – 476   | 1.155/1.200                    | 1.500/1.500                                      | 750                         | 3.790/3.790                                 |
| 2,0-l-Erdgas                                  | 80            | 2.270                   | 1.668 – 1.768                                       | 602 – 502   | 1.025/1.250                    | #/#  | #                           | #/#   |

1) Ausstattungen können die Nutzlast bzw. Zuladung durch Erhöhung/Verringerung des Leergewichts beeinflussen. Bitte fragen Sie hierzu Ihren Volkswagen Partner. 2) Zulässige HA-Last für Anhängerbetrieb +55 kg. 3) Zulässige HA-Last für Anhängerbetrieb +60 kg. # Anhängervorrichtung nicht verfügbar.

Zulässige Dachlast/Stützlast: 100 kg/75 kg (bei 7-Sitzer mit Erdgasmotor [EcoFuel] keine Stützlast).

Bei gewerblicher Nutzung ist nach der EU-Verordnung 3820/85 ab einem zulässigen Zuggewicht von 3,5 Tonnen gesetzlich ein Tachograf vorgeschrieben. Ein Tachograf ist ab Werk für den Caddy nicht erhältlich und im Nachhinein auch nicht nachrüstbar. Das bedeutet, dass bei gewerblicher Nutzung 3,5 Tonnen zulässiges Zuggewicht (zGG Zugfahrzeug plus zGG Anhänger) nicht überschritten werden dürfen.

Die hier abgebildeten Nutzlastbereiche wurden unter Berücksichtigung von wähl- oder abwählbaren Ausstattungen oder sonstigen Umfängen, die nicht zum serienmäßigen Liefer- oder Leistungsumfang gehören, ermittelt. Die tatsächliche Nutzlast eines Fahrzeugs, die sich aus der Differenz zwischen zulässigem Gesamtgewicht und Leergewicht errechnet, ist nur durch Wiegen eines individuellen Fahrzeugs ermittelbar.

## Gewichte.

| Motor                                   | Leistung (kW) | Zul. Gesamtgewicht (kg) | Leergewicht mit Fahrer (kg) <sup>1)</sup> von – bis | Nutzlast bzw. Zuladung (kg) <sup>1)</sup> von – bis | Zul. Achslast vorn/hinten (kg) | Anhängelast gebremst, bei 12 %/8 % Steigung (kg) | Anhängelast ungebremst (kg) | Zul. Zuggewicht, bei 12 %/8 % Steigung (kg) |
|---|---------------|-------------------------|---|---|--------------------------------|--|-----------------------------|---|
| <b>Caddy Maxi Kastenwagen</b>           |               |                         |   |   |                                |  |                             |   |
| 1,2-l-TSI                               | 77            | 2.233                   | 1.420 – 1.586                                       | 813 – 647   | 1.050/1.300                    | 1.400/1.500                                      | 710                         | 3.400/3.733                                 |
| 1,6-l-TDI                               | 75            | 2.310                   | 1.497 – 1.664                                       | 813 – 646   | 1.125/1.300                    | 1.500/1.500                                      | 740                         | 3.650/3.650                                 |
| 1,6-l-TDI BlueMotion Technology         | 75            | 2.319                   | 1.506 – 1.657                                       | 813 – 662   | 1.125/1.300                    | 1.500/1.500                                      | 750                         | 3.650/3.650                                 |
| 1,6-l-TDI mit DSG                       | 75            | 2.328                   | 1.515 – 1.682                                       | 813 – 646   | 1.150/1.300                    | 1.500/1.500                                      | 750                         | 3.800/3.800                                 |
| 2,0-l-TDI 4MOTION                       | 81            | 2.350                   | 1.617 – 1.762                                       | 733 – 588   | 1.200/1.250                    | 1.450/1.450                                      | 750                         | 3.800/3.800                                 |
| 2,0-l-TDI                               | 103           | 2.327                   | 1.514 – 1.673                                       | 813 – 654   | 1.150/1.300                    | 1.500/1.500                                      | 750                         | 3.800/3.800                                 |
| 2,0-l-TDI mit DSG                       | 103           | 2.349                   | 1.536 – 1.695                                       | 813 – 654   | 1.150/1.300                    | 1.500/1.500                                      | 750                         | 3.800/3.800                                 |
| 2,0-l-TDI 4MOTION mit DSG               | 103           | 2.376                   | 1.643 – 1.780                                       | 733 – 596   | 1.200/1.250                    | 1.450/1.450                                      | 750                         | 3.800/3.800                                 |
| 2,0-l-Erdgas                            | 80            | 2.350                   | 1.656 – 1.800                                       | 694 – 550   | 1.175/1.300                    | 1.300/1.500                                      | 750                         | 3.400/3.700                                 |
| <b>Caddy Maxi Kombi 5-Sitzer</b>        |               |                         |   |   |                                |  |                             |   |
| 1,2-l-TSI                               | 77            | 2.265                   | 1.520 – 1.665                                       | 745 – 600   | 1.075/1.230                    | 1.300/1.400                                      | 720                         | 3.400/3.665                                 |
| 1,6-l-TDI                               | 75            | 2.280                   | 1.597 – 1.745                                       | 683 – 535   | 1.150/1.230                    | 1.500/1.500                                      | 750                         | 3.650/3.650                                 |
| 1,6-l-TDI BlueMotion Technology         | 75            | 2.280                   | 1.606 – 1.747                                       | 674 – 533   | 1.150/1.230                    | 1.500/1.500                                      | 750                         | 3.650/3.650                                 |
| 1,6-l-TDI mit DSG                       | 75            | 2.280                   | 1.615 – 1.763                                       | 665 – 517   | 1.175/1.230                    | 1.500/1.500                                      | 750                         | 3.780/3.780                                 |
| 2,0-l-TDI 4MOTION                       | 81            | 2.280                   | 1.643 – 1.841                                       | 573 – 439   | 1.220/1.200                    | 1.500/1.500                                      | 750                         | 3.780/3.780                                 |
| 2,0-l-TDI                               | 103           | 2.365                   | 1.550 – 1.752                                       | 751 – 613   | 1.175/1.250                    | 1.500/1.500                                      | 750                         | 3.800/3.800                                 |
| 2,0-l-TDI mit DSG                       | 103           | 2.380                   | 1.572 – 1.774                                       | 744 – 606   | 1.175/1.250                    | 1.500/1.500                                      | 750                         | 3.800/3.800                                 |
| 2,0-l-TDI 4MOTION mit DSG               | 103           | 2.297                   | 1.733 – 1.867                                       | 564 – 430   | 1.235/1.200                    | 1.500/1.500                                      | 750                         | 3.797/3.797                                 |
| 2,0-l-Erdgas                            | 80            | 2.280                   | 1.692 – 1.883                                       | 524 – 397   | 1.150/1.250                    | 1.100/1.400                                      | 750                         | 3.380/3.680                                 |
| <b>Caddy Maxi Kombi 7-Sitzer</b>        |               |                         |   |   |                                |  |                             |   |
| 1,2-l-TSI                               | 77            | 2.265                   | 1.556 – 1.708                                       | 709 – 557   | 1.075/1.250                    | 1.100/1.400                                      | 720                         | 3.365/3.665                                 |
| 1,6-l-TDI                               | 75            | 2.345                   | 1.633 – 1.788                                       | 712 – 557   | 1.150/1.250                    | 1.300/1.500                                      | 750                         | 3.645/3.845                                 |
| 1,6-l-TDI BlueMotion Technology         | 75            | 2.345                   | 1.642 – 1.790                                       | 703 – 555   | 1.150/1.250                    | 1.300/1.500                                      | 750                         | 3.645/3.845                                 |
| 1,6-l-TDI mit DSG                       | 75            | 2.365                   | 1.651 – 1.806                                       | 714 – 559   | 1.175/1.250                    | 1.400/1.500                                      | 750                         | 3.765/3.865                                 |
| 2,0-l-TDI 4MOTION <sup>2)</sup>         | 81            | 2.415                   | 1.743 – 1.884                                       | 672 – 531   | 1.220/1.250                    | 1.350/1.450                                      | 750                         | 3.765/3.865                                 |
| 2,0-l-TDI                               | 103           | 2.365                   | 1.650 – 1.795                                       | 715 – 570   | 1.175/1.250                    | 1.400/1.500                                      | 750                         | 3.765/3.865                                 |
| 2,0-l-TDI mit DSG                       | 103           | 2.380                   | 1.672 – 1.817                                       | 708 – 563   | 1.175/1.250                    | 1.400/1.500                                      | 750                         | 3.780/3.880                                 |
| 2,0-l-TDI 4MOTION mit DSG <sup>2)</sup> | 103           | 2.415                   | 1.769 – 1.910                                       | 646 – 505   | 1.235/1.250                    | 1.350/1.450                                      | 750                         | 3.765/3.865                                 |
| 2,0-l-Erdgas                            | 80            | 2.415                   | 1.792 – 1.926                                       | 623 – 489   | 1.150/1.300                    | ##/##  | #                           | ##/##                                       |

1) Ausstattungen können die Nutzlast bzw. Zuladung durch Erhöhung/Verringerung des Leergewichts beeinflussen. Bitte fragen Sie hierzu Ihren Volkswagen Partner. 2) Zulässige HA-Last für Anhängerbetrieb +50 kg. # Anhängervorrichtung nicht verfügbar.

Zulässige Dachlast/Stützlast: Kastenwagen 100 kg/80 kg, Kombi 100 kg/75 kg (bei 7-Sitzer mit Erdgasmotor [EcoFuel] keine Stützlast).

Bei gewerblicher Nutzung ist nach der EU-Verordnung 3820/85 ab einem zulässigen Zuggewicht von 3,5 Tonnen gesetzlich ein Tachograf vorgeschrieben. Ein Tachograf ist ab Werk für den Caddy nicht erhältlich und im Nachhinein auch nicht nachrüstbar. Das bedeutet, dass bei gewerblicher Nutzung 3,5 Tonnen zulässiges Zuggewicht (zGG Zugfahrzeug plus zGG Anhänger) nicht überschritten werden dürfen.

Die hier abgebildeten Nutzlastbereiche wurden unter Berücksichtigung von wähl- oder abwählbaren Ausstattungen oder sonstigen Umfängen, die nicht zum serienmäßigen Liefer- oder Leistungsumfang gehören, ermittelt. Die tatsächliche Nutzlast eines Fahrzeugs, die sich aus der Differenz zwischen zulässigem Gesamtgewicht und Leergewicht errechnet, ist nur durch Wiegen eines individuellen Fahrzeugs ermittelbar.

## Maßzeichnungen.

### Caddy Kastenwagen

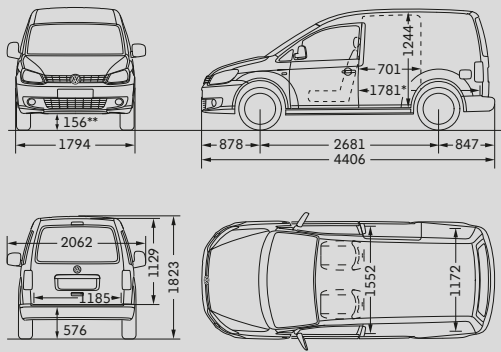

|                                   |                    |
|-----------------------------------|--------------------|
| Laderaum, Volumen                 | 3,2 m <sup>3</sup> |
| Seitliche Schiebetür, Breite/Höhe | 701/1.100 mm       |
| Heckklappe, Breite/Höhe           | 1.185/1.129 mm     |
| Wendekreis                        | 11,1 m             |

\*Gemessen am Boden.

\*\*Maß bei zulässigem Gesamtgewicht, unter Ausnutzung der zulässigen Hinterachslast.

### Caddy Kastenwagen BlueMotion Technology

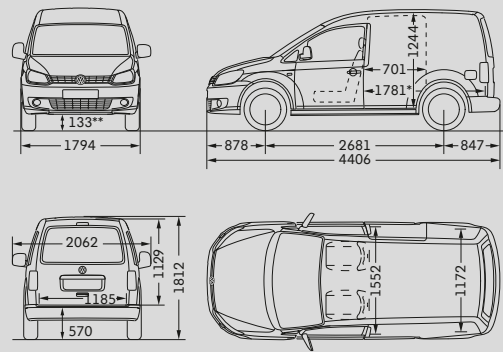

|                                   |                    |
|-----------------------------------|--------------------|
| Laderaum, Volumen                 | 3,2 m <sup>3</sup> |
| Seitliche Schiebetür, Breite/Höhe | 701/1.100 mm       |
| Heckklappe, Breite/Höhe           | 1.185/1.129 mm     |
| Wendekreis                        | 11,1 m             |

\*Gemessen am Boden.

\*\*Maß bei zulässigem Gesamtgewicht, unter Ausnutzung der zulässigen Hinterachslast.

### Caddy Kastenwagen 4MOTION

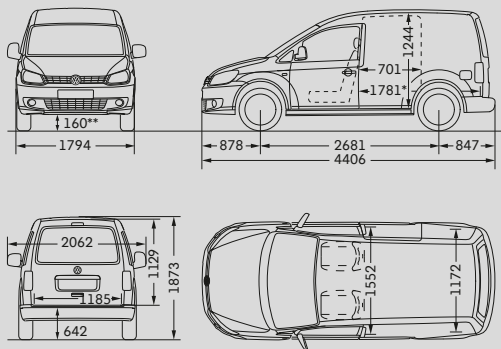

|                                   |                    |
|-----------------------------------|--------------------|
| Laderaum, Volumen                 | 3,2 m <sup>3</sup> |
| Seitliche Schiebetür, Breite/Höhe | 701/1.100 mm       |
| Heckklappe, Breite/Höhe           | 1.185/1.129 mm     |
| Wendekreis                        | 11,1 m             |

\*Gemessen am Boden.

\*\*Maß bei zulässigem Gesamtgewicht, unter Ausnutzung der zulässigen Hinterachslast.

### Caddy Kastenwagen EcoFuel

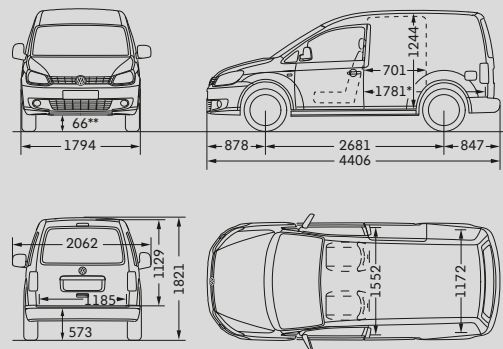

|                                   |                    |
|-----------------------------------|--------------------|
| Laderaum, Volumen                 | 3,2 m <sup>3</sup> |
| Seitliche Schiebetür, Breite/Höhe | 701/1.100 mm       |
| Heckklappe, Breite/Höhe           | 1.185/1.129 mm     |
| Wendekreis                        | 11,1 m             |

\*Gemessen am Boden.

\*\*Maß bei zulässigem Gesamtgewicht, unter Ausnutzung der zulässigen Hinterachslast.

Alle Maßangaben sind auf Basis der Serienfahrzeuge ermittelt. Die hier aufgeführten Höhenmaße können je nach Ausstattung um ca. ± 50 mm differieren. Die Fahrzeugzeichnungen sind nicht maßstabgerecht.

## Maßzeichnungen.

### Caddy Kombi 5-Sitzer

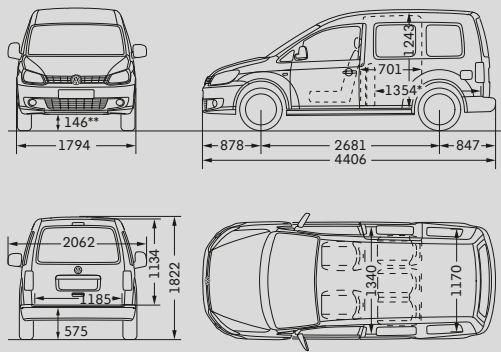

Fahrgast-/Laderaum, Volumen 0,9/3,0/3,2 m<sup>3</sup> (918/3.020/3.200 l) (hinter der 1. Sitzreihe/bei nach vorn gewickelter 1. Sitzreihe/ ohne Sitze im Fahrgast-/Laderaum)

Seitliche Schiebetür, Breite/Höhe 701/1.086 mm

Heckklappe, Breite/Höhe 1.185/1.134 mm

Wendekreis 11,1 m

\*Gemessen am Boden, bei nach vorn gewickelter 1. Sitzreihe (ohne Sitze in der 2. Sitzreihe), 1.781 mm ohne Sitze im Fahrgast-/Laderaum.

\*\*Maß bei zulässigem Gesamtgewicht, unter Ausnutzung der zulässigen Hinterachslast.

### Caddy Kombi BlueMotion Technology 5-Sitzer

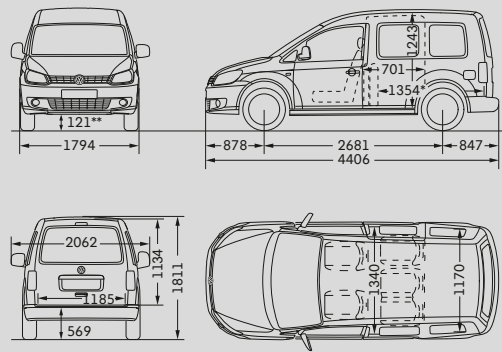

Fahrgast-/Laderaum, Volumen 0,9/3,0/3,2 m<sup>3</sup> (918/3.020/3.200 l) (hinter der 1. Sitzreihe/bei nach vorn gewickelter 1. Sitzreihe/ ohne Sitze im Fahrgast-/Laderaum)

Seitliche Schiebetür, Breite/Höhe 701/1.086 mm

Heckklappe, Breite/Höhe 1.185/1.134 mm

Wendekreis 11,1 m

\*Gemessen am Boden, bei nach vorn gewickelter 1. Sitzreihe (ohne Sitze in der 2. Sitzreihe), 1.781 mm ohne Sitze im Fahrgast-/Laderaum.

\*\*Maß bei zulässigem Gesamtgewicht, unter Ausnutzung der zulässigen Hinterachslast.

### Caddy Kombi 4MOTION 5-Sitzer

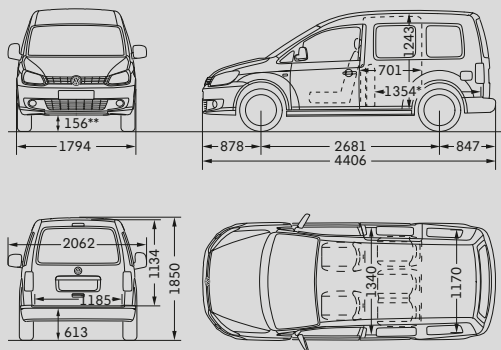

Fahrgast-/Laderaum, Volumen 0,9/3,0/3,2 m<sup>3</sup> (918/3.020/3.200 l) (hinter der 1. Sitzreihe/bei nach vorn gewickelter 1. Sitzreihe/ ohne Sitze im Fahrgast-/Laderaum)

Seitliche Schiebetür, Breite/Höhe 701/1.086 mm

Heckklappe, Breite/Höhe 1.185/1.134 mm

Wendekreis 11,1 m

\*Gemessen am Boden, bei nach vorn gewickelter 1. Sitzreihe (ohne Sitze in der 2. Sitzreihe), 1.781 mm ohne Sitze im Fahrgast-/Laderaum.

\*\*Maß bei zulässigem Gesamtgewicht, unter Ausnutzung der zulässigen Hinterachslast.

### Caddy Kombi EcoFuel 5-Sitzer

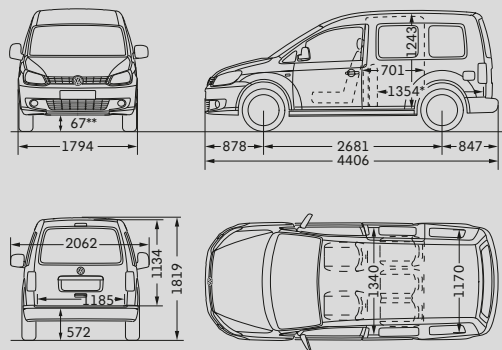

Fahrgast-/Laderaum, Volumen 0,9/3,0/3,2 m<sup>3</sup> (918/3.020/3.200 l) (hinter der 1. Sitzreihe/bei nach vorn gewickelter 1. Sitzreihe/ ohne Sitze im Fahrgast-/Laderaum)

Seitliche Schiebetür, Breite/Höhe 701/1.086 mm

Heckklappe, Breite/Höhe 1.185/1.134 mm

Wendekreis 11,1 m

\*Gemessen am Boden, bei nach vorn gewickelter 1. Sitzreihe (ohne Sitze in der 2. Sitzreihe), 1.781 mm ohne Sitze im Fahrgast-/Laderaum.

\*\*Maß bei zulässigem Gesamtgewicht, unter Ausnutzung der zulässigen Hinterachslast.

Alle Maßangaben sind auf Basis der Serienfahrzeuge ermittelt. Die hier aufgeführten Höhenmaße können je nach Ausstattung um ca. ± 50 mm differieren. Die Fahrzeugzeichnungen sind nicht maßstabgerecht.

## Maßzeichnungen.

### Caddy Kombi 7-Sitzer

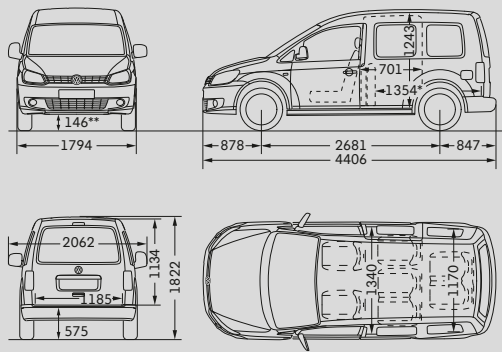

Fahrgast-/Laderaum, Volumen 0,2 m<sup>3</sup> (190 l)  
(bei aufgestellter 2. Sitzreihe bis Oberkante Sitzlehne)

Seitliche Schiebetür, Breite/Höhe 701/1.086 mm

Heckklappe, Breite/Höhe 1.185/1.134 mm

Wendekreis 11,1 m

\*Gemessen am Boden, bei nach vorn gewickelter 1. Sitzreihe (ohne Sitze in der 2. Sitzreihe), 1.781 mm ohne Sitze im Fahrgast-/Laderaum.

\*\*Maß bei zulässigem Gesamtgewicht, unter Ausnutzung der zulässigen Hinterachslast.

### Caddy Kombi BlueMotion Technology 7-Sitzer

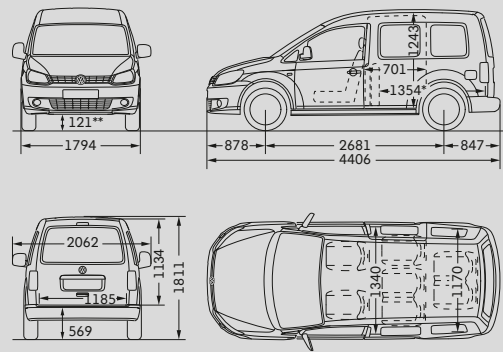

Fahrgast-/Laderaum, Volumen 0,2 m<sup>3</sup> (190 l)  
(bei aufgestellter 2. Sitzreihe bis Oberkante Sitzlehne)

Seitliche Schiebetür, Breite/Höhe 701/1.086 mm

Heckklappe, Breite/Höhe 1.185/1.134 mm

Wendekreis 11,1 m

\*Gemessen am Boden, bei nach vorn gewickelter 1. Sitzreihe (ohne Sitze in der 2. Sitzreihe), 1.781 mm ohne Sitze im Fahrgast-/Laderaum.

\*\*Maß bei zulässigem Gesamtgewicht, unter Ausnutzung der zulässigen Hinterachslast.

### Caddy Kombi 4MOTION 7-Sitzer

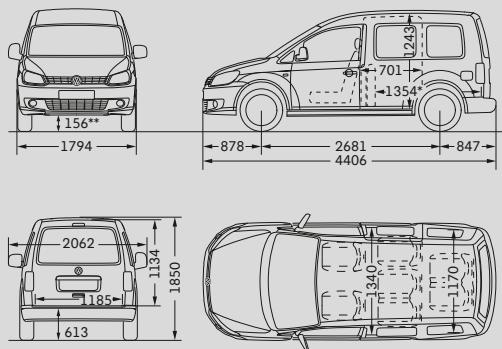

Fahrgast-/Laderaum, Volumen 0,2 m<sup>3</sup> (190 l)  
(bei aufgestellter 2. Sitzreihe bis Oberkante Sitzlehne)

Seitliche Schiebetür, Breite/Höhe 701/1.086 mm

Heckklappe, Breite/Höhe 1.185/1.134 mm

Wendekreis 11,1 m

\*Gemessen am Boden, bei nach vorn gewickelter 1. Sitzreihe (ohne Sitze in der 2. Sitzreihe), 1.781 mm ohne Sitze im Fahrgast-/Laderaum.

\*\*Maß bei zulässigem Gesamtgewicht, unter Ausnutzung der zulässigen Hinterachslast.

### Caddy Kombi EcoFuel 7-Sitzer

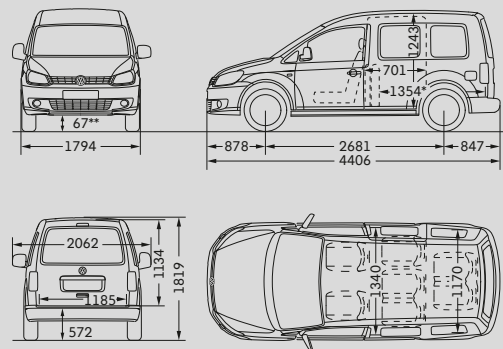

Fahrgast-/Laderaum, Volumen 0,2 m<sup>3</sup> (190 l)  
(bei aufgestellter 2. Sitzreihe bis Oberkante Sitzlehne)

Seitliche Schiebetür, Breite/Höhe 701/1.086 mm

Heckklappe, Breite/Höhe 1.185/1.134 mm

Wendekreis 11,1 m

\*Gemessen am Boden, bei nach vorn gewickelter 1. Sitzreihe (ohne Sitze in der 2. Sitzreihe), 1.781 mm ohne Sitze im Fahrgast-/Laderaum.

\*\*Maß bei zulässigem Gesamtgewicht, unter Ausnutzung der zulässigen Hinterachslast.

Alle Maßangaben sind auf Basis der Serienfahrzeuge ermittelt. Die hier aufgeführten Höhenmaße können je nach Ausstattung um ca. ± 50 mm differieren. Die Fahrzeugzeichnungen sind nicht maßstabgerecht.

## Maßzeichnungen.

### Caddy Maxi Kastenwagen/ Caddy Maxi Kastenwagen BlueMotion Technology

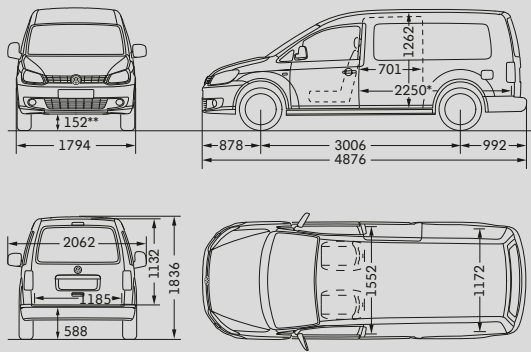

|                                   |                    |
|-----------------------------------|--------------------|
| Laderaum, Volumen                 | 4,2 m <sup>3</sup> |
| Seitliche Schiebetür, Breite/Höhe | 701/1.100 mm       |
| Heckklappe, Breite/Höhe           | 1.185/1.132 mm     |
| Wendekreis                        | 12,2 m             |

\*Gemessen am Boden.

\*\*Maß bei zulässigem Gesamtgewicht, unter Ausnutzung der zulässigen Hinterachslast.

### Caddy Maxi Kastenwagen 4MOTION

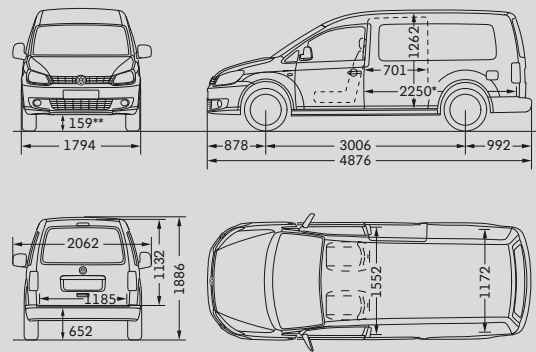

|                                   |                    |
|-----------------------------------|--------------------|
| Laderaum, Volumen                 | 4,2 m <sup>3</sup> |
| Seitliche Schiebetür, Breite/Höhe | 701/1.100 mm       |
| Heckklappe, Breite/Höhe           | 1.185/1.132 mm     |
| Wendekreis                        | 12,2 m             |

\*Gemessen am Boden.

\*\*Maß bei zulässigem Gesamtgewicht, unter Ausnutzung der zulässigen Hinterachslast.

### Caddy Maxi Kastenwagen EcoFuel

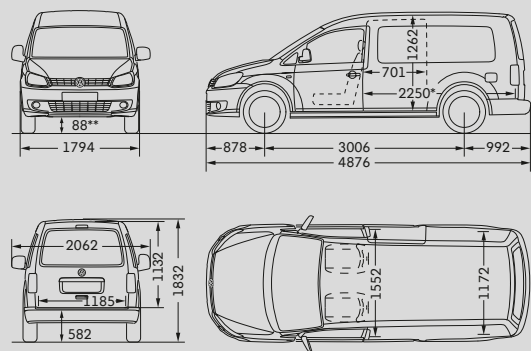

|                                   |                    |
|-----------------------------------|--------------------|
| Laderaum, Volumen                 | 4,2 m <sup>3</sup> |
| Seitliche Schiebetür, Breite/Höhe | 701/1.100 mm       |
| Heckklappe, Breite/Höhe           | 1.185/1.132 mm     |
| Wendekreis                        | 12,2 m             |

\*Gemessen am Boden.

\*\*Maß bei zulässigem Gesamtgewicht, unter Ausnutzung der zulässigen Hinterachslast.

Alle Maßangaben sind auf Basis der Serienfahrzeuge ermittelt. Die hier aufgeführten Höhenmaße können je nach Ausstattung um ca. ± 50 mm differieren. Die Fahrzeugzeichnungen sind nicht maßstabgerecht.

## Maßzeichnungen.

### Caddy Maxi Kombi 5-Sitzer/ Caddy Maxi Kombi BlueMotion Technology 5-Sitzer

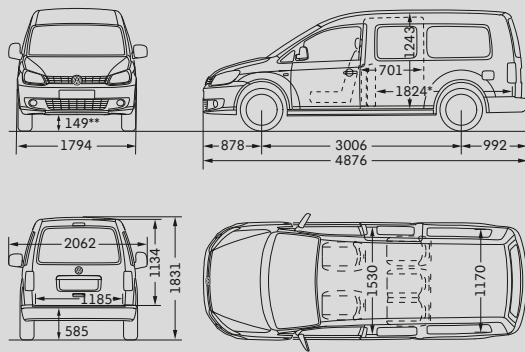

Fahrgast-/Laderaum, Volumen 1,6/3,9/4,1 m<sup>3</sup> (1.650/3.950/4.130 l)  
(hinter der 1. Sitzreihe/bei nach vorn gewickelter 1. Sitzreihe/  
ohne Sitze im Fahrgast-/Laderaum)

Seitliche Schiebetür, Breite/Höhe 701/1.084 mm

Heckklappe, Breite/Höhe 1.185/1.134 mm

Wendekreis 12,2 m

\*Gemessen am Boden, bei nach vorn gewickelter 1. Sitzreihe  
(ohne Sitze in der 2. Sitzreihe), 2.250 mm ohne Sitze im Fahrgast-/  
Laderaum.

\*\*Maß bei zulässigem Gesamtgewicht, unter Ausnutzung der  
zulässigen Hinterachslast.

### Caddy Maxi Kombi 4MOTION 5-Sitzer

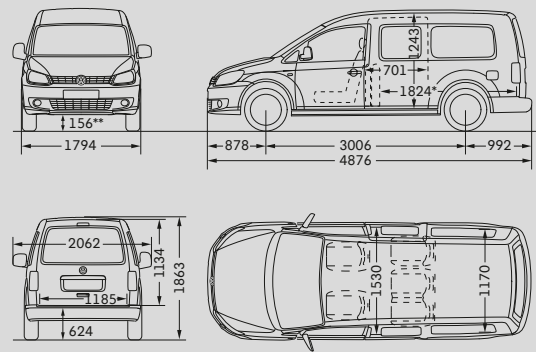

Fahrgast-/Laderaum, Volumen 1,6/3,9/4,1 m<sup>3</sup> (1.650/3.950/4.130 l)  
(hinter der 1. Sitzreihe/bei nach vorn gewickelter 1. Sitzreihe/  
ohne Sitze im Fahrgast-/Laderaum)

Seitliche Schiebetür, Breite/Höhe 701/1.084 mm

Heckklappe, Breite/Höhe 1.185/1.134 mm

Wendekreis 12,2 m

\*Gemessen am Boden, bei nach vorn gewickelter 1. Sitzreihe  
(ohne Sitze in der 2. Sitzreihe), 2.250 mm ohne Sitze im Fahrgast-/  
Laderaum.

\*\*Maß bei zulässigem Gesamtgewicht, unter Ausnutzung der  
zulässigen Hinterachslast.

### Caddy Maxi Kombi EcoFuel 5-Sitzer

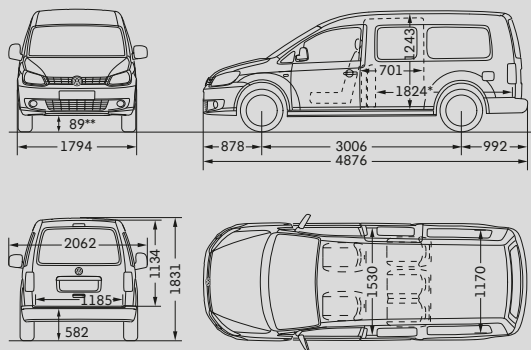

Fahrgast-/Laderaum, Volumen 1,6/3,9/4,1 m<sup>3</sup> (1.650/3.950/4.130 l)  
(hinter der 1. Sitzreihe/bei nach vorn gewickelter 1. Sitzreihe/  
ohne Sitze im Fahrgast-/Laderaum)

Seitliche Schiebetür, Breite/Höhe 701/1.084 mm

Heckklappe, Breite/Höhe 1.185/1.134 mm

Wendekreis 12,2 m

\*Gemessen am Boden, bei nach vorn gewickelter 1. Sitzreihe  
(ohne Sitze in der 2. Sitzreihe), 2.250 mm ohne Sitze im Fahrgast-/  
Laderaum.

\*\*Maß bei zulässigem Gesamtgewicht, unter Ausnutzung der  
zulässigen Hinterachslast.

Alle Maßangaben sind auf Basis der Serienfahrzeuge ermittelt. Die hier aufgeführten Höhenmaße können je nach Ausstattung um ca. ± 50 mm differieren. Die Fahrzeugzeichnungen sind nicht maßstabgerecht.

## Maßzeichnungen.

### Caddy Maxi Kombi 7-Sitzer/ Caddy Maxi Kombi BlueMotion Technology 7-Sitzer

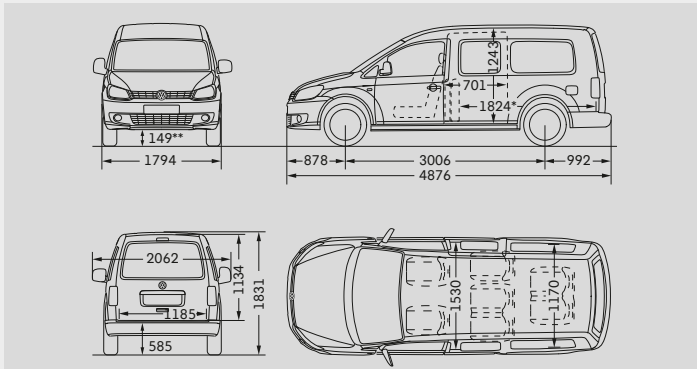

Fahrgast-/Laderaum, Volumen 0,5 m<sup>3</sup> (530 l)  
(bei aufgestellter 2. Sitzreihe bis Oberkante Sitzlehne)

Seitliche Schiebetür, Breite/Höhe 701/1.084 mm

Heckklappe, Breite/Höhe 1.185/1.134 mm

Wendekreis 12,2 m

\*Gemessen am Boden, bei nach vorn gewickelter 1. Sitzreihe (ohne Sitze in der 2. Sitzreihe), 2.250 mm ohne Sitze im Fahrgast-/Laderaum.

\*\*Maß bei zulässigem Gesamtgewicht, unter Ausnutzung der zulässigen Hinterachslast.

### Caddy Maxi Kombi 4MOTION 7-Sitzer

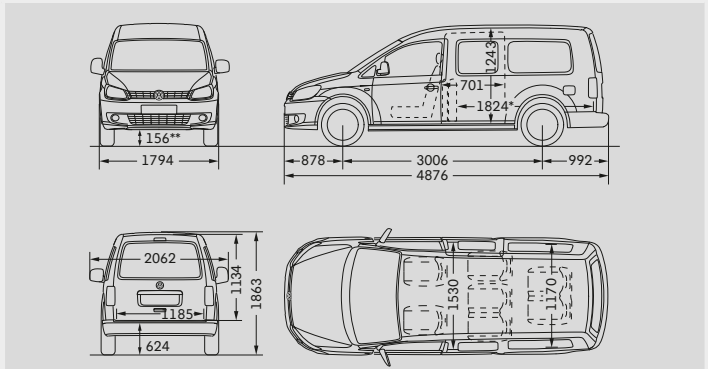

Fahrgast-/Laderaum, Volumen 0,5 m<sup>3</sup> (530 l)  
(bei aufgestellter 2. Sitzreihe bis Oberkante Sitzlehne)

Seitliche Schiebetür, Breite/Höhe 701/1.084 mm

Heckklappe, Breite/Höhe 1.185/1.134 mm

Wendekreis 12,2 m

\*Gemessen am Boden, bei nach vorn gewickelter 1. Sitzreihe (ohne Sitze in der 2. Sitzreihe), 2.250 mm ohne Sitze im Fahrgast-/Laderaum.

\*\*Maß bei zulässigem Gesamtgewicht, unter Ausnutzung der zulässigen Hinterachslast.

### Caddy Maxi Kombi EcoFuel 7-Sitzer

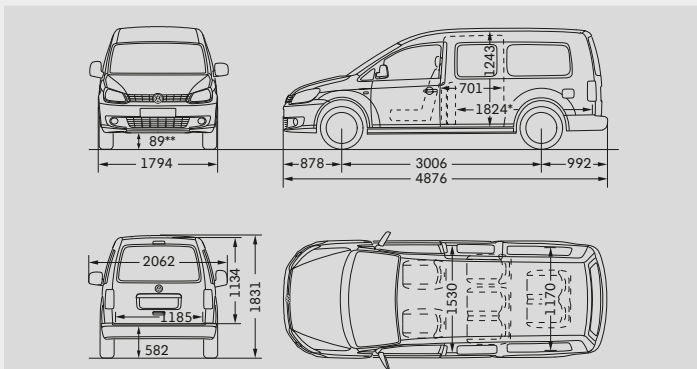

Fahrgast-/Laderaum, Volumen 0,5 m<sup>3</sup> (530 l)  
(bei aufgestellter 2. Sitzreihe bis Oberkante Sitzlehne)

Seitliche Schiebetür, Breite/Höhe 701/1.084 mm

Heckklappe, Breite/Höhe 1.185/1.134 mm

Wendekreis 12,2 m

\*Gemessen am Boden, bei nach vorn gewickelter 1. Sitzreihe (ohne Sitze in der 2. Sitzreihe), 2.250 mm ohne Sitze im Fahrgast-/Laderaum.

\*\*Maß bei zulässigem Gesamtgewicht, unter Ausnutzung der zulässigen Hinterachslast.

Alle Maßangaben sind auf Basis der Serienfahrzeuge ermittelt. Die hier aufgeführten Höhenmaße können je nach Ausstattung um ca. ± 50 mm differieren. Die Fahrzeugzeichnungen sind nicht maßstabgerecht.

# Der neue Caddy

065.1190.01.01 • Printed in Germany

Änderungen vorbehalten

Ausgabe: November 2010

Internet: [www.volkswagen-nutzfahrzeuge.de](http://www.volkswagen-nutzfahrzeuge.de)