

Preisliste und Technische Daten
Gültig für das Modelljahr 2011



Nutzfahrzeuge

Der neue Amarok



Modelle.

Modelle mit Dieselmotor		Getriebe	kW	Zul. Gesamtgewicht (kg)	Nutzlast (kg) von – bis	Preis in € o. MwSt.	Preis in € m. MwSt.
Amarok DoubleCab	2,0-l-TDI	6-Gang-Schaltgetriebe	90	2.820	948 – 778	22.020,00	26.203,80
	2,0-l-TDI	4MOTION 6-Gang-Schaltgetriebe	90	2.820	872 – 673	23.620,00	28.107,80
	2,0-l-BiTDI	6-Gang-Schaltgetriebe	120	2.820	938 – 768	24.320,00	28.940,80
	2,0-l-BiTDI	4MOTION 6-Gang-Schaltgetriebe	120	2.820	862 – 663	25.920,00	30.844,80
Amarok DoubleCab Trendline	2,0-l-TDI	6-Gang-Schaltgetriebe	90	2.820	948 – 778	25.200,00	29.988,00
	2,0-l-TDI	4MOTION 6-Gang-Schaltgetriebe	90	2.820	872 – 673	26.800,00	31.892,00
	2,0-l-BiTDI	6-Gang-Schaltgetriebe	120	2.820	938 – 768	27.500,00	32.725,00
	2,0-l-BiTDI	4MOTION 6-Gang-Schaltgetriebe	120	2.820	862 – 663	29.100,00	34.629,00
Amarok DoubleCab Highline	2,0-l-TDI	6-Gang-Schaltgetriebe	90	2.820	948 – 778	27.335,00	32.528,65
	2,0-l-TDI	4MOTION 6-Gang-Schaltgetriebe	90	2.820	872 – 673	28.935,00	34.432,65
	2,0-l-BiTDI	6-Gang-Schaltgetriebe	120	2.820	938 – 768	29.635,00	35.265,65
	2,0-l-BiTDI	4MOTION 6-Gang-Schaltgetriebe	120	2.820	862 – 663	31.235,00	37.169,65

Informationen zu Kraftstoffverbrauch und CO₂-Emissionen finden Sie am Ende dieser Preisliste.

Bitte beachten Sie, dass einige Sonderausstattungen bestimmten Kombinationszwängen unterliegen und/oder nicht miteinander kombiniert werden können sowie an bestimmte rechtliche Vorschriften gebunden sind. Volkswagen haftet ausdrücklich nicht für die missbräuchliche Nutzung dieser Ausstattungen. Bitte sprechen Sie Ihre individuellen Wünsche mit einem Volkswagen-Nutzfahrzeuge-Händler ab. Nur Ihr Händler kann die notwendigen Kombinationserfordernisse sowie die Richtigkeit und Vollständigkeit der Angaben in dem ihm zur Verfügung stehenden Bestellsystem überprüfen.

Die hier abgebildeten Nutzlastbereiche wurden unter Berücksichtigung von wähl- oder abwählbaren Ausstattungen oder sonstigen Umfängen, die nicht zum serienmäßigen Liefer- oder Leistungsumfang gehören, ermittelt. Die tatsächliche Nutzlast eines Fahrzeugs, die sich aus der Differenz zwischen zulässigem Gesamtgewicht und Leergewicht errechnet, ist nur durch Wiegen eines individuellen Fahrzeugs ermittelbar.

4MOTION® und TDI® sind eingetragene Marken der Volkswagen AG und anderer Unternehmen der Volkswagen Gruppe in Deutschland sowie in weiteren Ländern. Die Tatsache, dass eine Marke in diesem Dokument nicht mit ® versehen ist, kann nicht so ausgelegt werden, dass diese Marke keine eingetragene Marke ist und/oder dass diese Marke ohne vorherige schriftliche Zustimmung der Volkswagen Aktiengesellschaft verwendet werden könnte.

Unsere Fahrzeuge sind serienmäßig mit Sommerreifen ausgestattet. Seit 1. Mai 2006 sind Sie gesetzlich dazu verpflichtet, die Ausrüstung Ihres Fahrzeugs, insbesondere die Bereifung, an winterliche Wetterverhältnisse anzupassen. Ihr Volkswagen Nutzfahrzeuge Partner berät Sie gern dabei.
Rücknahme und Verwertung von Altfahrzeugen:

Volkswagen stellt sich den Herausforderungen der modernen Gesellschaft und berücksichtigt sie in allen neuen Produkten der Marke Volkswagen. Dies gilt natürlich auch für den Umwelt- und Ressourcenschutz. Daher sind alle neuen Volkswagen umweltfreundlich verwertbar und können grundsätzlich kostenlos – vorbehaltlich der Erfüllung der nationalen gesetzlichen Vorschriften – zurückgegeben werden. Nähere Informationen zur Rücknahme und Verwertung von Altfahrzeugen erhalten Sie bei Ihrem Volkswagen Partner, im Internet unter www.volkswagen.de oder über die in der Bundesrepublik Deutschland kostenlose Hotline 0800 - Volkswagen (0800 - 865 579 2436).

Sämtliche Angaben in diesem Datenblatt entsprechen den zum Zeitpunkt des Drucks vorhandenen Kenntnissen.

Die angegebenen Preise sind unverbindliche Preisempfehlungen der Volkswagen AG ab Werk ohne Überführungskosten.

Diese Preisliste ist gültig ab dem 20. September 2010. Änderungen vorbehalten.

Serienausstattung.

		Amarok DoubleCab	Amarok DoubleCab Trendline	Amarok DoubleCab Highline
Karosserie	Außenspiegel, elektrisch einstell- und beheizbar		●	●
	Außenspiegel links asphärisch, rechts konvex	●	●	●
	Außenspiegel von außen einstellbar	●		
	Außenspiegelgehäuse in Wagenfarbe		●	
	Außenspiegelgehäuse, teilverchromt			●
	Fenster im Fond aus dunkel eingefärbtem Glas (Privacy), vorn Wärmeschutzglas (grün)			●
	Kunststofftank (Volumen: 80 l)	●	●	●
	Leiterrahmen in Kastenprofilbauweise	●	●	●
	Radhausverbreiterung			●
	Stoßfänger hinten, schwarz lackiert, mit integrierter Trittstufe (bei Amarok Highline verchromt)	●	●	●
	Stoßfänger vorn, in Wagenfarbe lackiert, mit Chromapplikation (im oberen Kühlergrill)		●	
	Stoßfänger vorn, in Wagenfarbe lackiert, mit Chromapplikation (im oberen und unteren Kühlergrill)			●
	Tankdeckel abschließbar	●		
	Tankklappe über Zentralverriegelung abschließbar		●	●
	Vorbereitung für Anhängervorrichtung	●	●	●
Wärmeschutzglas (grün)	●	●		
Fahrwerk	Reifen 205 R 16 C 110/108T	●		
	Reifen 245/65 R 17 111T			●
	Reifen 245/70 R 16 111T		●	
	Reserverad (Leichtmetall) in Fahrbereifung		●	●
	Reserverad (Stahl) in Fahrbereifung	●		
	Starrachse mit Blattfedern mehrlagig, hinten	●	●	●
	Trommelbremsanlage hinten, 38,1 cm (15")	●	●	●
	4 Leichtmetallräder "Aldo" 8 J x 17			●
	4 Leichtmetallräder "Taruma" 6,5 J x 16		●	
	4 Stahlräder 6,5 J x 16	●		
Sicherheitsausstattung	Airbag für Fahrer und Beifahrer mit Beifahrer-Airbag-Deaktivierung	●	●	●
	Aufnahmepunkte für 2 ISOFIX-Kindersitze an der 3er-Sitzbank, hinten	●	●	●
	Bergan- und abfahrassistent	●	●	●
	Dreipunkt-Automatiksicherheitsgurte (beim Fahrer- und Beifahrersitz höhenverstellbar)	●	●	●

Serienausstattung.

		Amarok Double Cab	Amarok Double Cab Trendline	Amarok Double Cab Highline
Sicherheitsausstattung	Elektronisches Stabilisierungsprogramm (ESP), ABS, ASR, EDS, Offroad ABS und Gespannstabilisierung	●	●	●
	Kopfstützen hinten (3 Stück)	●	●	●
	Lederlenkrad			●
	Nebelscheinwerfer (bei Amarok Highline mit Chromring)		●	●
	Nebelschlussleuchte	●	●	●
	Seitenairbag vorn rechts und links, mit Kopfairbag	●	●	●
	Seitliche Blinkleuchten	●	●	●
	Tagfahrlichtschaltung	●	●	●
	Verzurrösen (4) zur Ladegutsicherung, klappbar	●	●	●
	3. Bremsleuchte und Ladeflächenbeleuchtung	●	●	●
	Innenausstattungen	Diverse Ablagen und Staufächer	●	●
Diverse Haltegriffe		●	●	●
Formhimmel inkl. Brillenfach, 2 Leseleuchten vorn und Deckenleuchte hinten, zusätzliche Haltegriffe an der A- und B-Säule			●	●
Handschuhfach mit Deckel, abschließbar		●	●	●
Instrumentenbeleuchtung (bei Amarok Highline dimmbar)		●	●	●
Komfortsitz im Fahrerhaus, vorn links und rechts, höhenverstellbar		●	●	●
Lederteilumfang (Schaltgriff, Handbremshebel)				●
Mittelkonsole mit gepolsterter Abdeckung für Ablagefach			●	●
Mittelkonsole ohne Abdeckung für Ablagefach		●		
Schubladen unter den Vordersitzen			●	●
Sonnenblende inklusive Make-up Spiegel im Fahrerhaus links und rechts		●	●	●
Stoffsitzbezüge, Dessin "Endless"				●
Stoffsitzbezüge, Dessin "Spacer"		●		
Stoffsitzbezüge, Dessin "Trail"			●	
Teppichbodenbelag im Innenraum		●	●	●
Trittschutzfolie für Türeinstieg		●	●	●
3er-Sitzbank, hinten	●	●	●	
Funktionsausstattung	Abgasnorm Euro 5	●	●	●
	Drei 12 Volt-Steckdosen, jeweils eine in der Armaturentafel, Mittelkonsole und auf der Ladefläche		●	●
	Fensterheber, elektrisch, vorne und hinten		●	●

Serienausstattung.

		Amarok DoubleCab	Amarok DoubleCab Trendline	Amarok DoubleCab Highline
Funktionsausstattung	Fensterheber, mechanisch, vorne und hinten	●		
	Frontwischeranlage mit Intervallschaltung	●	●	●
	Geschwindigkeitsregelanlage		●	●
	Heizung mit mechanischer Regelung	●		
	Klimaanlage "Climatic" (halbautomatisch)		●	
	Klimaanlage "Climatronic" (automatisch)			●
	Leuchtweitenregulierung	●	●	●
	Mechanische Verriegelung der Türen	●		
	Multifunktionsanzeige		●	●
	Radio "RCD 210" (MP3-fähig)	●	●	
	Radio "RCD 310" (MP3-fähig)			●
	Raucherausführung	●	●	●
	Warnsummer für noch eingeschaltetes Licht	●	●	●
	Zentralverriegelung mit Funkfernbedienung, Innenbetätigung und Safesicherung		●	●
	4MOTION (permanent) – nur bei 4MOTION-Modellen	●	●	●
	1 12 Volt-Steckdose in der Mittelkonsole	●		
	2 Lautsprecher, vorne	●		
	4 Lautsprecher, vorne		●	
	6 Lautsprecher, 4 vorne und 2 hinten			●

Sonderausstattungen.

		Amarok DoubleCab	Amarok DoubleCab Trendline	Amarok DoubleCab Highline	Preis in € o. MwSt.	Preis in € m. MwSt.
Antriebskonzept	4MOTION (zuschaltbar) mit Triebwerks-/ Tank-Unterfahrschutz – 4MOTION (zuschaltbar) inklusive Tank-Unterfahrschutz – Zusätzlicher Triebwerks-Unterschutz – nur bei 4MOTION-Modellen	○	○	○	o. M.	
Ausstattungs Pakete	Comfort & Function – Zentralverriegelung mit Funkfernbedienung, Innenbetätigung und Safesicherung – Fensterheber, elektrisch, vorne und hinten – Außenspiegel, elektrisch einstell- und beheizbar	○	●	●	785,00	934,15
	Cool & Sound – Lederteilumfang (Schaltgriff, Handbremshebel) – Radio "RCD 310" (MP3-fähig) – 6 Lautsprecher, 4 vorne und 2 hinten – Klimaanlage "Climatronic" (automatisch)		○	●	400,00	476,00
	Geschwindigkeitsregelanlage und Multifunktionsanzeige	○	●	●	200,00	238,00
Bodenbeläge	Robustbodenbelag im Innenraum	○	○	○	o. M.	
Differenzialsperre	Differenzialsperre mechanisch, hinten	○	○	○	565,00	672,35
Einparkhilfe	Parkpilot, hinten		○	○	310,00	368,90
Elektrische Schnittstelle für externe Nutzung	Elektrische Schnittstelle für externe Nutzung	○	○	○	54,00	64,26
Federungskonzept	Zul. Gesamtgewicht 3,04 t (einschließlich Heavy Duty-Federung) – bei 4MOTION nur in Verbindung mit Ausstattung: 4MOTION (zuschaltbar) mit Triebwerks-/ Tank-Unterfahrschutz	○	○	○	o. M.	
Fenster (Glasart im Lade-/ Fahrgastraum)	Fenster im Fond aus dunkel eingefärbtem Glas (Privacy), vorn Wärmeschutzglas (grün)	○	○	●	160,00	190,40
Heizungen/Klimaanlagen	Klimaanlage "Climatic" (halbautomatisch)	○	●		1.090,00	1.297,10
	Klimaanlage "Climatronic" (automatisch)		○	●	260,00	309,40
Mittelarmlehnen	Mittelkonsole mit gepolsterter Abdeckung für Ablagefach	○	●	●	51,00	60,69
Räder/Reifen	Leichtmetallräder "Alastaro" 8 J x 19 – Radhausverbreiterung (serienmäßig bei Amarok Highline) – Reifen 255/55 R 19 111T					
	..., bei Amarok Trendline		○		1.325,00	1.576,75
	..., bei Amarok Highline			○	790,00	940,10

● = serienmäßige Ausstattung ○ = Sonderausstattung gegen Mehrpreis o. M. = ohne Mehrpreis

Sonderausstattungen.

		Amarok DoubleCab	Amarok DoubleCab Trendline	Amarok DoubleCab Highline	Preis in € o. MwSt.	Preis in € m. MwSt.
Räder/Reifen	Leichtmetallräder "Aldo" 8 J x 17 – Radhausverbreiterung – Reifen 245/65 R 17 111T		○	●	545,00	648,55
	Leichtmetallräder "Durban" 7,5 J x 18 – Radhausverbreiterung (serienmäßig bei Amarok Highline) – Reifen 255/60 R 18 112T					
	..., bei Amarok Trendline		○		930,00	1.106,70
	..., bei Amarok Highline			○	395,00	470,05
	Leichtmetallräder "Taruma" 6,5 J x 16 – Reserverad (Leichtmetall) in Fahrbereifung – Reifen 245/70 R 16 111T	○	●		300,00	357,00
	Style-Paket "Alastaro" – 4 Leichtmetallräder "Alastaro" 8 J x 19 – Reifen 255/55 R 19 111T – Reserverad (Leichtmetall) in Fahrbereifung – Stoßfänger vorn, in Wagenfarbe lackiert, mit Chromapplikation (im oberen Kühlergrill) – Radhausverbreiterung – Nebelscheinwerfer (bei Amarok Highline mit Chromring)	○			2.180,00	2.594,20
	Style-Paket "Durban" – 4 Leichtmetallräder "Durban" 7,5 J x 18 – Reifen 255/60 R 18 112T – Reserverad (Leichtmetall) in Fahrbereifung – Stoßfänger vorn, in Wagenfarbe lackiert, mit Chromapplikation (im oberen Kühlergrill) – Radhausverbreiterung – Nebelscheinwerfer (bei Amarok Highline mit Chromring)	○			1.785,00	2.124,15
Radios/ Radio-Navigationssysteme	Navigationsfunktion "RNS 315" (für RCD 310) – Navigationssystem "RNS 315" (Datenträger integriert) – Bluetooth Freisprecheinrichtung für Mobiltelefon	○	○	○	700,00	833,00
	Radioanlage "RCD 310" mit 6 Lautsprechern – Radio "RCD 310" (MP3-fähig) – 6 Lautsprecher, 4 vorne und 2 hinten			●		
	..., bei Amarok	○			225,00	267,75
	..., bei Amarok Trendline		○		142,00	168,98
Sitzbezüge	Lederausstattung - Sitzbezüge sowie Lederlenkrad und Lederteilumfang – Sitzbezüge in Leder, Dessin "Vienna" – Lederlenkrad – Lederteilumfang (Schaltgriff, Handbremshebel) – nur in Verbindung mit Ausstattung: Sitzheizung für Vordersitze, getrennt regelbar		○		1.620,00	1.927,80
	Sitzbezüge in Leder, Dessin "Vienna" – nur in Verbindung mit Ausstattung: Sitzheizung für Vordersitze, getrennt regelbar			○	1.475,00	1.755,25

● = serienmäßige Ausstattung ○ = Sonderausstattung gegen Mehrpreis o. M. = ohne Mehrpreis

Sonderausstattungen.

		Amarok DoubleCab	Amarok DoubleCab Trendline	Amarok DoubleCab Highline	Preis in € o. MwSt.	Preis in € m. MwSt.
Sitzheizung	Sitzheizung für Vordersitze, getrennt regelbar	<input type="radio"/>	<input type="radio"/>	<input type="radio"/>	325,00	386,75
Stoßfänger	Stoßfänger vorn, in Wagenfarbe lackiert	<input type="radio"/>	<input type="checkbox"/>	<input type="checkbox"/>	120,00	142,80
System-Diebstahlschutz	Diebstahlalarmanlage mit Back-up-Horn	<input type="radio"/>	<input type="radio"/>	<input type="radio"/>	200,00	238,00
	Diebstahlalarmanlage mit Back-up-Horn (Einzeltüröffnung)	<input type="radio"/>	<input type="radio"/>	<input type="radio"/>	200,00	238,00

● = serienmäßige Ausstattung ○ = Sonderausstattung gegen Mehrpreis o. M. = ohne Mehrpreis

Zubehör ab Werk.

		Amarok DoubleCab	Amarok DoubleCab Trendline	Amarok DoubleCab Highline	Preis in € o. MwSt.	Preis in € m. MwSt.
Anhängervorrichtungen	Anhängekupplung, Kugelkopf und Elektroanschluss-Satz	○	○	○	252,00	299,88
Ausstattungs Pakete	Paket Exterieur Chrom II – Styling Bar, Chrom Look (Edelstahl) – Schwellerrohr, Chrom Look (Edelstahl) – Design-Unterfahrschutz	○	○	○	1.250,00	1.487,50
	Paket Exterieur Chrom III – Styling bar, Chrom Look (Edelstahl) – Schwellerrohr, Chrom Look (Edelstahl) mit Trittstufen – Design-Unterfahrschutz	○	○	○	1.405,00	1.671,95
Laderaumauskleidung	Laderaumbeschichtung Abrieb- und steinschlagresistente Beschichtung, Anthrazit, UV-beständig	○	○	○	420,00	499,80
Offroad-Ausstattungs Pakete	Offroad-Paket II Unterfahrschutz für Getriebe, Geländebereifung 40,64 cm (16") AT auf Leichtmetallfelge "Amazonit" – nur bei 4MOTION (zuschaltbar)	○	○	○	1.210,00	1.439,90
	Offroad-Paket I Unterfahrschutz für Motor und Getriebe, Geländebereifung 40,64 cm (16") AT auf Leichtmetallfelge "Amazonit"	○	○	○	1.385,00	1.648,15
	Paket Unterfahrschutz II Unterfahrschutz für Getriebe – nur bei 4MOTION (zuschaltbar)	○	○	○	155,00	184,45
	Paket Unterfahrschutz I Unterfahrschutz für Motor und Getriebe	○	○	○	330,00	392,70
Räder/Reifen	Leichtmetallräder "Aragonit" 8 J x 19 mit Reifen 255/55 - Serienräder als Beipack -			○	1.840,00	2.189,60
Schmutzfänger	Schmutzfänger vorn und hinten	○	○	○	140,00	166,60
Telefon/Telematik	Bluetooth Freisprecheinrichtung für Mobiltelefon	○	○	○	412,00	490,28

● = serienmäßige Ausstattung ○ = Sonderausstattung gegen Mehrpreis o. M. = ohne Mehrpreis

Lackierungen.

		Amarok DoubleCab	Amarok DoubleCab Trendline	Amarok DoubleCab Highline	Preis in € o. MwSt.	Preis in € m. MwSt.
Außenlackierung	Candy-Weiß	○	○	○	o. M.	
	Ontario Green	○	○	○	o. M.	
	Tornadorot	○			295,00	351,05
Außenlackierung Metallic	Mendoza Braun Metallic	○	○	○	580,00	690,20
	Natural Grey Metallic	○	○	○	580,00	690,20
	Reflexsilber Metallic	○	○	○	580,00	690,20
	Sandbeige Metallic	○	○	○	580,00	690,20
	Starlight Blue Metallic	○	○	○	580,00	690,20
Außenlackierung Perleffekt	Deep Black Perleffekt	○	○	○	580,00	690,20

● = serienmäßige Ausstattung ○ = Sonderausstattung gegen Mehrpreis o. M. = ohne Mehrpreis

Technische Daten.

Kraftstoffverbrauch (l/100 km) und kombinierte CO₂-Emission (g/km), mit Schaltgetriebe, Tankvolumen ca. 80 l

Motor/ Modell	2,0-l-TDI (90 kW) Hinterradantrieb	2,0-l-TDI (90 kW) 4MOTION	2,0-l-BiTDI (120 kW) Hinterradantrieb	2,0-l-BiTDI (120 kW) 4MOTION
------------------	--	---------------------------------	---	------------------------------------

Amarok DoubleCab

Innerorts	9,1 – 9,2	9,2 – 9,4	9,4 – 9,5	9,6 – 9,7
Außerorts	6,4 – 6,5	6,5 – 6,7	6,7 – 6,8	6,9 – 7,0
Kombiniert	7,3 – 7,4	7,4 – 7,6	7,6 – 7,7	7,8 – 7,9
CO ₂ -Emission kombiniert	192 – 194	194 – 199	199 – 203	206 – 209

Dieselmotor	2,0-l-TDI-Motor (90 kW)	2,0-l-BiTDI-Motor (120 kW)
Gemischaufbereitung/Einspritzverfahren	Common-Rail-Direkteinspritzung	Common-Rail-Direkteinspritzung
Anzahl der Zylinder	4	4
Hubraum, cm ³	1.968	1.968
Leistung, kW bei Drehzahl, min ⁻¹	90 bei 3.750	120 bei 4.000
Drehmoment, max., Nm/Drehzahl, min ⁻¹	340/1.750 – 2.250	400/1.500 – 2.000
EU-Abgasvorschrift	nach EG-Verordnung 715/2007 Euro 5*	nach EG-Verordnung 715/2007 Euro 5*
Hinterradantrieb	Serie	Serie
4MOTION permanent	Serie	Serie
4MOTION zuschaltbar	Optional	Optional
Kraftstoffart	Diesel, gem. DIN EN 590	Diesel, gem. DIN EN 590

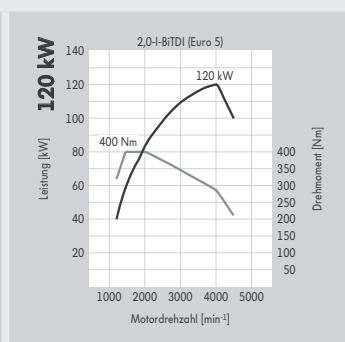
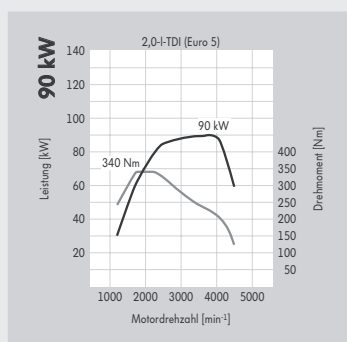

Fahrleistungen

Motor	Leistung (kW)	Beschleunigung (km/h, s)	Elastizität (km/h, s)	Höchstgeschwindigkeit (km/h)
		0 – 80	80 – 120 (5. Gang)	(wird im 5. Gang erreicht)

Amarok DoubleCab

2,0-l-TDI	90	8,4	13,5	12,5	163
2,0-l-TDI 4MOTION	90	8,7	13,7	13,5	161
2,0-l-BiTDI	120	7,5	10,8	10,5	182
2,0-l-BiTDI 4MOTION	120	7,7	11,1	11,0	181

*Die Besteuerung richtet sich nach den vom Kraftfahrt-Bundesamt festgelegten Schlüsselnummern.

Die Kraftstoffverbrauchs- und Emissionswerte sind nach dem vorgeschriebenen Messverfahren (EG-Verordnung 715/2007 in der gegenwärtig geltenden Fassung) ermittelt.
Hinweis nach Richtlinie 1999/94/EG in der gegenwärtig geltenden Fassung: Die Angaben beziehen sich nicht auf ein einzelnes Fahrzeug und sind nicht Bestandteil des Angebots, sondern dienen allein Vergleichszwecken zwischen den verschiedenen Fahrzeugtypen. Kraftstoffverbrauch und CO₂-Emissionen eines Fahrzeugs hängen nicht nur von der effizienten Ausnutzung des Kraftstoffs durch das Fahrzeug ab, sondern werden auch vom Fahrverhalten und von anderen nicht technischen Faktoren beeinflusst. CO₂ ist das für die Erderwärmung hauptsächlich verantwortliche Treibhausgas.

Technische Daten.

Gewichte

Zul. Gesamtgewicht (kg)	Motor	Leistung (kW)	Sitze	Leergewicht mit Fahrer (kg) ¹⁾ von – bis	Nutzlast bzw. Zuladung (kg) ¹⁾ von – bis	Zul. Achslast vorn/hinten (kg)	Anhängelast gebremst, bei 12% Steigung/ungebremst (kg)	Zul. Zuggewicht, bei 12% Steigung (kg)
-------------------------	-------	---------------	-------	---	---	--------------------------------	--	--

Amarok DoubleCab

2.820 ²⁾	2,0-l-TDI	90	5	1.872 – 2.042	948 – 778	1.315/1.600	2.800/750	5.500
	2,0-l-TDI 4MOTION permanent	90	5	1.948 – 2.147	872 – 673	1.375/1.600	2.800/750	5.500
	2,0-l-BiTDI	120	5	1.882 – 2.052	938 – 768	1.325/1.600	2.800/750	5.500
	2,0-l-BiTDI 4MOTION permanent	120	5	1.958 – 2.157	862 – 663	1.385/1.600	2.800/750	5.500
3.040 ³⁾	2,0-l-TDI	90	5	1.893 – 2.064	1.147 – 976	1.325/1.860	2.800/750	5.500
	2,0-l-TDI 4MOTION zuschaltbar	90	5	1.983 – 2.168	1.057 – 872	1.375/1.860	2.800/750	5.500
	2,0-l-BiTDI	120	5	1.903 – 2.074	1.137 – 966	1.335/1.860	2.800/750	5.500
	2,0-l-BiTDI 4MOTION zuschaltbar	120	5	1.993 – 2.178	1.047 – 862	1.385/1.860	2.800/750	5.500

Maßzeichnung Amarok DoubleCab⁴⁾/Amarok DoubleCab Trendline⁴⁾

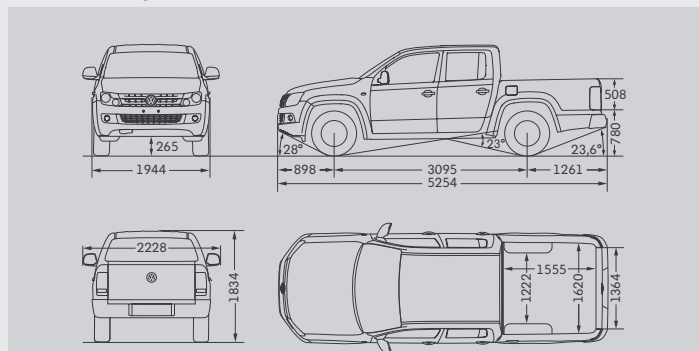

Ladefläche	2,52 m ²
Wattiefe	500 mm
Wendekreis	12,95 m

Maßzeichnung Amarok DoubleCab Highline⁴⁾

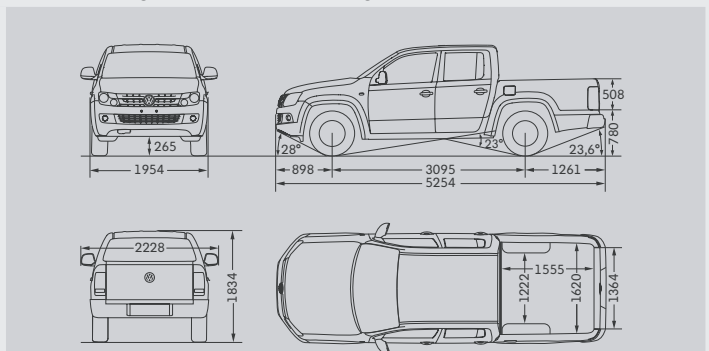

Ladefläche	2,52 m ²
Wattiefe	500 mm
Wendekreis	12,95 m

1) Ausstattungen können die Nutzlast bzw. Zuladung durch Erhöhung/Verringerung des Leergewichts beeinflussen. Bitte fragen Sie hierzu Ihren Volkswagen Nutzfahrzeuge Partner.

2) Mit Komfort-Federung. 3) Mit Heavy Duty-Federung (Sonderausstattung). 4) Bei 4MOTION zuschaltbar: Bodenfreiheit 249 mm, Rampenwinkel 21,4°.

Zulässige Dachlast 100 kg. Zulässige Stützlast 120 kg.

Bei gewerblicher Nutzung ist nach der EU-Verordnung 3820/85 ab einem zulässigen Zuggewicht von 3,5 Tonnen gesetzlich ein Tachograf vorgeschrieben. Ein Tachograf ist ab Werk für den Amarok nicht erhältlich und im Nachhinein auch nicht nachrüstbar. Das bedeutet, dass bei gewerblicher Nutzung 3,5 Tonnen zulässiges Zuggewicht (zGG Zugfahrzeug plus zGG Anhänger) nicht überschritten werden dürfen.

Die hier abgebildeten Nutzlastbereiche wurden unter Berücksichtigung von wähl- oder abwählbaren Ausstattungen oder sonstigen Umfängen, die nicht zum serienmäßigen Liefer- oder Leistungsumfang gehören, ermittelt. Die tatsächliche Nutzlast eines Fahrzeugs, die sich aus der Differenz zwischen zulässigem Gesamtgewicht und Leergewicht errechnet, ist nur durch Wiegen eines individuellen Fahrzeugs ermittelbar.

Alle Maßangaben sind auf Basis der Serienfahrzeuge ermittelt. Aufgrund von Fertigungstoleranzen/Reifengrößen/Art des Fahrwerks können die tatsächlichen Maße geringfügig von den hier angegebenen Werten abweichen. Die Fahrzeugzeichnungen sind nicht maßstabgerecht.

Der neue Amarok

065.1190.36.01 · Printed in Germany

Änderungen vorbehalten

Ausgabe: September 2010

Internet: www.volkswagen-nutzfahrzeuge.de

Ihr Volkswagen Partner

