

Preisliste und Technische Daten  
Gültig für das Modelljahr 2011



Nutzfahrzeuge

# Der Caravelle



## Modelle.

Modelle mit Ottomotor		Getriebe	kW	Zul. Gesamtgewicht (kg)	Nutzlast (kg) von – bis	Preis in € o. MwSt.	Preis in € m. MwSt.
<b>Caravelle Trendline kurzer Radstand</b>	2,0 l	5-Gang-Schaltgetriebe	85	2.850	874 – 700	27.950,00	33.260,50
<b>Caravelle Comfortline kurzer Radstand</b>	2,0 l	5-Gang-Schaltgetriebe	85	2.850	874 – 700	30.845,00	36.705,55
<b>Caravelle Trendline langer Radstand</b>	2,0 l	5-Gang-Schaltgetriebe	85	2.850	837 – 589	28.915,00	34.408,85
<b>Caravelle Comfortline langer Radstand</b>	2,0 l	5-Gang-Schaltgetriebe	85	2.850	837 – 589	31.810,00	37.853,90

Informationen zu Kraftstoffverbrauch und CO<sub>2</sub>-Emissionen finden Sie am Ende dieser Preisliste.

Bitte beachten Sie, dass einige Sonderausstattungen bestimmten Kombinationszwängen unterliegen und/oder nicht miteinander kombiniert werden können sowie an bestimmte rechtliche Vorschriften gebunden sind. Volkswagen haftet ausdrücklich nicht für die missbräuchliche Nutzung dieser Ausstattungen. Einige Sonder- und Spezialausstattungen können zu einer verlängerten Lieferzeit des Fahrzeugs führen. Bitte sprechen Sie Ihre individuellen Wünsche mit einem Volkswagen Nutzfahrzeuge Partner ab. Nur Ihr Volkswagen Nutzfahrzeuge Partner kann die notwendigen Kombinationserfordernisse sowie die Richtigkeit und Vollständigkeit der Angaben in dem ihm zur Verfügung stehenden Bestellsystem überprüfen.

Die hier abgebildeten Nutzlastbereiche wurden unter Berücksichtigung von wähl- oder abwählbaren Ausstattungen oder sonstigen Umfängen, die nicht zum serienmäßigen Liefer- oder Leistungsumfang gehören, ermittelt. Die tatsächliche Nutzlast eines Fahrzeugs, die sich aus der Differenz zwischen zulässigem Gesamtgewicht und Leergewicht errechnet, ist nur durch Wiegen eines individuellen Fahrzeugs ermittelbar.

Der Produktname Caddy® ist eine eingetragene Marke von Caddie S.A. und wird von Volkswagen Nutzfahrzeuge mit freundlicher Genehmigung von Caddie S.A. benutzt.

TDI®, DSG®, Shiftmatic®, 4MOTION® und BlueMotion® sind eingetragene Marken der Volkswagen AG und anderer Unternehmen der Volkswagen Gruppe in Deutschland sowie in weiteren Ländern. Die Tatsache, dass eine Marke in diesem Dokument nicht mit ® versehen ist, kann nicht so ausgelegt werden, dass diese Marke keine eingetragene Marke ist und/oder dass diese Marke ohne vorherige schriftliche Zustimmung der Volkswagen Aktiengesellschaft verwendet werden könnte.

iPod ist eine Marke von Apple Computer International. Der Produktname AdBlue® ist eine eingetragene Marke des Verbandes der Automobilindustrie e.V. (VDA). Nicht alle benannten Marken sind zwangsläufig Bestandteil dieser Preisliste oder Datenblätter.

Unsere Fahrzeuge sind serienmäßig mit Sommerreifen ausgestattet. Seit 1. Mai 2006 sind Sie in der Bundesrepublik Deutschland gesetzlich dazu verpflichtet, die Ausrüstung Ihres Fahrzeugs, insbesondere die Bereifung, an winterliche Wetterverhältnisse anzupassen. Ihr Volkswagen Nutzfahrzeuge Partner berät Sie gern dabei.

Rücknahme und Verwertung von Altfahrzeugen:

Volkswagen stellt sich den Herausforderungen der modernen Gesellschaft und berücksichtigt sie in allen neuen Produkten der Marke Volkswagen. Dies gilt natürlich auch für den Umwelt- und Ressourcenschutz. Daher sind alle neuen Volkswagen umweltfreundlich verwertbar und können grundsätzlich kostenlos – vorbehaltlich der Erfüllung der nationalen gesetzlichen Vorschriften – zurückgegeben werden. Nähere Informationen zur Rücknahme und Verwertung von Altfahrzeugen erhalten Sie bei Ihrem Volkswagen Nutzfahrzeuge Partner, im Internet unter [www.volkswagen.de](http://www.volkswagen.de) oder über die in der Bundesrepublik Deutschland kostenlose Hotline 0800 – Volkswagen (0800 – 865 579 2436).

Sämtliche Angaben in diesem Datenblatt basieren auf den Merkmalen des deutschen Marktes und entsprechen den zum Zeitpunkt des Drucks vorhandenen Kenntnissen. Die angegebenen Preise sind unverbindliche Preisempfehlungen der Volkswagen AG ab Werk ohne Überführungskosten.

Diese Preisliste ist gültig ab dem 8. November 2010. Änderungen vorbehalten.

## Modelle.

Modelle mit Dieselmotor		Getriebe	kW	Zul. Gesamtgewicht (kg)	Nutzlast (kg) von – bis	Preis in € o. MwSt.	Preis in € m. MwSt.
<b>Caravelle Trendline</b> kurzer Radstand	2,0-l-TDI	5-Gang-Schaltgetriebe	62	3.000	1.018 – 817	27.950,00	33.260,50
	2,0-l-TDI	5-Gang-Schaltgetriebe	75	3.000	1.018 – 817	29.190,00	34.736,10
	2,0-l-TDI	6-Gang-Schaltgetriebe	103	3.000	983 – 783	31.170,00	37.092,30
	2,0-l-TDI	4MOTION 6-Gang-Schaltgetriebe	103	3.000	863 – 660	33.845,00	40.275,55
	2,0-l-TDI	7-Gang-DSG	103	3.000	971 – 770	32.950,00	39.210,50
	2,0-l-BiTDI	6-Gang-Schaltgetriebe	132	3.000	936 – 749	33.860,00	40.293,40
	2,0-l-BiTDI	4MOTION 6-Gang-Schaltgetriebe	132	3.000	815 – 625	36.535,00	43.476,65
	2,0-l-BiTDI	7-Gang-DSG	132	3.000	924 – 737	35.640,00	42.411,60
	2,0-l-BiTDI	4MOTION 7-Gang-DSG	132	3.000	802 – 613	38.315,00	45.594,85
<b>Caravelle Comfortline</b> kurzer Radstand	2,0-l-TDI	5-Gang-Schaltgetriebe	62	3.000	1.018 – 817	30.845,00	36.705,55
	2,0-l-TDI	5-Gang-Schaltgetriebe	75	3.000	1.018 – 817	32.085,00	38.181,15
	2,0-l-TDI	6-Gang-Schaltgetriebe	103	3.000	983 – 783	33.660,00	40.055,40
	2,0-l-TDI	4MOTION 6-Gang-Schaltgetriebe	103	3.000	863 – 660	36.730,00	43.708,70
	2,0-l-TDI	7-Gang-DSG	103	3.000	971 – 770	35.440,00	42.173,60
	2,0-l-BiTDI	6-Gang-Schaltgetriebe	132	3.000	936 – 749	36.350,00	43.256,50
	2,0-l-BiTDI	4MOTION 6-Gang-Schaltgetriebe	132	3.000	815 – 625	39.420,00	46.909,80
	2,0-l-BiTDI	7-Gang-DSG	132	3.000	924 – 737	38.130,00	45.374,70
	2,0-l-BiTDI	4MOTION 7-Gang-DSG	132	3.000	802 – 613	41.200,00	49.028,00

Informationen zu Kraftstoffverbrauch und CO<sub>2</sub>-Emissionen finden Sie am Ende dieser Preisliste.

## Modelle.

Modelle mit Dieselmotor		Getriebe	kW	Zul. Gesamtgewicht (kg)	Nutzlast (kg) von – bis	Preis in € o. MwSt.	Preis in € m. MwSt.
<b>Caravelle Trendline</b> langer Radstand	2,0-l-TDI	5-Gang-Schaltgetriebe	62	3.000	954 – 706	28.915,00	34.408,85
	2,0-l-TDI	5-Gang-Schaltgetriebe	75	3.000	954 – 706	30.155,00	35.884,45
	2,0-l-TDI	6-Gang-Schaltgetriebe	103	3.000	925 – 671	32.135,00	38.240,65
	2,0-l-TDI	4MOTION 6-Gang-Schaltgetriebe	103	3.000	799 – 549	34.810,00	41.423,90
	2,0-l-TDI	7-Gang-DSG	103	3.000	925 – 659	33.915,00	40.358,85
	2,0-l-BiTDI	6-Gang-Schaltgetriebe	132	3.000	872 – 637	34.825,00	41.441,75
	2,0-l-BiTDI	4MOTION 6-Gang-Schaltgetriebe	132	3.000	751 – 514	37.500,00	44.625,00
	2,0-l-BiTDI	7-Gang-DSG	132	3.000	860 – 625	36.605,00	43.559,95
	2,0-l-BiTDI	4MOTION 7-Gang-DSG	132	3.000	738 – 501	39.280,00	46.743,20
<b>Caravelle Comfortline</b> langer Radstand	2,0-l-TDI	5-Gang-Schaltgetriebe	62	3.000	954 – 706	31.810,00	37.853,90
	2,0-l-TDI	5-Gang-Schaltgetriebe	75	3.000	954 – 706	33.050,00	39.329,50
	2,0-l-TDI	6-Gang-Schaltgetriebe	103	3.000	925 – 671	34.625,00	41.203,75
	2,0-l-TDI	4MOTION 6-Gang-Schaltgetriebe	103	3.000	799 – 549	37.695,00	44.857,05
	2,0-l-TDI	7-Gang-DSG	103	3.000	925 – 659	36.405,00	43.321,95
	2,0-l-BiTDI	6-Gang-Schaltgetriebe	132	3.000	872 – 637	37.315,00	44.404,85
	2,0-l-BiTDI	4MOTION 6-Gang-Schaltgetriebe	132	3.000	751 – 514	40.385,00	48.058,15
	2,0-l-BiTDI	7-Gang-DSG	132	3.000	860 – 625	39.095,00	46.523,05
	2,0-l-BiTDI	4MOTION 7-Gang-DSG	132	3.000	738 – 501	42.165,00	50.176,35

Informationen zu Kraftstoffverbrauch und CO<sub>2</sub>-Emissionen finden Sie am Ende dieser Preisliste.

## Serienausstattung.

		Caravelle Trendline	Caravelle Comfortline
<b>Karosserie</b>	Abschleppösen, vorn (einschraubbar) und hinten	●	●
	Außenspiegel, elektrisch einstell- und beheizbar		●
	Außenspiegel links asphärisch, rechts konvex	●	●
	Außenspiegelgehäuse und Türgriffe in Wagenfarbe		●
	Befestigungspunkte für Dachträgersysteme: 8 beim kurzen Radstand, 10 beim langen Radstand	●	●
	Heckfenster (Normalglas, beheizbar) mit Wisch-/Waschanlage	●	●
	Schiebetür rechts, im Fahrgastraum	●	●
	Stoßfänger (Kunststoff) in Wagenfarbe		●
<b>Fahrwerk</b>	Fahrwerk 20 mm tiefergelegt – nur bei kurzem Radstand		●
	Pannenset (Tyre Mobility Set: 12-V-Kompressor und Reifendichtmittel)	●	●
	16"-Fahrwerk mit 16"-Bremsanlage – nur bei 2,0-l-Otto, 62-/75-/103-kW-TDI	●	●
	17"-Fahrwerk mit 17"-Bremsanlage – nur bei 132-kW-BiTDI	●	●
<b>Sicherheitsausstattung</b>	Airbags für Fahrer und Beifahrer, Gurtstraffer links und rechts sowie Beifahrerairbag-Deaktivierung	●	●
	Doppelton-Signalhorn		●
	Einton-Signalhorn	●	
	Elektronisches Stabilisierungsprogramm mit Bremsassistent, ABS, ASR, EDS und Berganfahrassistent	●	●
	Haltegriffe (klappbar) am Dachrahmen	●	
	Haltegriffe (klappbar und gedämpft) am Dachrahmen		●
	Kindersicherung für Türen und Klappen im Fahrgastraum	●	●
	Klarglas-Halogen-Hauptscheinwerfer (H4)	●	
	Klarglas-Halogen-Hauptscheinwerfer (H7) in Doppelreflektor-Optik		●
	Kopfstützen (höhen- und neigungsverstellbar) mit Stoffbezug		●
	Kopfstützen (höhenverstellbar) mit Stoffbezug	●	
	Sonnenblende inklusive Make-up-Spiegel (beleuchtet) mit Abdeckung und Tasche, im Fahrerhaus, links und rechts		●

## Serienausstattung.

		Caravelle Trendline	Caravelle Comfortline
<b>Sicherheitsausstattung</b>	Tagfahrlicht (im Fahrbetrieb dauernd eingeschaltet)	●	●
	Verbandmaterial und Warndreieck	●	●
	Verzurrösen zur Ladegutsicherung	●	●
<b>Innenausstattungen</b>	Armlehnen für beide Sitze im Fahrerhaus		●
	Dachinnenverkleidung als Komforthimmel im Fahrerhaus und Fahrgastraum	●	
	Dachinnenverkleidung als 2-schaliger Komforthimmel im Fahrerhaus und Fahrgastraum		●
	Gummibodenbelag im Fahrerhaus und im Fahrgastraum	●	
	Handschuhfach mit abschließbarer Klappe	●	●
	Höheneinstellung für linken Einzelsitz im Fahrerhaus	●	
	Höheneinstellung für linken und rechten Einzelsitz im Fahrerhaus		●
	Instrumentenbeleuchtung, dimmbar	●	●
	Lendenwirbelstütze (manuell einstellbar) für Einzelsitz, im Fahrerhaus, links	●	
	Lendenwirbelstützen (manuell einstellbar) für Einzelsitze im Fahrerhaus, links und rechts		●
	Sitzbezüge in Stoff, Dessin "Tasamo"	●	
	Sitzbezüge in Stoff, Dessin "Timo"		●
	Sonnenschutzrollos an den Seitenfenstern im Fahrgastraum		●
	Teppichbodenbelag im Fahrerhaus und im Fahrgastraum		●
	Trittstufenbeleuchtung, Fahrerhaus und Schiebetür(en), mit Schriftzug CARAVELLE		●
	2 Ausströmerleisten im Himmel des Fahrgastraums mit schwenkbaren Lüftungsausströmern über den Sitzen		●
	2er-Sitzbank, links, mit Armlehne an der Gangseite, im Fahrgastraum in 1. Sitzreihe	●	●
3er-Sitzbank (wickelbar), im Fahrgastraum in 2. Sitzreihe (beim modularen Sitzbefestigungssystem nicht in 3. Sitzreihe einsetzbar)	●	●	
<b>Funktionsausstattung</b>	Abgasnorm Euro 5 (Dieselmotoren mit DPF)	●	●
	Fensterheber, elektrisch		●
	Klimaanlage "Climatic" (halbautomatisch) im Fahrerhaus sowie Fahrgastraumbelüftung		●
	Luftausströmer für Seitenscheiben im Dachhimmel		●
	Multifunktionsanzeige "Plus"		●
	Nichtraucherausführung (12-V-Steckdose und Becherhalter in der Armaturentafel)	●	●

## Serienausstattung.

		Caravelle Trendline	Caravelle Comfortline
<b>Funktionsausstattung</b>	Scheibenwischer-Intervallschaltung	●	●
	Staub- und Pollenfilter	●	●
	Warnsummer für noch eingeschaltetes Licht	●	●
	Warnton und -leuchte bei nicht angelegtem Fahrer-Sicherheitsgurt	●	●
	Waschwasserstandanzeige		●
	Zentralverriegelung mit Funkfernbedienung, Safesicherung und Innenbetätigung		●
	Zuheizer – nur bei TDI/BiTDI	●	●
	Zusatzheizung im Fahrgastraum	●	●
	2 Funkklappschlüssel für Schließsystem mit Fernbedienung		●

## Sonderausstattungen.

		Caravelle Trendline	Caravelle Comfortline	Preis in € o. MwSt.	Preis in € m. MwSt.
<b>Ablagen und Staukästen</b>	Abfallbehälter für Türablagen im Fahrerhaus	○	○	20,00	23,80
	Gepäcknetze an den Heckflügeltüren	○	○	40,00	47,60
<b>Airbags</b>	Seiten- und Kopfairbag für Fahrer und Beifahrer	○	○	385,00	458,15
	Seitenairbags im Fahrerhaus, Kopfairbags im Fahrerhaus und im Fahrerhaus für die äußeren Sitzplätze – nur bei kurzem Radstand – bei Caravelle Trendline nur in Verbindung mit Ausstattung: Sonnenschutzrollos an den Seitenfenstern im Fahrerhaus	○	○	790,00	940,10
<b>Anhängervorrichtungen</b>	Anhängervorrichtung, abnehm-/abschließbar (einschließlich Gespannstabilisierung)	○	○	710,00	844,90
	Anhängervorrichtung, starr (einschließlich Gespannstabilisierung)	○	○	575,00	684,25
<b>Außenspiegel</b>	Außenspiegel, elektrisch anklapp-, einstell- und beheizbar		○	134,00	159,46
<b>Ausstattungs Pakete</b>	Ausstattungs paket "4Style": Seiten-/Frontschweller im Offroad-Design, Steinschlagfolie, robuste Gummimatte im Fahrerhaus – nur bei kurzem Radstand 4MOTION	○	○	1.660,00	1.975,40
	Chrompaket – Chrom-Paket – Kühlerschutzgitter mit Chromleiste und Chromspange – Nebelscheinwerfer inklusive Abbiegelicht – nur bei kurzem Radstand		○	545,00	648,55
	Elektrikpaket I (elektrische Fensterheber, elektrisch einstell- und beheizbare Außenspiegel)	○	●	495,00	589,05
	Elektrikpaket II (elektrische Fensterheber, elektrisch einstell-, beheiz- und anklappbare Außenspiegel)	○		615,00	731,85
	Elektrikpaket III (elektrische Fensterheber, elektrisch einstell-, beheiz- und anklappbare Außenspiegel mit lackiertem Gehäuse)	○		645,00	767,55
	Exterieurpaket I – Diverse Anbauteile in Wagenfarbe – Klarglas-Halogen-Hauptscheinwerfer (H7) in Doppelreflektor-Optik – Nebelscheinwerfer inklusive Abbiegelicht	○		310,00	368,90
	Exterieurpaket I für Fahrzeuge mit Heckflügeltüren – Klarglas-Halogen-Hauptscheinwerfer (H7) in Doppelreflektor-Optik – Nebelscheinwerfer inklusive Abbiegelicht	○		260,00	309,40

● = serienmäßige Ausstattung    ○ = Sonderausstattung gegen Mehrpreis    o. M. = ohne Mehrpreis

## Sonderausstattungen.

		Caravelle Trendline	Caravelle Comfortline	Preis in € o. MwSt.	Preis in € m. MwSt.
<b>Ausstattungs Pakete</b>	Exterieurpaket II – Stoßfänger (Kunststoff) in Wagenfarbe (bei Serienlackierungen in Wagenfarbe, bei SK-Lackierungen gemäß der Farbbeschreibung) – Außenspiegelgehäuse und Türgriffe in Wagenfarbe – nur in Verbindung mit Ausstattung: Elektrikpaket	○	●	615,00	731,85
	Komfortpaket – Sonnenblende mit Make-up-Spiegel, im Fahrerhaus, links und rechts – Klappbare Haltegriffe und Ablagefächer an den Fahrerhaussitzen, Leseleuchte – Haltegriff für Einstieg an der A-Säule, auf der Fahrer- und Beifahrerseite – Doppelton-Signalhorn	○		230,00	273,70
<b>Batterien</b>	2. Batterie mit Trennrelais, wartungsfrei	○	○	205,00	243,95
<b>Bodenbeläge</b>	Gummibodenbelag im Fahrerhaus und im Fahrgastraum	●	○	o. M.	
	Teppichbodenbelag im Fahrerhaus und im Fahrgastraum	○	●	105,00	124,95
<b>Dachblinkleuchten</b>	Dachblinkleuchten, hinten links und rechts (Fahrzeughöhe ca. +76 mm)	○	○	240,00	285,60
<b>Dachreling/Dachlastenträger</b>	Befestigungsschienen auf dem Dach (Vorbereitung für verschiebbare Dachlastträger)	○	○	112,00	133,28
<b>Diebstahlschutz</b>	Diebstahl-Alarmanlage mit Innenraumüberwachung im Fahrerhaus/Fahrgastraum, Back-up-Horn und Abschleppschutz – bei Caravelle Trendline nur in Verbindung mit Ausstattung: Zentralverriegelung	○	○	265,00	315,35
	Diebstahl-Alarmanlage und Back-up-Horn – bei Caravelle Trendline nur in Verbindung mit Ausstattung: Zentralverriegelung	○	○	205,00	243,95
<b>Differenzialsperre</b>	Mechanische Hinterachs-Differenzialsperre – nur bei 4MOTION	○	○	730,00	868,70
<b>Einparkhilfe</b>	ParkPilot, hinten	○		315,00	374,85
	ParkPilot, hinten, mit Rückfahrkamera "Rear Assist" – nur in Verbindung mit Ausstattung: Navigationsfunktion "RNS 315" (für "RCD 310") oder Radio-Navigationssystem "RNS 510"	○		815,00	969,85

● = serienmäßige Ausstattung    ○ = Sonderausstattung gegen Mehrpreis    o. M. = ohne Mehrpreis

## Sonderausstattungen.

		Caravelle Trendline	Caravelle Comfortline	Preis in € o. MwSt.	Preis in € m. MwSt.
<b>Einparkhilfe</b>	ParkPilot, vorn und hinten – bei Caravelle Trendline nur in Verbindung mit Ausstattung: Exterieurpaket II oder Stoßfänger (Kunststoff) in Wagenfarbe (bei Serienlackierungen in Wagenfarbe, bei SK-Lackierungen gemäß der Farbbeschreibung)	○	○	540,00	642,60
	ParkPilot, vorn und hinten, mit Rückfahrkamera "Rear Assist" – nur in Verbindung mit Ausstattung: Navigationsfunktion "RNS 315" (für "RCD 310") oder Radio-Navigationssystem "RNS 510"	○	○	1.040,00	1.237,60
	Rückfahrkamera "Rear Assist" – nur in Verbindung mit Ausstattung: Navigationsfunktion "RNS 315" (für "RCD 310") oder Radio-Navigationssystem "RNS 510"	○	○	500,00	595,00
<b>Elektrische Schnittstelle für externe Nutzung</b>	Elektrische Schnittstelle für externe Nutzung	○	○	57,00	67,83
<b>Fahrerassistenzsysteme</b>	Spurwechselassistent "Side Assist" – Sicherheitsinnenspiegel, automatisch abblendend – Scheibenwischer-Intervallschaltung mit Regensensor für die Frontscheibenwischer – Geschwindigkeitsregelanlage – Multifunktionsanzeige "Plus" (serienmäßig bei Caravelle Comfortline) – nur bei kurzem Radstand mit Heckklappe – nur in Verbindung mit Ausstattung: Radio oder Radio-Navigationssystem				
	..., bei Caravelle Trendline	○		1.410,00	1.677,90
	..., bei Caravelle Comfortline		○	1.005,00	1.195,95
<b>Fahrwerk</b>	Fahrzeug-Höherlegung (Erhöhung der Bodenfreiheit um ca. 30 mm inkl. Achsvermessung)	○	○	2.000,00	2.380,00
	Federung, Dämpfung und Stabilisatoren verstärkt (schlechtwegetauglich), zulässige Vorderachslast 1.680 kg – nur bei TDI/BiTDI	○	○	480,00	571,20
	Federung und Dämpfung mit erhöhter Vorderachslast (1.710 kg) – Stahlräder 6,5 J x 16 verstärkt – Bordwerkzeug und Wagenheber verstärkt – nur bei 75-/103-kW-TDI	○	○	295,00	351,05

● = serienmäßige Ausstattung    ○ = Sonderausstattung gegen Mehrpreis    o. M. = ohne Mehrpreis

## Sonderausstattungen.

		Caravelle Trendline	Caravelle Comfortline	Preis in € o. MwSt.	Preis in € m. MwSt.
<b>Fahrwerk</b>	Federung und Dämpfung mit erhöhter Vorderachslast (1.710 kg) und verstärkten Stabilisatoren – Stahlräder 6,5 J x 16 verstärkt – Bordwerkzeug und Wagenheber verstärkt – nur bei 75-/103-kW-TDI	○	○	555,00	660,45
	Federung und Dämpfung (Schlechtwegeausführung) – Fahrzeughöhe bei Caravelle Comfortline kurzer Radstand ca. +20 mm	○	○	340,00	404,60
	Federung und Dämpfung, verstärkt; die Fahrzeughöhe kann in Abhängigkeit vom Modell um bis zu 20 mm zunehmen	○	○	170,00	202,30
	Federung und Dämpfung, verstärkt (schlechtwegetauglich), zulässige Vorderachslast 1.680 kg – nur bei TDI/BiTDI	○	○	220,00	261,80
	Tiefergelegtes Fahrwerk (ca. -20 mm) – nur bei kurzem Radstand	○		110,00	130,90
	Verstärkte Dämpfung und Stabilisatoren, vorn und hinten – Fahrzeughöhe bei Caravelle Comfortline kurzer Radstand ca. +20 mm	○	○	425,00	505,75
	Verstärkte Federung, hinten – bei Caravelle Comfortline nur bei langem Radstand	○	○	122,00	145,18
	Verstärkte Stabilisatoren vorn und hinten	○	○	270,00	321,30
	17"-Fahrwerk und -Bremsanlage inklusive Leichtmetallrädern "Thunder" – 4 Leichtmetallräder "Thunder" 7 J x 17 – Reifen 235/55 R 17 103 WXL – Abdeckungen für Leichtmetallräder – nur bei 2,0-l-Otto, 62-/75-/103-kW-TDI	○	○	1.630,00	1.939,70
	17"-Fahrwerk und -Bremsanlage inklusive 17"-Stahlrädern – Stahlräder 7 J x 17 – Reifen 235/55 R 17 103 WXL – Radabdeckung Mitte (serienmäßig bei Caravelle Trendline) – serienmäßig bei 132-kW-BiTDI	○	○	750,00	892,50
<b>Fenster</b>	Schiebefenster vorn im Fahrgastraum, links	○	○	240,00	285,60
	Schiebefenster vorn im Fahrgastraum, rechts	○	○	240,00	285,60
	Sonnenschutzfolie (5 Scheiben), tiefschwarze Tönung im Fahrgastraum (Durchlässigkeit: 39 %, Absorption: 54 %)	○	○	395,00	470,05

● = serienmäßige Ausstattung    ○ = Sonderausstattung gegen Mehrpreis    o. M. = ohne Mehrpreis

## Sonderausstattungen.

		Caravelle Trendline	Caravelle Comforline	Preis in € o. MwSt.	Preis in € m. MwSt.
<b>Fenster (Glasart im Fahrgastraum)</b>	Dämmglaspaket mit verbesserter Außengeräuschkämmung – Fenster im Fahrgastraum in Dämmglas, dunkel eingefärbt (Privacy) – Frontscheibe in Dämmglas – Sicherheitsinnenspiegel, automatisch abblendend – Scheibenwischer-Intervallschaltung mit Regensensor für die Frontscheibenwischer – nur bei kurzem Radstand	○	○	550,00	654,50
	Fenster im Fahrgastraum dunkel eingefärbt (Privacy)	○	○	345,00	410,55
<b>Frischluftansaugung für Innenraum (mit Partikelfilter)</b>	Frischluftansaugung mit Aktivkohlefilter	○	○	20,00	23,80
<b>Geschwindigkeitsregelanlage</b>	Geschwindigkeitsregelanlage	○	○	275,00	327,25
<b>Glasdach</b>	Glasschiebe-/Ausstelldach im Fahrerhaus (elektrisch betätigt) mit Jalousie	○	○	765,00	910,35
<b>Haltegriff für Einstieg (A-/B-Säule)</b>	Haltegriff für Einstieg an der A-Säule, auf der Fahrer- und Beifahrerseite		○	41,00	48,79
<b>Hecktüren/Heckklappe</b>	Heckflügeltüren mit Fenstern, beheizbar	○	○	270,00	321,30
	Scharniere für Heckflügeltüren mit 250° Öffnungswinkel – nur bei langem Radstand	○	○	405,00	481,95
	Zuziehhilfe für Heckklappe	○	○	130,00	154,70
<b>Heizungen/Klimaanlagen</b>	Klimaanlage "Climatic" (halbautomatisch) für Fahrerhaus und Fahrgastraum – 2. Verdampfer – Dachinnenverkleidung als 2-schaliger Komforthimmel im Fahrerhaus und Fahrgastraum – Luftausströmer für Seitenscheiben im Dachhimmel	○		1.780,00	2.118,20
	Klimaanlage "Climatic" (halbautomatisch) für Fahrerhaus und Fahrgastraumbelüftung – Dachinnenverkleidung als 2-schaliger Komforthimmel im Fahrerhaus und Fahrgastraum – Luftausströmer für Seitenscheiben im Dachhimmel	○	●	1.410,00	1.677,90
	Klimaanlage "Climatic" (halbautomatisch) im Fahrerhaus und 2. Verdampfer im Fahrgastraum		○	670,00	797,30
	Standheizung mit Zeitschaltuhr – 2. Batterie mit Trennrelais, wartungsfrei	○	○	1.525,00	1.814,75
	Standheizung mit Zeitschaltuhr und Funkfernbedienung – 2. Batterie mit Trennrelais, wartungsfrei	○	○	1.750,00	2.082,50
	Wasserzusatzheizung mit Zeitschaltuhr – 2. Batterie mit Trennrelais, wartungsfrei	○	○	915,00	1.088,85

● = serienmäßige Ausstattung    ○ = Sonderausstattung gegen Mehrpreis    o. M. = ohne Mehrpreis

## Sonderausstattungen.

		Caravelle Trendline	Caravelle Comfortline	Preis in € o. MwSt.	Preis in € m. MwSt.
<b>Heizungen/Klimaanlagen</b>	Wasserzusatzheizung mit Zeitschaltuhr und Fernbedienung – 2. Batterie mit Trennrelais, wartungsfrei	○	○	1.140,00	1.356,60
	3-Zonen-Klimaanlage "Climatronic", 2. Verdampfer, Klimahimmel und zusätzliche Bedienung im Fahrgastraum		○	940,00	1.118,60
<b>Lenkräder</b>	Lederlenkrad und Schaltknauf in Leder	○	○	195,00	232,05
	Multifunktionslederlenkrad mit Bedienelement für Radio – Lederteilumfang (Schaltknauf in Leder) – nur in Verbindung mit Ausstattung: Radio oder Radio-Navigationssystem	○	○	255,00	303,45
	Multifunktions-Lederlenkrad mit Bedienelementen für Radio und Mobiltelefon – Lederteilumfang (Schaltknauf in Leder) – nur in Verbindung mit Ausstattung: Mobiltelefonvorbereitung	○	○	305,00	362,95
<b>Lenkung</b>	Servotronic (geschwindigkeitsabhängige Servolenkung und in Höhe und Länge verstellbare Sicherheitslenksäule)	○	○	360,00	428,40
<b>Licht und Sicht</b>	Licht & Sicht – Sicherheitsinnenspiegel, automatisch abblendend – Fahrlichtschaltung automatisch, mit "Leaving home"-Funktion und manueller "Coming home"-Funktion – Scheibenwischer-Intervallschaltung mit Regensensor für die Frontscheibenwischer – bei Caravelle Trendline nur in Verbindung mit Ausstattung: Zentralverriegelung	○	○	200,00	238,00
<b>Luftfilter (Motor)</b>	Luftfilter für staubreiche Länder, mit Filtersättigungsanzeige	○	○	134,00	159,46
<b>Multifunktionsanzeige/ Bordcomputer</b>	Multifunktionsanzeige	○		160,00	190,40
	Multifunktionsanzeige "Plus"	○	●	255,00	303,45
	Multifunktionsanzeige "Premium" mit mehrfarbigem Display		○	215,00	255,85
<b>Nebelscheinwerfer</b>	Nebelscheinwerfer inklusive Abbiegelicht	○	○	250,00	297,50

● = serienmäßige Ausstattung    ○ = Sonderausstattung gegen Mehrpreis    o. M. = ohne Mehrpreis

## Sonderausstattungen.

	Caravelle Trendline	Caravelle Comfortline	Preis in € o. MwSt.	Preis in € m. MwSt.
<b>Räder/Reifen</b>				
Ganzjahresreifen 215/60 R 17 C 109/107 T				
..., bei 75-kW-TDI	○	○	310,00	368,90
..., bei 103-kW-TDI, 132-kW-BiTDI	○	○	140,00	166,60
Ganzjahresreifen 215/65 R 16 C 106/104 T				
..., bei 2,0-l-Otto, 62-/75-kW-TDI	○	○	310,00	368,90
..., bei 103-kW-TDI	○	○	140,00	166,60
Ganzjahresreifen 235/55 R 17 103 H XL – nur in Verbindung mit Ausstattung: 17"-Räder				
..., bei 2,0-l-Otto, 62-/75-kW-TDI	○	○	475,00	565,25
..., bei 103-kW-TDI	○	○	310,00	368,90
..., bei 132-kW-BiTDI	○	○	140,00	166,60
Leichtmetallräder "Canberra" 8 J x 18 – 4 Leichtmetallräder "Canberra" 8 J x 18 – Reifen 255/45 R 18 103 W – Abdeckungen für Leichtmetallräder				
..., bei 103-kW-TDI	○	○	2.060,00	2.451,40
..., bei 132-kW-BiTDI	○	○	1.410,00	1.677,90
Leichtmetallräder "Cartagena" 6,5 J x 16 – 4 Leichtmetallräder "Cartagena" 6,5 J x 16 – Reifen 215/65 R 16 C 106/104 T – Abdeckungen für Leichtmetallräder – nur bei 2,0-l-Otto, 62-/75-/103-kW-TDI	○	○	650,00	773,50
Leichtmetallräder "Los Angeles" 7 J x 16 – 4 Leichtmetallräder "Los Angeles" 7 J x 16 – Reifen 235/60 R 16 104 H XL – Abdeckungen für Leichtmetallräder – nur bei 2,0-l-Otto, 62-/75-/103-kW-TDI		○	970,00	1.154,30
Leichtmetallräder "Miyato" 6,5 J x 16 – 4 Leichtmetallräder "Miyato" 6,5 J x 16 – Reifen 215/65 R 16 C 106/104 T – Abdeckungen für Leichtmetallräder – nur bei 2,0-l-Otto, 62-/75-/103-kW-TDI	○	○	550,00	654,50
Leichtmetallräder "Neva" 7 J x 17 – 4 Leichtmetallräder "Neva" 7 J x 17 – Reifen 235/55 R 17 103 W XL – Abdeckungen für Leichtmetallräder				
..., bei 2,0-l-Otto, 62-/75-/103-kW-TDI		○	1.630,00	1.939,70
..., bei 132-kW-BiTDI		○	980,00	1.166,20

● = serienmäßige Ausstattung    ○ = Sonderausstattung gegen Mehrpreis    o. M. = ohne Mehrpreis

## Sonderausstattungen.

		Caravelle Trendline	Caravelle Comfortline	Preis in € o. MwSt.	Preis in € m. MwSt.	
<b>Räder/Reifen</b>	Leichtmetallräder "Siena" 7,5 J x 17 – 4 Leichtmetallräder "Siena" 7,5 J x 17 – Reifen 235/55 R 17 103 W XL – Abdeckungen für Leichtmetallräder					
	..., bei 2,0-l-Otto, 62-/75-/103-kW-TDI		○	1.630,00	1.939,70	
	..., bei 132-kW-BiTDI		○	980,00	1.166,20	
	Leichtmetallräder "Thunder" 7 J x 17 – 4 Leichtmetallräder "Thunder" 7 J x 17 – Reifen 235/55 R 17 103 W XL – Abdeckungen für Leichtmetallräder					
	..., bei 2,0-l-Otto, 62-/75-/103-kW-TDI	○	○	1.530,00	1.820,70	
	..., bei 132-kW-BiTDI	○	○	880,00	1.047,20	
	M+S Reifen 215/60 R 17 C 104/102 T – nur in Verbindung mit Ausstattung: 17"-Stahlräder					
	..., bei 2,0-l-Otto, 62-/75-kW-TDI	○	○	310,00	368,90	
	..., bei 103-kW-TDI, 132-kW-BiTDI	○	○	140,00	166,60	
	M+S Reifen 215/65 R 16 C 106/104 T					
	..., bei 2,0-l-Otto, 62-/75-kW-TDI	○	○	310,00	368,90	
	..., bei 103-kW-TDI	○	○	140,00	166,60	
	Radschrauben mit Adapter zur Radsicherung (4 Radschrauben, nur mit Adapter an-/abschraubbar) – nur in Verbindung mit Ausstattung: Leichtmetallräder	○	○	21,00	24,99	
	Radvollblenden für 16"-Räder	○	●	102,00	121,38	
	Reifen 215/65 R 16 C 102/100 H					
	..., bei 2,0-l-Otto, 62-/75-kW-TDI	○	○	170,00	202,30	
	..., bei 103-kW-TDI	○	○	o. M.		
	Stahlräder 7 J x 17 – Reifen 235/55 R 17 103 W XL – nur bei 2,0-l-Otto, 62-/75-/103-kW-TDI	○	○	650,00	773,50	
	<b>Räder/Reifen - Reserverad/ Pannenset</b>	Leichtmetall-Reserverad in Fahrbereifung (es entfällt: Pannen-Set) – Reserveradhalterung in Normalausführung – Bordwerkzeug und Wagenheber – nur in Verbindung mit Ausstattung: Leichtmetallräder	○	○	235,00	279,65
		Stahl-Reserverad in Fahrbereifung (es entfällt: Pannen-Set) – Reserveradhalterung in Normalausführung – Bordwerkzeug und Wagenheber	○	○	66,00	78,54

● = serienmäßige Ausstattung    ○ = Sonderausstattung gegen Mehrpreis    o. M. = ohne Mehrpreis

## Sonderausstattungen.

		Caravelle Trendline	Caravelle Comfortline	Preis in € o. MwSt.	Preis in € m. MwSt.
<b>Räder/Reifen - Winterräder (zusätzlich)</b>	Zusätzliche Winterbereifung 215/60 R 17 C 104/102 T auf 4 Stahlrädern montiert	○	○	720,00	856,80
	Zusätzliche Winterbereifung 215/65 R 16 C 106/104 T auf 4 Stahlrädern montiert	○	○	620,00	737,80
<b>Radios/ Radio-Navigationssysteme</b>	CD-Wechsler (6 CDs) – nur in Verbindung mit Ausstattung: Radio oder Radio-Navigationssystem	○	○	420,00	499,80
	Multimediabuchsen "MEDIA-IN" mit iPod/iPhone-Adapterkabel und "AUX-IN", zum Anschluss externer Audioquellen – nur in Verbindung mit Ausstattung: Navigationsfunktion "RNS 315" (für "RCD 310") oder Radioanlage "RCD 310" oder Radioanlage "RCD 310" mit digitalem Radioempfang (DAB) oder Radio-Navigationssystem "RNS 510"	○	○	150,00	178,50
	Multimediabuchsen "MEDIA-IN" mit USB-Adapterkabel und "AUX-IN", zum Anschluss externer Audioquellen – nur in Verbindung mit Ausstattung: Navigationsfunktion "RNS 315" (für "RCD 310") oder Radioanlage "RCD 310" oder Radioanlage "RCD 310" mit digitalem Radioempfang (DAB) oder Radio-Navigationssystem "RNS 510"	○	○	136,00	161,84
	Navigationsfunktion "RNS 315" (für RCD 310) – Multifunktionsanzeige "Plus" (serienmäßig bei Caravelle Comfortline) – nur in Verbindung mit Ausstattung: Radioanlage "RCD 310" oder Radioanlage "RCD 310" mit digitalem Radioempfang (DAB)				
	..., bei Caravelle Trendline	○		625,00	743,75
	..., bei Caravelle Comfortline		○	550,00	654,50
	Radioanlage "RCD 210" – 4 Lautsprecher – Radio "RCD 210" (MP3-fähig)	○	○	395,00	470,05

● = serienmäßige Ausstattung    ○ = Sonderausstattung gegen Mehrpreis    o. M. = ohne Mehrpreis

## Sonderausstattungen.

		Caravelle Trendline	Caravelle Comfortline	Preis in € o. MwSt.	Preis in € m. MwSt.
<b>Radios/ Radio-Navigationssysteme</b>	Radioanlage "RCD 310" – Radio "RCD 310" (MP3-fähig) – 8 Lautsprecher – Multimediabuchse (AUX-IN) zum Anschluss einer externen Audioquelle	○	○	540,00	642,60
	Radioanlage "RCD 310" mit digitalem Radioempfang (DAB) – Radio "RCD 310" (MP3-fähig) – 8 Lautsprecher – Multimediabuchse (AUX-IN) zum Anschluss einer externen Audioquelle	○	○	715,00	850,85
	Radio-Navigationssystem "RNS 510" – 8 Lautsprecher – Multifunktionsanzeige "Plus" (serienmäßig bei Caravelle Comfortline) – Multimediabuchse (AUX-IN) zum Anschluss einer externen Audioquelle				
	..., bei Caravelle Trendline	○		2.275,00	2.707,25
	..., bei Caravelle Comfortline		○	2.200,00	2.618,00
	TV-Empfang – nur in Verbindung mit Ausstattung: Radio-Navigationssystem "RNS 510"	○	○	915,00	1.088,85
<b>Raucher-/ Nichtraucher Ausführung</b>	Raucherausführung (12-V-Steckdose mit Zigarettenanzünder, Aschenbecher und 1 Becherhalter zusätzlich in der Armaturentafel)	○	○	17,00	20,23
<b>Regensensor</b>	Scheibenwischer-Intervallschaltung mit Regensensor sowie Sicherheitsinnenspiegel, automatisch abblendend	○	○	138,00	164,22
<b>Reifendruckkontrolle</b>	Reifenkontrollanzeige	○	○	46,00	54,74
<b>Scheinwerferreinigungsanlage/ beheizbare Scheibenwaschdüsen</b>	Beheizbare Scheibenwaschdüsen, vorn, und Waschwasserstandanzeige	○			
	..., bei Caravelle Trendline	○		51,00	60,69
	..., bei Caravelle Comfortline		○	39,00	46,41
	Scheinwerferreinigungsanlage mit beheizbaren Scheibenwaschdüsen, vorn, und Washwasserstandanzeige – Washwasserstandanzeige serienmäßig bei Caravelle Comfortline				
	..., bei Caravelle Trendline	○		275,00	327,25
	..., bei Caravelle Comfortline		○	265,00	315,35

● = serienmäßige Ausstattung    ○ = Sonderausstattung gegen Mehrpreis    o. M. = ohne Mehrpreis

## Sonderausstattungen.

		Caravelle Trendline	Caravelle Comfortline	Preis in € o. MwSt.	Preis in € m. MwSt.
<b>Schiebetüren im Fahrgastraum</b>	Elektrische Schiebetürbetätigung, rechts, mit Zuziehhilfe – bei Caravelle Trendline nur in Verbindung mit Ausstattung: Zentralverriegelung	○	○	505,00	600,95
	Elektrische Schiebetürbetätigungen, links und rechts, mit Zuziehhilfe – bei Caravelle Trendline nur in Verbindung mit Ausstattung: Zentralverriegelung	○	○	1.010,00	1.201,90
	Elektrische Zuziehhilfe für Schiebetür, links	○	○	130,00	154,70
	Elektrische Zuziehhilfe für Schiebetür, rechts	○	○	130,00	154,70
	Schiebetür links – bei Caravelle Trendline nur in Verbindung mit Ausstattung: Sonnenschutzrollos an den Seitenfenstern im Fahrgastraum	○	○	655,00	779,45
<b>Schlüssel für Schließsystem</b>	Zusätzlicher 3. Schlüssel (kein Funkklappschlüssel)	○	○	13,00	15,47
<b>Schmutzfänger</b>	Schmutzfänger vorn und hinten	○	○	144,00	171,36
<b>Seitenschutzleiste</b>	Seitenschutzleiste in Wagenfarbe – nur bei kurzem Radstand	○	○	150,00	178,50
<b>Sitzbezüge</b>	Sitzbezüge in Kunstleder, Dessin "Textile Raute"	○	○	46,00	54,74
<b>Sitze im Fahrerhaus</b>	Armlehnen für linken Sitz im Fahrerhaus	○		86,00	102,34
	Beifahrer-Doppelsitzbank im Fahrerhaus, rechts ..., bei Caravelle Trendline	○		250,00	297,50
	..., bei Caravelle Comfortline		○	71,00	84,49
	Beifahrer-Doppelsitzbank im Fahrerhaus, rechts, mit Ablagefach, in die Rückenlehne integriert ..., bei Caravelle Trendline	○		330,00	392,70
	..., bei Caravelle Comfortline		○	150,00	178,50
	Drehsitz (nicht höhenverstellbar) im Fahrerhaus, links, mit Armlehnen und Lendenwirbelstütze, Sitz im Fahrerhaus, rechts, mit Höheneinstellung und Lendenwirbelstütze	○		285,00	339,15
	Drehsitz (nicht höhenverstellbar) im Fahrerhaus, links, mit Lendenwirbelstütze und Armlehnen		○	107,00	127,33
	Drehsitz (nicht höhenverstellbar) im Fahrerhaus, rechts, mit Lendenwirbelstütze und Armlehnen ..., bei Caravelle Trendline	○		285,00	339,15
	..., bei Caravelle Comfortline		○	107,00	127,33

● = serienmäßige Ausstattung    ○ = Sonderausstattung gegen Mehrpreis    o. M. = ohne Mehrpreis

## Sonderausstattungen.

		Caravelle Trendline	Caravelle Comfortline	Preis in € o. MwSt.	Preis in € m. MwSt.
<b>Sitze im Fahrerhaus</b>	Drehsitze (nicht höhenverstellbar) für Fahrer- und Beifahrer, mit Armlehnen und Lendenwirbelstütze				
	..., bei Caravelle Trendline	○		475,00	565,25
	..., bei Caravelle Comfortline		○	215,00	255,85
	Fahrer- und Beifahrersitz mit Armlehnen, Höhenverstellung und Lendenwirbelstütze	○	●	265,00	315,35
	Fahrer- und Beifahrersitz mit Höhenverstellung und Lendenwirbelstütze – serienmäßig: Fahrersitz mit Höhenverstellung und Lendenwirbelstütze	○		91,00	108,29
	Lendenwirbelstütze (elektrisch einstellbar) für Einzelsitz, im Fahrerhaus, links – nur in Verbindung mit Ausstattung: Beifahrer-Doppelsitzbank im Fahrerhaus, rechts (nur bei Caravelle Comfortline) oder Armlehnen für linken Sitz im Fahrerhaus (nur bei Caravelle Trendline)	○	○	142,00	168,98
	Lendenwirbelstützen für Einzelsitze im Fahrerhaus (links elektrisch, rechts manuell einstellbar) – nicht bei Drehsitzen	○	○	142,00	168,98
<b>Sitze im Fahrgastraum</b>	Modulares Sitzbefestigungssystem für Sitzbank/Einzelsitz in 1. Sitzreihe und Sitzbank in 2. Sitzreihe bei langem Radstand	○	○	127,00	151,13
	1. Sitzreihe: 2er-Sitzbank und Einzelsitz rechts	○	○	345,00	410,55
	1. Sitzreihe: 3er-Sitzbank (wickelbar)	○	○	250,00	297,50
	2. Sitzreihe: 2er-Sitzbank mit Armlehne an der Gangseite – nur bei langem Radstand	○	○	-250,00	-297,50
	3. Sitzreihe: 3er-Sitzbank (Rückenlehne klappbar) – nur bei langem Radstand	○	○	730,00	868,70
<b>Sitzheizung</b>	Sitzheizung für Fahrersitz, regelbar – bei Caravelle Trendline nur in Verbindung mit Ausstattung: Klimaanlage "Climatic" (halbautomatisch)	○	○	180,00	214,20
	Sitzheizungen für Vordersitze (getrennt regelbar) – bei Caravelle Trendline nur in Verbindung mit Ausstattung: Klimaanlage "Climatic" (halbautomatisch)	○	○	360,00	428,40
<b>Sonnenschutzrollo Heck-/ Seitenscheiben</b>	Sonnenschutzrollos an den Seitenfenstern im Fahrgastraum	○	●	160,00	190,40
<b>Stoßfänger</b>	Stoßfänger (Kunststoff) in Wagenfarbe	○	●	575,00	684,25

● = serienmäßige Ausstattung    ○ = Sonderausstattung gegen Mehrpreis    o. M. = ohne Mehrpreis

## Sonderausstattungen.

		Caravelle Trendline	Caravelle Comfortline	Preis in € o. MwSt.	Preis in € m. MwSt.
<b>Tachograf</b>	Digitaler Tachograf	○	○	650,00	773,50
<b>Taxi-/Mietwagenausstattung</b>	Wegstreckenzähler (Fa. Kienzle) für Mietwagenpaket Kienzle 1150-27	○	○	630,00	749,70
<b>Telefon/Telematik</b>	Mobiltelefonvorbereitung für RNS 315	○	○	235,00	279,65
	Mobiltelefonvorbereitung "Plus" – nur in Verbindung mit Ausstattung: Radio oder Radio-Navigationssystem	○	○	365,00	434,35
	Mobiltelefonvorbereitung "Premium" – Multifunktionsanzeige "Plus" (serienmäßig bei Caravelle Comfortline) – nur in Verbindung mit Ausstattung: Multifunktions-Lederlenkrad mit Bedienelementen für Radio und Mobiltelefon				
	..., bei Caravelle Trendline	○		460,00	547,40
	..., bei Caravelle Comfortline		○	385,00	458,15
	Mobiltelefonvorbereitung – Multifunktionsanzeige "Plus" (serienmäßig bei Caravelle Comfortline) – nur in Verbindung mit Ausstattung: Radio oder Radio-Navigationssystem				
	..., bei Caravelle Trendline	○		310,00	368,90
	..., bei Caravelle Comfortline		○	235,00	279,65
<b>Tür- und Klappenverriegelung</b>	Zentralverriegelung mit Innenbetätigung, Safesicherung und Funkfernbedienung – 2 Funkklappschlüssel für Schließsystem mit Fernbedienung	○	●	455,00	541,45
	Zentralverriegelung mit Safesicherung und Funkfernbedienung – 2 Funkklappschlüssel für Schließsystem mit Fernbedienung	○		410,00	487,90
<b>Unterfahrschutz</b>	Schwellerleiste auf der rechten Seite zum Schutz des rechten Unterholmes, zusätzlich zum Tankunterfahrschutz links – nur in Verbindung mit Ausstattung: Unterfahrschutz für Kraftstofftank aus glattem Aluminiumblech	○	○	435,00	517,65
	Schwellerleisten links und rechts zum Schutz der äußeren Unterholme	○	○	880,00	1.047,20
	Unterfahrschutz für Hauptschalldämpfer aus Aluminiumblech ("Alu-Rutsche")	○	○	355,00	422,45

● = serienmäßige Ausstattung    ○ = Sonderausstattung gegen Mehrpreis    o. M. = ohne Mehrpreis

## Sonderausstattungen.

		Caravelle Trendline	Caravelle Comfortline	Preis in € o. MwSt.	Preis in € m. MwSt.
<b>Unterfahrschutz</b>	Unterfahrschutz für Hinterachsdifferenzial aus glattem Aluminiumblech – nur bei 4MOTION	○	○	565,00	672,35
	Unterfahrschutz für Kraftstofftank aus glattem Aluminiumblech	○	○	1.265,00	1.505,35
	Unterfahrschutz für Motor und Getriebe aus glattem Aluminiumblech	○	○	760,00	904,40
<b>Zulässiges Gesamtgewicht</b>	Zulässiges Gesamtgewicht 3,2 t mit verstärkten 16"-Stahlrädern – Stahlräder 6,5 J x 16 verstärkt – Bordwerkzeug und Wagenheber verstärkt – nur bei 75-/103-kW-TDI	○	○	705,00	838,95
	Zulässiges Gesamtgewicht 3,2 t mit 17"-Fahrwerk und -Bremsanlage inklusive 17"-Stahlrädern – nur bei 75-/103-kW-TDI	○	○	1.455,00	1.731,45
	Zulässiges Gesamtgewicht 3,2 t mit 17"-Stahlrädern – Stahlräder 7 J x 17 – Radabdeckung Mitte (serienmäßig bei Caravelle Trendline) – Bordwerkzeug und Wagenheber verstärkt				
	..., bei 75-/103-kW-TDI	○	○	1.355,00	1.612,45
	..., bei 132-kW-BiTDI	○	○	705,00	838,95
<b>Zusatzkonsole</b>	Konsole auf der Armaturentafel mit 1-DIN-Schacht und zusätzlichen Schalterplätzen (statt der serienmäßigen Ablage)	○	○	52,00	61,88

● = serienmäßige Ausstattung    ○ = Sonderausstattung gegen Mehrpreis    o. M. = ohne Mehrpreis

## Spezialausstattungen.

		Caravelle Trendline	Caravelle Comforline	Preis in € o. MwSt.	Preis in € m. MwSt.
<b>Feuerlöscher</b>	Feuerlöscher (2 kg) am Beifahrersitz, mit Manometer, Halter links am Beifahrersitzkasten	○	○	114,00	135,66
<b>Räder/Reifen</b>	4 Leichtmetallräder AZEV "R", Reifen 255/45 R 18, Felge 8,5 J x 18 H2 ET 50, mit Allgemeiner Betriebslaubnis, separater Versand der Serienräder	○	○	2.120,00	2.522,80
	4 Leichtmetallräder AZEV "TS" (mit Edelstahlring), Reifen 255/45 R 18, Felge 8,5 J x 18 H2 ET 50, mit Allgemeiner Betriebslaubnis, separater Versand der Serienräder	○	○	3.075,00	3.659,25
	4 Leichtmetallräder AZEV "TS" (schwarz, mit Edelstahlring), Reifen 255/45 R 18, Felge 8,5 J x 18 H2 ET 50, mit Allgemeiner Betriebslaubnis, separater Versand der Serienräder	○	○	3.075,00	3.659,25
<b>Rollstuhleinrichtungen</b>	Auffahrrampen für Rollstuhl (2 Stück als Beipack), klappbar mit Haltegriffen, max. 300 kg Belastung – nur in Verbindung mit Ausstattung: Aufnahmepunkte für seitliche Rollstuhlrampen (3 mögliche Auffahrrampenabstände) im Schiebetüreinstieg rechts oder Aufnahmepunkte für Rollstuhlrampen am Heck (3 mögliche Auffahrrampenabstände) im Heckeinstieg	○	○	495,00	589,05
	Rollstuhlhalterung (4-Punkt-Universalhalterung mit Beckengurt), als Beipack – Während der Fahrt dürfen die zu befördernden Personen nicht im Rollstuhl verbleiben. – nur in Verbindung mit Ausstattung: Befestigungsschienen für Rollstuhl (2 Rasterschienen im Bodenbelag des Fahrgastraums), quer zur Fahrtrichtung, an der B-/C-Säule oder Befestigungsschienen für Rollstuhl, hinten (2 Rasterschienen im Bodenbelag des Fahrgastraums), quer zur Fahrtrichtung, hinter 2. Sitzreihe/D-Säule	○	○	320,00	380,80
	2 Rollstuhlhalterungen (4-Punkt-Universalhalterungen mit Beckengurt), als Beipack – Während der Fahrt dürfen die zu befördernden Personen nicht im Rollstuhl verbleiben.	○	○	635,00	755,65
<b>Steckdose(n)</b>	Ladesteckdose für Starter- bzw. 2. Batterie am Fahrersitzkasten (mit Hinweisschild), Steckdose nach DIN 14690, 16 A mit Sicherungen – nur bei langem Radstand	○		435,00	517,65
	230-V-Euro-Steckdose (am Fahrersitzkasten) mit Wechselrichter 12/230 V, Leistungsaufnahme: max. 150 W	○	○	380,00	452,20

● = serienmäßige Ausstattung    ○ = Sonderausstattung gegen Mehrpreis    o. M. = ohne Mehrpreis

## Spezialausstattungen.

		Caravelle Trendline	Caravelle Comforline	Preis in € o. MwSt.	Preis in € m. MwSt.
<b>Taxi-/Mietwagenausstattung</b>	Spiegelwegstreckenzähler für Mietwagen – nur in Verbindung mit Ausstattung: Mietwagenpaket mit Alarmanlage, Vorbereitung Taxameter/Wegstreckenzähler, akustischer/optischer Alarm	○	○	935,00	1.112,65
<b>Trittstufen</b>	Trittstufe als Einstiegshilfe unter der rechten Schiebetür, elektrisch betätigt, mit Hindernisabschaltung	○	○	2.170,00	2.582,30
	2 Trittstufen als Einstiegshilfe unter der rechten und linken Schiebetür, elektrisch betätigt, mit Hindernisabschaltung	○	○	3.935,00	4.682,65

## Lackierungen.

		Caravelle Trendline	Caravelle Comfortline	Preis in € o. MwSt.	Preis in € m. MwSt.
<b>Außenlackierung</b>	Candy-Weiß	○	○	o. M.	
	Friesengrün	○		o. M.	
	Indienblau	○		o. M.	
	Leuchtorange	○		o. M.	
	Pure Grey	○		o. M.	
	Salsa Red	○	○	o. M.	
	Sunny Yellow	○		o. M.	
<b>Außenlackierung Metallic</b>	Fresco Grün Metallic	○	○	750,00	892,50
	Natural Grey Metallic	○	○	750,00	892,50
	Night Blue Metallic	○	○	750,00	892,50
	Olympiablau Metallic	○	○	750,00	892,50
	Reflexsilber Metallic	○	○	750,00	892,50
	Sandbeige Metallic	○	○	750,00	892,50
	Toffeebraun Metallic	○	○	750,00	892,50
<b>Außenlackierung Perleffekt</b>	Dark Wood Perleffekt	○	○	750,00	892,50
	Deep Black Perleffekt	○	○	750,00	892,50

● = serienmäßige Ausstattung    ○ = Sonderausstattung gegen Mehrpreis    o. M. = ohne Mehrpreis

## Verbrauch und CO<sub>2</sub>-Emissionen.

Mit Schaltgetriebe, Kraftstoffverbrauch (l/100 km) und kombinierte CO<sub>2</sub>-Emission (g/km), Tankvolumen ca. 80 l

Motor/ Modell	2,0-l-Otto (85 kW) Frontantrieb	2,0-l-TDI (62 kW) Frontantrieb	2,0-l-TDI (75 kW) Frontantrieb	2,0-l-TDI (103 kW) Frontantrieb	2,0-l-TDI (103 kW) 4MOTION	2,0-l-BiTDI (132 kW) Frontantrieb	2,0-l-BiTDI (132 kW) 4MOTION
------------------	---------------------------------------	--------------------------------------	--------------------------------------	---------------------------------------	----------------------------------	---	------------------------------------

Caravelle mit Normaldach (mit kurzem und langem Radstand)

Innerorts	13,6	9,5	9,5	9,6	10,4	9,8	10,5
Außerorts	8,6	6,1	6,1	6,3	7,1	6,7	7,2
Kombiniert	10,4	7,3	7,3	7,5	8,3	7,8	8,4
CO <sub>2</sub> -Emission kombiniert	243	193	193	198	219	205	221

Mit Doppelkupplungsgetriebe DSG, Kraftstoffverbrauch (l/100 km) und kombinierte CO<sub>2</sub>-Emission (g/km), Tankvolumen ca. 80 l

Motor/ Modell	2,0-l-TDI (103 kW) Frontantrieb	2,0-l-BiTDI (132 kW) Frontantrieb	2,0-l-BiTDI (132 kW) 4MOTION
------------------	---------------------------------------	---	------------------------------------

Caravelle mit Normaldach (mit kurzem und langem Radstand)

Innerorts	10,2	10,2	11,1
Außerorts	6,7	6,9	7,5
Kombiniert	8,0	8,1	8,8
CO <sub>2</sub> -Emission kombiniert	211	214	232

Die Kraftstoffverbrauchs- und Emissionswerte sind nach dem vorgeschriebenen Messverfahren (EG-Verordnung 715/2007 in der gegenwärtig geltenden Fassung) ermittelt. **Hinweis nach Richtlinie 1999/94/EG in der gegenwärtig geltenden Fassung:** Die Angaben beziehen sich nicht auf ein einzelnes Fahrzeug und sind nicht Bestandteil des Angebots, sondern dienen allein Vergleichszwecken zwischen den verschiedenen Fahrzeugtypen. Kraftstoffverbrauch und CO<sub>2</sub>-Emissionen eines Fahrzeugs hängen nicht nur von der effizienten Ausnutzung des Kraftstoffs durch das Fahrzeug ab, sondern werden auch vom Fahrverhalten und von anderen nicht technischen Faktoren beeinflusst. CO<sub>2</sub> ist das für die Erderwärmung hauptsächlich verantwortliche Treibhausgas. Ein Leitfaden über den Kraftstoffverbrauch und die CO<sub>2</sub>-Emissionen, der Daten für alle neuen Personenkraftfahrzeugmodelle enthält, ist unentgeltlich an allen Verkaufsorten in der Europäischen Union sowie für Interessenten aus Deutschland auch bei der DAT Deutsche Automobil Treuhand GmbH, Hellmuth-Hirth-Straße 1, 73760 Ostfildern, erhältlich.

## Motoren.

<b>Ottomotor</b>	<b>2,0-l-Ottomotor (85 kW)</b>
Gemischaufbereitung/Einspritzverfahren	Bosch-Motronic ME 7.5
Anzahl der Zylinder	4
Hubraum, cm <sup>3</sup>	1.984
Leistung, kW bei Drehzahl, min <sup>-1</sup>	85 bei 5.200
Drehmoment, max., Nm/Drehzahl, min <sup>-1</sup>	170/2.700 – 4.700
EU-Abgasvorschrift	nach EG-Verordnung 715/2007 Euro 5*
5-Gang-Schaltgetriebe	Serie
Frontantrieb	Serie
Kraftstoffart	Super bleifrei DIN EN 228 ROZ 95

<b>Dieselmotoren</b>	<b>2,0-l-TDI-Motor (62 kW)</b>	<b>2,0-l-TDI-Motor (75 kW)</b>
Gemischaufbereitung/Einspritzverfahren	Common-Rail-Direkteinspritzung	Common-Rail-Direkteinspritzung
Anzahl der Zylinder	4	4
Hubraum, cm <sup>3</sup>	1.968	1.968
Leistung, kW bei Drehzahl, min <sup>-1</sup>	62 bei 3.500	75 bei 3.500
Drehmoment, max., Nm/Drehzahl, min <sup>-1</sup>	220/1.250 – 2.500	250/1.500 – 2.500
EU-Abgasvorschrift	nach EG-Verordnung 715/2007 Euro 5*	nach EG-Verordnung 715/2007 Euro 5*
Dieselpartikelfilter (DPF)	Serie	Serie
5-Gang-Schaltgetriebe	Serie	Serie
Frontantrieb	Serie	Serie
Kraftstoffart	Diesel, gem. DIN EN 590	Diesel, gem. DIN EN 590

<b>Dieselmotoren</b>	<b>2,0-l-TDI-Motor (103 kW)</b>	<b>2,0-l-BiTDI-Motor (132 kW)</b>
Gemischaufbereitung/Einspritzverfahren	Common-Rail-Direkteinspritzung	BiTurbo-Common-Rail-Direkteinspritzung
Anzahl der Zylinder	4	4
Hubraum, cm <sup>3</sup>	1.968	1.968
Leistung, kW bei Drehzahl, min <sup>-1</sup>	103 bei 3.500	132 bei 4.000
Drehmoment, max., Nm/Drehzahl, min <sup>-1</sup>	340/1.750 – 2.500	400/1.500 – 2.000
EU-Abgasvorschrift	nach EG-Verordnung 715/2007 Euro 5*	nach EG-Verordnung 715/2007 Euro 5*
Dieselpartikelfilter (DPF)	Serie	Serie
6-Gang-Schaltgetriebe	Serie	Serie
7-Gang-Doppelkupplungsgetriebe DSG	Kombination möglich	Kombination möglich
Frontantrieb/4MOTION mit 6-Gang-Schaltgetriebe	Serie/Kombination möglich	Serie/Kombination möglich
Frontantrieb/4MOTION mit DSG	Serie/–	Serie/Kombination möglich
Kraftstoffart	Diesel, gem. DIN EN 590	Diesel, gem. DIN EN 590

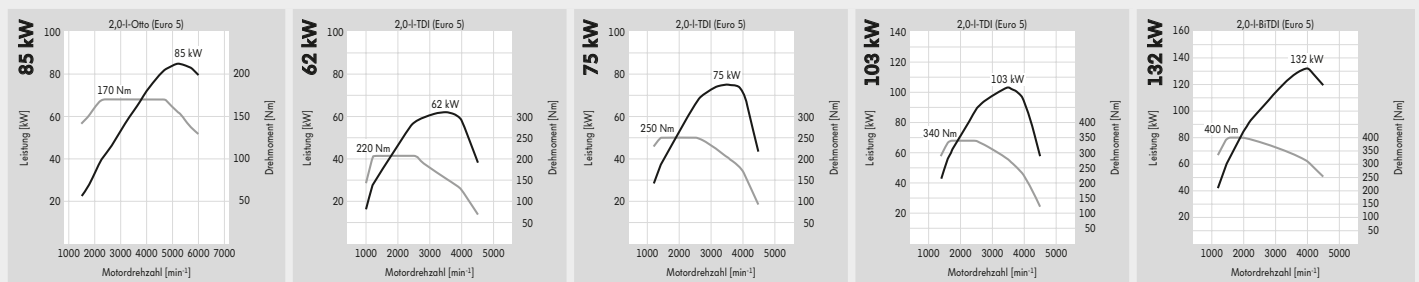

\*Die Besteuerung richtet sich nach den vom Kraftfahrt-Bundesamt festgelegten Schlüsselnummern.

## Fahrleistungen.

Motor	Leistung (kW)	Beschleunigung (km/h, s)		Elastizität (km/h, s) 80 – 120 (4./5./6. Gang/Stufe D bei DSG)	Höchst- geschwindigkeit (km/h)
		0 – 80	0 – 100		
<b>Caravelle (mit kurzem und langem Radstand)</b>					
2,0-l-Otto	85	11,8	17,3	17,8/24,9/- /-	163
2,0-l-TDI	62	13,4	22,2	24,1/28,3/- /-	146
2,0-l-TDI	75	11,1	17,9	16,6/21,6/- /-	157
2,0-l-TDI	103	9,1	14,2	-/16,0/21,3/-	173 <sup>1)</sup>
2,0-l-TDI 4MOTION	103	9,5	15,3	-/16,9/24,5/-	170 <sup>1)</sup>
2,0-l-TDI mit DSG	103	9,4	14,7	-/-/-/11,9	172 <sup>2)</sup>
2,0-l-BiTDI	132	8,1	11,4	-/11,3/14,1/-	191
2,0-l-BiTDI 4MOTION	132	8,2	11,8	-/12,6/15,8/-	188 <sup>1)</sup>
2,0-l-BiTDI mit DSG	132	8,0	11,3	-/-/-/8,4	191 <sup>2)</sup>
2,0-l-BiTDI 4MOTION mit DSG	132	8,3	12,1	-/-/-/9,5	188 <sup>2)</sup>

1) Wird im 5. Gang erreicht. 2) Wird in Stufe 6 erreicht.

## Gewichte.

Zul. Gesamtgewicht (kg)	Motor	Leistung (kW)	Sitze von – bis	Leergewicht mit Fahrer (kg) <sup>1)</sup> von – bis	Nutzlast bzw. Zuladung (kg) <sup>1)</sup> von – bis	Zul. Achslast vorn/hinten (kg) <sup>2)</sup>	Anhängelast gebremst, bei 12 % Steigung/ungebremst (kg)	Zul. Zuggewicht, bei 12 % Steigung (kg)
<b>Caravelle kurzer Radstand (3.000 mm) mit Normdach</b>								
2.850 <sup>3)</sup>	2,0-l-Otto	85	7 – 9	1.976 – 2.150	874 – 700	1.500/1.500	2.000/750	4.500
3.000 <sup>3)</sup>	2,0-l-TDI	62	7 – 9	1.982 – 2.183	1.018 – 817	1.500/1.575	2.200/750	4.800
	2,0-l-TDI	75	7 – 9	1.982 – 2.183	1.018 – 817	1.500/1.575	2.200/750	4.900
	2,0-l-TDI	103	7 – 9	2.017 – 2.217	983 – 783	1.550/1.575	2.500/750	5.200
	2,0-l-TDI 4MOTION	103	7 – 9	2.137 – 2.340	863 – 660	1.600/1.575	2.500/750	5.300
	2,0-l-TDI mit DSG	103	7 – 9	2.029 – 2.230	971 – 770	1.550/1.575	2.500/750	5.300
	2,0-l-BiTDI	132	7 – 9	2.064 – 2.251	936 – 749	1.550/1.575	2.500/750	5.200
	2,0-l-BiTDI 4MOTION	132	7 – 9	2.185 – 2.375	815 – 625	1.600/1.575	2.500/750	5.300
	2,0-l-BiTDI mit DSG	132	7 – 9	2.076 – 2.263	924 – 737	1.550/1.575	2.500/750	5.300
	2,0-l-BiTDI 4MOTION mit DSG	132	7 – 9	2.198 – 2.387	802 – 613	1.600/1.575	2.500/750	5.300
3.080 <sup>4)</sup>	2,0-l-TDI 4MOTION	103	7 – 9	2.137 – 2.340	943 – 740	1.600/1.575	2.500/750	5.300
	2,0-l-BiTDI 4MOTION	132	7 – 9	2.185 – 2.375	895 – 705	1.600/1.575	2.500/750	5.300
	2,0-l-BiTDI 4MOTION mit DSG	132	7 – 9	2.198 – 2.387	882 – 693	1.600/1.575	2.500/750	5.300
3.200 <sup>4)</sup>	2,0-l-TDI	75	7 – 9	1.982 – 2.183	1.218 – 1.017	1.600/1.680	2.200/750	4.900
	2,0-l-TDI	103	7 – 9	2.017 – 2.217	1.183 – 983	1.650/1.680	2.500/750	5.200
	2,0-l-TDI 4MOTION	103	7 – 9	2.137 – 2.340	1.063 – 860	1.700/1.720	2.500/750	5.300
	2,0-l-TDI mit DSG	103	7 – 9	2.029 – 2.230	1.171 – 970	1.650/1.680	2.500/750	5.300
	2,0-l-BiTDI	132	7 – 9	2.064 – 2.251	1.136 – 949	1.650/1.680	2.500/750	5.200
	2,0-l-BiTDI 4MOTION	132	7 – 9	2.185 – 2.375	1.015 – 825	1.700/1.720	2.500/750	5.300
	2,0-l-BiTDI mit DSG	132	7 – 9	2.076 – 2.263	1.124 – 937	1.650/1.680	2.500/750	5.300
	2,0-l-BiTDI 4MOTION mit DSG	132	7 – 9	2.198 – 2.387	1.002 – 813	1.700/1.720	2.500/750	5.300

1) Ausstattungen können die Nutzlast bzw. Zuladung durch Erhöhung/Verringerung des Leergewichts beeinflussen. Bitte fragen Sie hierzu Ihren Volkswagen Partner. 2) In Kombination mit Beifahrer-Doppelsitzbank (Sonderausstattung) wird bei einigen Modellen die zulässige Achslast vorn auf 1.680 kg erhöht. 3) Serienmäßiges zulässiges Gesamtgewicht. 4) Auflastung als Sonderausstattung möglich.

Zulässige Dachlast 100 kg (bei 2 Dachträgern) bzw. 150 kg (bei mindestens 4 Dachträgern). Zulässige Stützlast 100 kg.

Bei gewerblicher Nutzung ist nach der EU-Verordnung 3820/85 ab einem zulässigen Zuggewicht von 3,5 Tonnen gesetzlich ein Tachograf vorgeschrieben. Die Nachrüstung mit einem Tachografen ist bei allen Fahrzeugen möglich.

Die hier abgebildeten Nutzlastbereiche wurden unter Berücksichtigung von wähl- oder abwählbaren Ausstattungen oder sonstigen Umfängen, die nicht zum serienmäßigen Liefer- oder Leistungsumfang gehören, ermittelt. Die tatsächliche Nutzlast eines Fahrzeugs, die sich aus der Differenz zwischen zulässigem Gesamtgewicht und Leergewicht errechnet, ist nur durch Wiegen eines individuellen Fahrzeugs ermittelbar.

## Gewichte.

Zul. Gesamtgewicht (kg)	Motor	Leistung (kW)	Sitze von – bis	Leergewicht mit Fahrer (kg) <sup>1)</sup> von – bis	Nutzlast bzw. Zuladung (kg) <sup>1)</sup> von – bis	Zul. Achslast vorn/hinten (kg) <sup>2)</sup>	Anhängelast gebremst, bei 12 % Steigung/ungebremst (kg)	Zul. Zuggewicht, bei 12 % Steigung (kg)
<b>Caravelle langer Radstand (3.400 mm) mit Normdach</b>								
2.850 <sup>3)</sup>	2,0-l-Otto	85	7 – 8	2.013 – 2.261	837 – 589	1.525/1.500	2.000/750	4.500
3.000 <sup>3)</sup>	2,0-l-TDI	62	7 – 9	2.046 – 2.294	954 – 706	1.525/1.600	2.200/750	4.800
	2,0-l-TDI	75	7 – 9	2.046 – 2.294	954 – 706	1.525/1.600	2.200/750	4.900
	2,0-l-TDI	103	7 – 9	2.075 – 2.329	925 – 671	1.575/1.600	2.500/750	5.200
	2,0-l-TDI 4MOTION	103	7 – 8	2.201 – 2.451	799 – 549	1.600/1.600	2.500/750	5.300
	2,0-l-TDI mit DSG	103	7 – 9	2.075 – 2.341	925 – 659	1.575/1.600	2.500/750	5.300
	2,0-l-BiTDI	132	7 – 9	2.128 – 2.363	872 – 637	1.575/1.600	2.500/750	5.200
	2,0-l-BiTDI 4MOTION	132	7	2.249 – 2.486	751 – 514	1.600/1.600	2.500/750	5.300
	2,0-l-BiTDI mit DSG	132	7 – 9	2.140 – 2.375	860 – 625	1.575/1.600	2.500/750	5.300
	2,0-l-BiTDI 4MOTION mit DSG	132	7	2.262 – 2.499	738 – 501	1.600/1.600	2.500/750	5.300
3.080 <sup>4)</sup>	2,0-l-TDI 4MOTION	103	7 – 9	2.201 – 2.451	879 – 629	1.600/1.600	2.500/750	5.300
	2,0-l-BiTDI 4MOTION	132	7 – 8	2.249 – 2.486	831 – 594	1.600/1.600	2.500/750	5.300
	2,0-l-BiTDI 4MOTION mit DSG	132	7 – 8	2.262 – 2.499	818 – 581	1.600/1.600	2.500/750	5.300
3.200 <sup>4)</sup>	2,0-l-TDI	75	7 – 9	2.046 – 2.294	1.154 – 906	1.625/1.680	2.200/750	4.900
	2,0-l-TDI	103	7 – 9	2.075 – 2.329	1.125 – 871	1.675/1.680	2.500/750	5.200
	2,0-l-TDI 4MOTION	103	7 – 9	2.201 – 2.451	999 – 749	1.700/1.720	2.500/750	5.300
	2,0-l-TDI mit DSG	103	7 – 9	2.075 – 2.341	1.125 – 859	1.675/1.680	2.500/750	5.300
	2,0-l-BiTDI	132	7 – 9	2.128 – 2.363	1.072 – 837	1.675/1.680	2.500/750	5.200
	2,0-l-BiTDI 4MOTION	132	7 – 9	2.249 – 2.486	951 – 714	1.700/1.720	2.500/750	5.300
	2,0-l-BiTDI mit DSG	132	7 – 9	2.140 – 2.375	1.060 – 825	1.675/1.680	2.500/750	5.300
	2,0-l-BiTDI 4MOTION mit DSG	132	7 – 9	2.262 – 2.499	938 – 701	1.700/1.720	2.500/750	5.300

1) Ausstattungen können die Nutzlast bzw. Zuladung durch Erhöhung/Verringerung des Leergewichts beeinflussen. Bitte fragen Sie hierzu Ihren Volkswagen Partner. 2) In Kombination mit Beifahrer-Doppelsitzbank (Sonderausstattung) wird bei einigen Modellen die zulässige Achslast vorn auf 1.680 kg erhöht. 3) Serienmäßiges zulässiges Gesamtgewicht. 4) Auflastung als Sonderausstattung möglich.

Zulässige Dachlast 100 kg (bei 2 Dachträgern) bzw. 150 kg (bei mindestens 4 Dachträgern). Zulässige Stützlast 100 kg.

Bei gewerblicher Nutzung ist nach der EU-Verordnung 3820/85 ab einem zulässigen Zuggewicht von 3,5 Tonnen gesetzlich ein Tachograf vorgeschrieben. Die Nachrüstung mit einem Tachografen ist bei allen Fahrzeugen möglich.

Die hier abgebildeten Nutzlastbereiche wurden unter Berücksichtigung von wähl- oder abwählbaren Ausstattungen oder sonstigen Umständen, die nicht zum serienmäßigen Liefer- oder Leistungsumfang gehören, ermittelt. Die tatsächliche Nutzlast eines Fahrzeugs, die sich aus der Differenz zwischen zulässigem Gesamtgewicht und Leergewicht errechnet, ist nur durch Wiegen eines individuellen Fahrzeugs ermittelbar.

## Maßzeichnungen.

### Caravelle Trendline kurzer Radstand

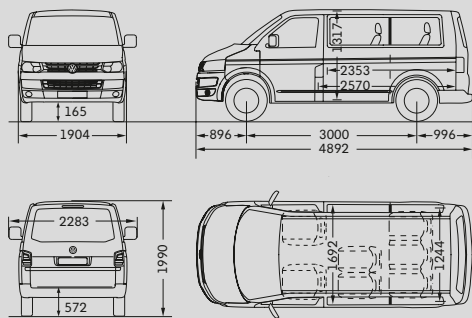

Fahrgast-/Laderaum, Fläche/Volumen*	4,3 m <sup>2</sup> /5,8 m <sup>3</sup>
Seitliche Schiebetür, Breite/Höhe	1.020/1.268 mm
Heckklappe, Breite/Höhe	1.486/1.295 mm
Wendekreis	11,9 m

### Caravelle Trendline langer Radstand

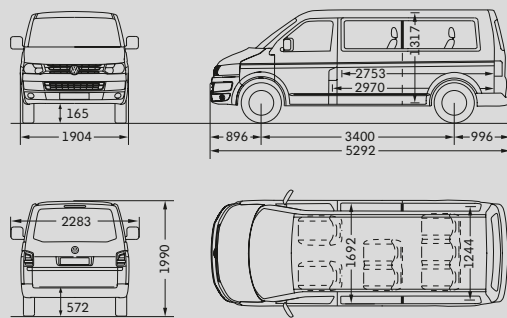

Fahrgast-/Laderaum, Fläche/Volumen*	5,0 m <sup>2</sup> /6,7 m <sup>3</sup>
Seitliche Schiebetür, Breite/Höhe	1.020/1.268 mm
Heckklappe, Breite/Höhe	1.486/1.295 mm
Wendekreis	13,2 m

### Caravelle Comfortline kurzer Radstand

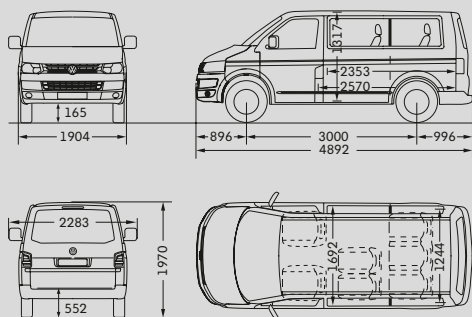

Fahrgast-/Laderaum, Fläche/Volumen*	4,3 m <sup>2</sup> /5,8 m <sup>3</sup>
Seitliche Schiebetür, Breite/Höhe	1.020/1.268 mm
Heckklappe, Breite/Höhe	1.486/1.295 mm
Wendekreis	11,9 m

### Caravelle Comfortline langer Radstand

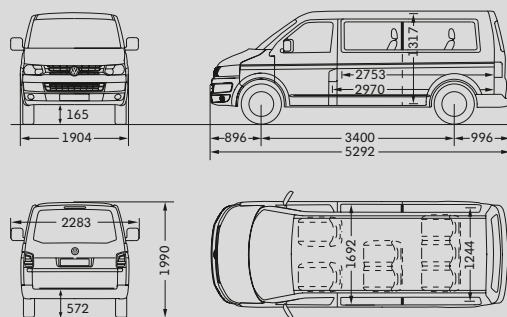

Fahrgast-/Laderaum, Fläche/Volumen*	5,0 m <sup>2</sup> /6,7 m <sup>3</sup>
Seitliche Schiebetür, Breite/Höhe	1.020/1.268 mm
Heckklappe, Breite/Höhe	1.486/1.295 mm
Wendekreis	13,2 m

\*Volumenangabe ohne Sitze im Fahrgastraum.

Alle Maßangaben sind auf Basis der Serienfahrzeuge ermittelt. Aufgrund von Fertigungstoleranzen/Reifengrößen/Art des Fahrwerks können die tatsächlichen Maße geringfügig von den hier angegebenen Werten abweichen. Die Fahrzeugzeichnungen sind nicht maßstabgerecht.

Fahrzeughöhe bei Sonderausstattungen „Verstärkte Federung und Dämpfung vorn und hinten“, „Federung und Dämpfung in Schlechtwege-Ausführung“ und „Verstärkte Dämpfung und Stabilisatoren, vorn und hinten“ ca. +20 mm.



# Der Caravelle

065.1190.10.01 • Printed in Germany

Änderungen vorbehalten

Ausgabe: November 2010

Internet: [www.volkswagen-nutzfahrzeuge.de](http://www.volkswagen-nutzfahrzeuge.de)