

Preisliste und Technische Daten
Gültig für das Modelljahr 2011



Nutzfahrzeuge

Der Transporter



Modelle.

Modelle mit Ottomotor		Getriebe	kW	Zul. Gesamtgewicht (kg)	Nutzlast (kg) von – bis	Preis in € o. MwSt.	Preis in € m. MwSt.
Transporter Kastenwagen kurzer Radstand mit Normaldach	2,0 l	5-Gang-Schaltgetriebe	85	2.850	1.121 – 714	23.180,00	27.584,20
Transporter Kastenwagen kurzer Radstand mit Mittelhochdach	2,0 l	5-Gang-Schaltgetriebe	85	2.850	1.121 – 714	23.860,00	28.393,40
Transporter Kastenwagen langer Radstand mit Normaldach	2,0 l	5-Gang-Schaltgetriebe	85	2.850	1.070 – 634	23.980,00	28.536,20
Transporter Kastenwagen langer Radstand mit Mittelhochdach	2,0 l	5-Gang-Schaltgetriebe	85	2.850	1.070 – 634	24.660,00	29.345,40
Transporter Kastenwagen langer Radstand mit Hochdach	2,0 l	5-Gang-Schaltgetriebe	85	2.850	1.070 – 634	25.410,00	30.237,90

Informationen zu Kraftstoffverbrauch und CO₂-Emissionen finden Sie am Ende dieser Preisliste.

Bei den hier angegebenen Gewichten sind die Gewichtsunterschiede für Mittelhoch- und Hochdach bereits berücksichtigt.

Bitte beachten Sie, dass einige Sonderausstattungen bestimmten Kombinationszwängen unterliegen und/oder nicht miteinander kombiniert werden können sowie an bestimmte rechtliche Vorschriften gebunden sind. Volkswagen haftet ausdrücklich nicht für die missbräuchliche Nutzung dieser Ausstattungen. Einige Sonder- und Spezialausstattungen können zu einer verlängerten Lieferzeit des Fahrzeugs führen. Bitte sprechen Sie Ihre individuellen Wünsche mit einem Volkswagen Nutzfahrzeuge Partner ab. Nur Ihr Volkswagen Nutzfahrzeuge Partner kann die notwendigen Kombinationserfordernisse sowie die Richtigkeit und Vollständigkeit der Angaben in dem ihm zur Verfügung stehenden Bestellsystem überprüfen.

Die hier abgebildeten Nutzlastbereiche wurden unter Berücksichtigung von wähl- oder abwählbaren Ausstattungen oder sonstigen Umfängen, die nicht zum serienmäßigen Liefer- oder Leistungsumfang gehören, ermittelt. Die tatsächliche Nutzlast eines Fahrzeugs, die sich aus der Differenz zwischen zulässigem Gesamtgewicht und Leergewicht errechnet, ist nur durch Wiegen eines individuellen Fahrzeugs ermittelbar.

Der Produktname Caddy® ist eine eingetragene Marke von Caddie S.A. und wird von Volkswagen Nutzfahrzeuge mit freundlicher Genehmigung von Caddie S.A. benutzt.

TDI®, DSG®, Shiftmatic®, 4MOTION® und BlueMotion® sind eingetragene Marken der Volkswagen AG und anderer Unternehmen der Volkswagen Gruppe in Deutschland sowie in weiteren Ländern. Die Tatsache, dass eine Marke in diesem Dokument nicht mit ® versehen ist, kann nicht so ausgelegt werden, dass diese Marke keine eingetragene Marke ist und/oder dass diese Marke ohne vorherige schriftliche Zustimmung der Volkswagen Aktiengesellschaft verwendet werden könnte.

iPod ist eine Marke von Apple Computer International. Der Produktname AdBlue® ist eine eingetragene Marke des Verbandes der Automobilindustrie e.V. (VDA). Nicht alle benannten Marken sind zwangsläufig Bestandteil dieser Preisliste oder Datenblätter.

Unsere Fahrzeuge sind serienmäßig mit Sommerreifen ausgestattet. Seit 1. Mai 2006 sind Sie in der Bundesrepublik Deutschland gesetzlich dazu verpflichtet, die Ausrüstung Ihres Fahrzeugs, insbesondere die Bereifung, an winterliche Wetterverhältnisse anzupassen. Ihr Volkswagen Nutzfahrzeuge Partner berät Sie gern dabei.

Rücknahme und Verwertung von Altfahrzeugen:

Volkswagen stellt sich den Herausforderungen der modernen Gesellschaft und berücksichtigt sie in allen neuen Produkten der Marke Volkswagen. Dies gilt natürlich auch für den Umwelt- und Ressourcenschutz. Daher sind alle neuen Volkswagen umweltfreundlich verwertbar und können grundsätzlich kostenlos – vorbehaltlich der Erfüllung der nationalen gesetzlichen Vorschriften – zurückgegeben werden. Nähere Informationen zur Rücknahme und Verwertung von Altfahrzeugen erhalten Sie bei Ihrem Volkswagen Nutzfahrzeuge Partner, im Internet unter www.volkswagen.de oder über die in der Bundesrepublik Deutschland kostenlose Hotline 0800 – Volkswagen (0800 – 865 579 2436).

Sämtliche Angaben in diesem Datenblatt basieren auf den Merkmalen des deutschen Marktes und entsprechen den zum Zeitpunkt des Drucks vorhandenen Kenntnissen. Die angegebenen Preise sind unverbindliche Preisempfehlungen der Volkswagen AG ab Werk ohne Überführungskosten.

Diese Preisliste ist gültig ab dem 8. November 2010. Änderungen vorbehalten.

Modelle.

Modelle mit Dieselmotor		Getriebe	kW	Zul. Gesamtgewicht (kg)	Nutzlast (kg) von – bis	Preis in € o. MwSt.	Preis in € m. MwSt.
Transporter Kastenwagen kurzer Radstand mit Normaldach	2,0-l-TDI	5-Gang-Schaltgetriebe	62	2.800	1.038 – 622	23.180,00	27.584,20
	2,0-l-TDI	5-Gang-Schaltgetriebe	75	2.800	1.038 – 622	24.420,00	29.059,80
	2,0-l-TDI	6-Gang-Schaltgetriebe	103	2.800	1.003 – 587	26.400,00	31.416,00
	2,0-l-TDI	4MOTION 6-Gang-Schaltgetriebe	103	2.800	883 – 467	29.065,00	34.587,35
	2,0-l-TDI	7-Gang-DSG	103	2.800	991 – 575	28.180,00	33.534,20
	2,0-l-BiTDI	6-Gang-Schaltgetriebe	132	2.800	956 – 567	29.090,00	34.617,10
	2,0-l-BiTDI	4MOTION 6-Gang-Schaltgetriebe	132	2.800	835 – 446	31.755,00	37.788,45
	2,0-l-BiTDI	7-Gang-DSG	132	2.800	944 – 555	30.870,00	36.735,30
	2,0-l-BiTDI	4MOTION 7-Gang-DSG	132	2.800	822 – 433	33.535,00	39.906,65
Transporter Kastenwagen kurzer Radstand mit Mittelhochdach	2,0-l-TDI	5-Gang-Schaltgetriebe	62	2.800	1.038 – 622	23.860,00	28.393,40
	2,0-l-TDI	5-Gang-Schaltgetriebe	75	2.800	1.038 – 622	25.100,00	29.869,00
	2,0-l-TDI	6-Gang-Schaltgetriebe	103	2.800	1.003 – 587	27.080,00	32.225,20
	2,0-l-TDI	4MOTION 6-Gang-Schaltgetriebe	103	2.800	883 – 467	29.745,00	35.396,55
	2,0-l-TDI	7-Gang-DSG	103	2.800	991 – 575	28.860,00	34.343,40
	2,0-l-BiTDI	6-Gang-Schaltgetriebe	132	2.800	956 – 567	29.770,00	35.426,30
	2,0-l-BiTDI	4MOTION 6-Gang-Schaltgetriebe	132	2.800	835 – 446	32.435,00	38.597,65
	2,0-l-BiTDI	7-Gang-DSG	132	2.800	944 – 555	31.550,00	37.544,50
	2,0-l-BiTDI	4MOTION 7-Gang-DSG	132	2.800	822 – 433	34.215,00	40.715,85

Informationen zu Kraftstoffverbrauch und CO₂-Emissionen finden Sie am Ende dieser Preisliste.

Bei den hier angegebenen Gewichten sind die Gewichtsunterschiede für Mittelhoch- und Hochdach bereits berücksichtigt.

Modelle.

Modelle mit Dieselmotor		Getriebe	kW	Zul. Gesamtgewicht (kg)	Nutzlast (kg) von – bis	Preis in € o. MwSt.	Preis in € m. MwSt.
Transporter Kastenwagen langer Radstand mit Normaldach	2,0-l-TDI	5-Gang-Schaltgetriebe	62	2.800	987 – 543	23.980,00	28.536,20
	2,0-l-TDI	5-Gang-Schaltgetriebe	75	2.800	987 – 543	25.220,00	30.011,80
	2,0-l-TDI	6-Gang-Schaltgetriebe	103	2.800	952 – 508	27.200,00	32.368,00
	2,0-l-TDI	4MOTION 6-Gang-Schaltgetriebe	103	2.800	832 – 388	29.865,00	35.539,35
	2,0-l-TDI	7-Gang-DSG	103	2.800	940 – 496	28.980,00	34.486,20
	2,0-l-BiTDI	6-Gang-Schaltgetriebe	132	2.800	905 – 488	29.890,00	35.569,10
	2,0-l-BiTDI	4MOTION 6-Gang-Schaltgetriebe	132	2.800	784 – 367	32.555,00	38.740,45
	2,0-l-BiTDI	7-Gang-DSG	132	2.800	893 – 476	31.670,00	37.687,30
	2,0-l-BiTDI	4MOTION 7-Gang-DSG	132	2.800	771 – 354	34.335,00	40.858,65
Transporter Kastenwagen langer Radstand mit Mittelhochdach	2,0-l-TDI	5-Gang-Schaltgetriebe	62	2.800	987 – 543	24.660,00	29.345,40
	2,0-l-TDI	5-Gang-Schaltgetriebe	75	2.800	987 – 543	25.900,00	30.821,00
	2,0-l-TDI	6-Gang-Schaltgetriebe	103	2.800	952 – 508	27.880,00	33.177,20
	2,0-l-TDI	4MOTION 6-Gang-Schaltgetriebe	103	2.800	832 – 388	30.545,00	36.348,55
	2,0-l-TDI	7-Gang-DSG	103	2.800	940 – 496	29.660,00	35.295,40
	2,0-l-BiTDI	6-Gang-Schaltgetriebe	132	2.800	905 – 488	30.570,00	36.378,30
	2,0-l-BiTDI	4MOTION 6-Gang-Schaltgetriebe	132	2.800	784 – 367	33.235,00	39.549,65
	2,0-l-BiTDI	7-Gang-DSG	132	2.800	893 – 476	32.350,00	38.496,50
	2,0-l-BiTDI	4MOTION 7-Gang-DSG	132	2.800	771 – 354	35.015,00	41.667,85

Informationen zu Kraftstoffverbrauch und CO₂-Emissionen finden Sie am Ende dieser Preisliste.

Bei den hier angegebenen Gewichten sind die Gewichtsunterschiede für Mittelhoch- und Hochdach bereits berücksichtigt.

Modelle.

Modelle mit Dieselmotor		Getriebe	kW	Zul. Gesamtgewicht (kg)	Nutzlast (kg) von – bis	Preis in € o. MwSt.	Preis in € m. MwSt.
Transporter Kastenwagen langer Radstand mit Hochdach	2,0-l-TDI	5-Gang-Schaltgetriebe	62	2.800	987 – 543	25.410,00	30.237,90
	2,0-l-TDI	5-Gang-Schaltgetriebe	75	2.800	987 – 543	26.650,00	31.713,50
	2,0-l-TDI	6-Gang-Schaltgetriebe	103	2.800	952 – 508	28.630,00	34.069,70
	2,0-l-TDI	4MOTION 6-Gang-Schaltgetriebe	103	2.800	832 – 388	31.295,00	37.241,05
	2,0-l-TDI	7-Gang-DSG	103	2.800	940 – 496	30.410,00	36.187,90
	2,0-l-BiTDI	6-Gang-Schaltgetriebe	132	2.800	905 – 488	31.320,00	37.270,80
	2,0-l-BiTDI	4MOTION 6-Gang-Schaltgetriebe	132	2.800	784 – 367	33.985,00	40.442,15
	2,0-l-BiTDI	7-Gang-DSG	132	2.800	893 – 476	33.100,00	39.389,00
	2,0-l-BiTDI*	4MOTION 7-Gang-DSG	132	2.800	771 – 354	35.765,00	42.560,35

* Modell nur mit Abgasnorm Euro 4 (mit DPF) verfügbar.

Informationen zu Kraftstoffverbrauch und CO₂-Emissionen finden Sie am Ende dieser Preisliste.

Bei den hier angegebenen Gewichten sind die Gewichtsunterschiede für Mittelhoch- und Hochdach bereits berücksichtigt.

Modelle.

Modelle mit Ottomotor		Getriebe	kW	Zul. Gesamtgewicht (kg)	Nutzlast (kg) von – bis	Preis in € o. MwSt.	Preis in € m. MwSt.
Transporter Kombi kurzer Radstand mit Normaldach	2,0 l	5-Gang-Schaltgetriebe	85	2.850	874 – 746	24.175,00	28.768,25
	2,0 l	5-Gang-Schaltgetriebe	85	2.850	874 – 746	24.855,00	29.577,45
	2,0 l	5-Gang-Schaltgetriebe	85	2.850	874 – 615	25.140,00	29.916,60
	2,0 l	5-Gang-Schaltgetriebe	85	2.850	874 – 615	25.820,00	30.725,80
	2,0 l	5-Gang-Schaltgetriebe	85	2.850	874 – 615	26.570,00	31.618,30
Modelle mit Dieselmotor		Getriebe	kW	Zul. Gesamtgewicht (kg)	Nutzlast (kg) von – bis	Preis in € o. MwSt.	Preis in € m. MwSt.
Transporter Kombi kurzer Radstand mit Normaldach	2,0-l-TDI	5-Gang-Schaltgetriebe	62	2.800	824 – 659	24.175,00	28.768,25
	2,0-l-TDI	5-Gang-Schaltgetriebe	75	2.800	824 – 659	25.415,00	30.243,85
	2,0-l-TDI	6-Gang-Schaltgetriebe	103	2.800	824 – 624	27.395,00	32.600,05
	2,0-l-TDI	4MOTION 6-Gang-Schaltgetriebe	103	2.800	815 – 502	30.070,00	35.783,30
	2,0-l-TDI	7-Gang-DSG	103	2.800	824 – 612	29.175,00	34.718,25
	2,0-l-BiTDI	6-Gang-Schaltgetriebe	132	2.800	824 – 590	30.085,00	35.801,15
	2,0-l-BiTDI	4MOTION 6-Gang-Schaltgetriebe	132	2.800	787 – 467	32.760,00	38.984,40
	2,0-l-BiTDI	7-Gang-DSG	132	2.800	824 – 578	31.865,00	37.919,35
	2,0-l-BiTDI	4MOTION 7-Gang-DSG	132	2.800	774 – 454	34.540,00	41.102,60

Informationen zu Kraftstoffverbrauch und CO₂-Emissionen finden Sie am Ende dieser Preisliste.

Bei den hier angegebenen Gewichten sind die Gewichtsunterschiede für Mittelhoch- und Hochdach bereits berücksichtigt.

Modelle.

Modelle mit Dieselmotor		Getriebe	kW	Zul. Gesamtgewicht (kg)	Nutzlast (kg) von – bis	Preis in € o. MwSt.	Preis in € m. MwSt.
Transporter Kombi kurzer Radstand mit Mittelhochdach	2,0-l-TDI	5-Gang-Schaltgetriebe	62	2.800	824 – 659	24.855,00	29.577,45
	2,0-l-TDI	5-Gang-Schaltgetriebe	75	2.800	824 – 659	26.095,00	31.053,05
	2,0-l-TDI	6-Gang-Schaltgetriebe	103	2.800	824 – 624	28.075,00	33.409,25
	2,0-l-TDI	4MOTION 6-Gang-Schaltgetriebe	103	2.800	815 – 502	30.750,00	36.592,50
	2,0-l-TDI	7-Gang-DSG	103	2.800	824 – 612	29.855,00	35.527,45
	2,0-l-BiTDI	6-Gang-Schaltgetriebe	132	2.800	824 – 590	30.765,00	36.610,35
	2,0-l-BiTDI	4MOTION 6-Gang-Schaltgetriebe	132	2.800	787 – 467	33.440,00	39.793,60
	2,0-l-BiTDI	7-Gang-DSG	132	2.800	824 – 578	32.545,00	38.728,55
	2,0-l-BiTDI	4MOTION 7-Gang-DSG	132	2.800	774 – 454	35.220,00	41.911,80
Transporter Kombi langer Radstand mit Normaldach	2,0-l-TDI	5-Gang-Schaltgetriebe	62	2.800	824 – 532	25.140,00	29.916,60
	2,0-l-TDI	5-Gang-Schaltgetriebe	75	2.800	824 – 532	26.380,00	31.392,20
	2,0-l-TDI	6-Gang-Schaltgetriebe	103	2.800	815 – 497	28.360,00	33.748,40
	2,0-l-TDI	4MOTION 6-Gang-Schaltgetriebe	103	3.000	973 – 575	31.035,00	36.931,65
	2,0-l-TDI	7-Gang-DSG	103	2.800	815 – 485	30.140,00	35.866,60
	2,0-l-BiTDI	6-Gang-Schaltgetriebe	132	2.800	815 – 463	31.050,00	36.949,50
	2,0-l-BiTDI	4MOTION 6-Gang-Schaltgetriebe	132	3.000	925 – 540	33.725,00	40.132,75
	2,0-l-BiTDI	7-Gang-DSG	132	2.800	815 – 451	32.830,00	39.067,70
	2,0-l-BiTDI	4MOTION 7-Gang-DSG	132	3.000	925 – 527	35.505,00	42.250,95

Informationen zu Kraftstoffverbrauch und CO₂-Emissionen finden Sie am Ende dieser Preisliste.

Bei den hier angegebenen Gewichten sind die Gewichtsunterschiede für Mittelhoch- und Hochdach bereits berücksichtigt.

Modelle.

Modelle mit Dieselmotor		Getriebe	kW	Zul. Gesamtgewicht (kg)	Nutzlast (kg) von – bis	Preis in € o. MwSt.	Preis in € m. MwSt.
Transporter Kombi langer Radstand mit Mittelhochdach	2,0-l-TDI	5-Gang-Schaltgetriebe	62	2.800	824 – 532	25.820,00	30.725,80
	2,0-l-TDI	5-Gang-Schaltgetriebe	75	2.800	824 – 532	27.060,00	32.201,40
	2,0-l-TDI	6-Gang-Schaltgetriebe	103	2.800	815 – 497	29.040,00	34.557,60
	2,0-l-TDI	4MOTION 6-Gang-Schaltgetriebe	103	3.000	973 – 575	31.715,00	37.740,85
	2,0-l-TDI	7-Gang-DSG	103	2.800	815 – 485	30.820,00	36.675,80
	2,0-l-BiTDI	6-Gang-Schaltgetriebe	132	2.800	815 – 463	31.730,00	37.758,70
	2,0-l-BiTDI	4MOTION 6-Gang-Schaltgetriebe	132	3.000	925 – 540	34.405,00	40.941,95
	2,0-l-BiTDI	7-Gang-DSG	132	2.800	815 – 451	33.510,00	39.876,90
	2,0-l-BiTDI	4MOTION 7-Gang-DSG	132	3.000	925 – 527	36.185,00	43.060,15
Transporter Kombi langer Radstand mit Hochdach	2,0-l-TDI	5-Gang-Schaltgetriebe	62	2.800	824 – 532	26.570,00	31.618,30
	2,0-l-TDI	5-Gang-Schaltgetriebe	75	2.800	824 – 532	27.810,00	33.093,90
	2,0-l-TDI	6-Gang-Schaltgetriebe	103	2.800	815 – 497	29.790,00	35.450,10
	2,0-l-TDI	4MOTION 6-Gang-Schaltgetriebe	103	3.000	973 – 575	32.465,00	38.633,35
	2,0-l-TDI	7-Gang-DSG	103	2.800	815 – 485	31.570,00	37.568,30
	2,0-l-BiTDI	6-Gang-Schaltgetriebe	132	2.800	815 – 463	32.480,00	38.651,20
	2,0-l-BiTDI	4MOTION 6-Gang-Schaltgetriebe	132	3.000	925 – 540	35.155,00	41.834,45
	2,0-l-BiTDI	7-Gang-DSG	132	2.800	815 – 451	34.260,00	40.769,40

Informationen zu Kraftstoffverbrauch und CO₂-Emissionen finden Sie am Ende dieser Preisliste.

Bei den hier angegebenen Gewichten sind die Gewichtsunterschiede für Mittelhoch- und Hochdach bereits berücksichtigt.

Serienausstattung.

		Transporter Kastenwagen	Transporter Kombi
Karosserie	Abschleppösen, vorn (einschraubbar) und hinten	●	●
	Außenspiegel links asphärisch, rechts konvex	●	●
	Befestigungspunkte für Dachträgersysteme bei Normaldach: 8 bei kurzem Radstand, 10 bei langem Radstand	●	●
	Heckfenster, beheizbar		●
	Hohe Heckflügeltüren mit Fenstern – nur bei Hochdach		●
	Hohe Heckflügeltüren ohne Fenster – nur bei Hochdach	●	
	Schiebetür rechts, im Lade-/Fahrgastraum	●	●
Fahrwerk	Pannenset (Tyre Mobility Set: 12-V-Kompressor und Reifendichtmittel)	●	●
	16"-Fahrwerk mit 16"-Bremsanlage – nur bei 2,0-l-Otto, 62-/75-/103-kW-TDI	●	●
	17"-Fahrwerk mit 17"-Bremsanlage – nur bei 132-kW-BiTDI	●	●
Sicherheitsausstattung	Airbags für Fahrer und Beifahrer, Gurtstraffer links und rechts sowie Beifahrerairbag-Deaktivierung	●	●
	Einton-Signalhorn	●	●
	Elektronisches Stabilisierungsprogramm mit Bremsassistent, ABS, ASR, EDS und Berganfahrassistent	●	●
	Haltegriffe (klappbar) am Dachrahmen	●	●
	Kindersicherung an den Schiebetüren im Fahrgastraum		●
	Kopfstützen (höhenverstellbar) mit Kunstlederbezug	●	●
	Tagfahrlicht (im Fahrbetrieb dauernd eingeschaltet)	●	●
	Verbandmaterial und Warndreieck	●	●
	Verzurrösen zur Ladegutsicherung: 6 bei kurzem Radstand, 8 bei langem Radstand	●	●
Innenausstattungen	Gummibodenbelag im Fahrerhaus	●	●
	Handschuhfach mit abschließbarer Klappe	●	●
	Seitenverkleidung (halbhoch) aus Hartfaserplatten im Laderaum	●	●
	Sitzbezüge in Stoff, Dessin "Place"	●	●

Serienausstattung.

		Transporter Kastenwagen	Transporter Kombi
Funktionsausstattung	Abgasnorm Euro 4 (mit DPF) – nur bei Hochdach 132-kW-BiTDI 4MOTION DSG	●	
	Abgasnorm Euro 5 (Dieselmotoren mit DPF) – nicht bei Kastenwagen Hochdach 132-kW-BiTDI 4MOTION DSG	●	●
	Nichtraucherausführung (12-V-Steckdose und Becherhalter in der Armaturentafel)	●	●
	Scheibenwischer-Intervallschaltung	●	●
	Staub- und Pollenfilter	●	●
	Warnsummer für noch eingeschaltetes Licht	●	●
	Warnton und -leuchte bei nicht angelegtem Fahrer-Sicherheitsgurt	●	●

Sonderausstattungen.

		Transporter Kastenwagen	Transporter Kombi	Preis in € o. MwSt.	Preis in € m. MwSt.
Ablagen und Staukästen	Abfallbehälter für Türablagen im Fahrerhaus	○	○	20,00	23,80
	Gepäcknetze an den Heckflügeltüren	○	○	40,00	47,60
Airbags	Seiten- und Kopfairbag für Fahrer und Beifahrer	○	○	385,00	458,15
Anhängervorrichtungen	Anhängervorrichtung, abnehm-/abschließbar (einschließlich Gespannstabilisierung)	○	○	710,00	844,90
	Anhängervorrichtung, starr (einschließlich Gespannstabilisierung)	○	○	575,00	684,25
Ausstattungs Pakete	Ausstattungs paket "4Style": Seiten-/Frontschweller im Offroad-Design, Steinschlagfolie, robuste Gummimatte im Fahrerhaus – nur bei kurzem Radstand 4MOTION	○	○	1.660,00	1.975,40
	Elektrikpaket I (elektrische Fensterheber, elektrisch einstell- und beheizbare Außenspiegel)	○	○	495,00	589,05
	Elektrikpaket II (elektrische Fensterheber, elektrisch einstell-, beheiz- und anklappbare Außenspiegel)	○	○	615,00	731,85
	Elektrikpaket III (elektrische Fensterheber, elektrisch einstell-, beheiz- und anklappbare Außenspiegel mit lackiertem Gehäuse)	○	○	645,00	767,55
	Exterieurpaket I – Diverse Anbauteile in Wagenfarbe – Klarglas-Halogen-Hauptscheinwerfer (H7) in Doppelreflektor-Optik – Nebelscheinwerfer inklusive Abbiegelicht – nur bei Normaldach, Mittelhochdach	○	○	310,00	368,90
	Exterieurpaket I für Fahrzeuge mit Heckflügeltüren – Klarglas-Halogen-Hauptscheinwerfer (H7) in Doppelreflektor-Optik – Nebelscheinwerfer inklusive Abbiegelicht	○	○	260,00	309,40
	Komfortpaket – Sonnenblende mit Make-up-Spiegel, im Fahrerhaus, links und rechts – Klappbare Haltegriffe und Ablagefächer an den Fahrerhaussitzen, Leseleuchte, Brillenfach – Luftausströmer an der B-Säule (nur bei Kombi) – Haltegriff für Einstieg an der A-Säule, auf der Fahrer- und Beifahrerseite – Instrumentenbeleuchtung, dimmbar – Doppelton-Signalhorn				
	..., bei Kombi		○	275,00	327,25
	..., bei Kastenwagen	○		215,00	255,85
	Batterien	2. Batterie mit Trennrelais, wartungsfrei	○	○	205,00

● = serienmäßige Ausstattung ○ = Sonderausstattung gegen Mehrpreis o. M. = ohne Mehrpreis

Sonderausstattungen.

		Transporter Kastenwagen	Transporter Kombi	Preis in € o. MwSt.	Preis in € m. MwSt.
Bauteile mit besonderer Oberfläche	Außenspiegelgehäuse und Türgriffe in Wagenfarbe – nur in Verbindung mit Ausstattung: Elektrikpaket I oder II	○	○	41,00	48,79
Bodenbeläge	Gummibodenbelag im Lade-/Fahrerhausraum – Trittstufenbeleuchtung im Lade-/Fahrerhausraum				
	..., bei langem Radstand	○	○	235,00	279,65
	..., bei kurzem Radstand	○	○	195,00	232,05
	Holzfußboden im Lade-/Fahrerhausraum – Trittstufenbeleuchtung im Lade-/Fahrerhausraum				
	..., bei langem Radstand	○	○	375,00	446,25
	..., bei kurzem Radstand	○	○	335,00	398,65
Dachblinkleuchten	Dachblinkleuchten, hinten links und rechts (Fahrzeughöhe bei Normaldach/Mittelhochdach ca. +76 mm, bei Hochdach ca. +88 mm)	○	○	240,00	285,60
Dacheinsatz in Fahrerhaus, Lade-/Fahrerhausraum	Dachlüfter im Lade-/Fahrerhausraum, elektrisch (Fahrzeughöhe bei Normaldach ca. +113 mm, bei Mittelhochdach ca. +128 mm)	○	○	470,00	559,30
Dachlackierungen	Hochdach (Kunststoff) außen in Wagenfarbe, innen candy-weiß	○	○	175,00	208,25
	..., bei Wagenfarbe Candy-Weiß	○	○	o. M.	
	Mittelhochdach (Kunststoff), außen in Wagenfarbe, innen candy-weiß	○	○	148,00	176,12
	..., bei Wagenfarbe Candy-Weiß	○	○	o. M.	
Dachreling/Dachlastenträger	Befestigungsschienen auf dem Dach (Vorbereitung für verschiebbare Dachlastträger) – nur bei Normaldach	○	○	112,00	133,28
Diebstahlschutz	Diebstahl-Alarmanlage mit Innenraumüberwachung im Fahrerhaus, Back-up-Horn und Abschleppschutz – nur in Verbindung mit Ausstattung: Zentralverriegelung	○	○	240,00	285,60
	Diebstahl-Alarmanlage und Back-up-Horn – nur in Verbindung mit Ausstattung: Zentralverriegelung	○	○	205,00	243,95
Differenzialsperre	Mechanische Hinterachs-Differenzialsperre – nur bei 4MOTION	○	○	730,00	868,70

● = serienmäßige Ausstattung ○ = Sonderausstattung gegen Mehrpreis o. M. = ohne Mehrpreis

Sonderausstattungen.

		Transporter Kastenwagen	Transporter Kombi	Preis in € o. MwSt.	Preis in € m. MwSt.
Einparkhilfe	ParkPilot, hinten	○	○	315,00	374,85
	ParkPilot, hinten, mit Rückfahrkamera "Rear Assist" – nur bei Heckklappe – nur in Verbindung mit Ausstattung: Navigationsfunktion "RNS 315" (für "RCD 310") oder Radio-Navigationssystem "RNS 510"	○	○	815,00	969,85
	ParkPilot, vorn und hinten – nur in Verbindung mit Ausstattung: Stoßfänger (Kunststoff) in Wagenfarbe (bei Serienlackierungen in Wagenfarbe, bei SK-Lackierungen gemäß der Farbbeschreibung)	○	○	540,00	642,60
	ParkPilot, vorn und hinten, mit Rückfahrkamera "Rear Assist" – nur bei Heckklappe – nur in Verbindung mit Ausstattung: Navigationsfunktion "RNS 315" (für "RCD 310") oder Radio-Navigationssystem "RNS 510"	○	○	1.040,00	1.237,60
	Rückfahrkamera "Rear Assist" – nur bei Heckklappe – nur in Verbindung mit Ausstattung: Navigationsfunktion "RNS 315" (für "RCD 310") oder Radio-Navigationssystem "RNS 510"	○	○	500,00	595,00
Elektrische Schnittstelle für externe Nutzung	Elektrische Schnittstelle für externe Nutzung	○	○	57,00	67,83
Fahrerassistenzsysteme	Spurwechselassistent "Side Assist" – Sicherheitsinnenspiegel, automatisch abblendend – Scheibenwischer-Intervallschaltung mit Regensensor für die Frontscheibenwischer – Geschwindigkeitsregelanlage – Multifunktionsanzeige "Plus" – nur bei kurzem Radstand mit Heckklappe – nur in Verbindung mit Ausstattung: Radio oder Radio-Navigationssystem	○	○	1.410,00	1.677,90
Fahrwerk	Fahrzeug-Höherlegung (Erhöhung der Bodenfreiheit um ca. 30 mm inkl. Achsvermessung)	○	○	2.000,00	2.380,00
	Federung, Dämpfung und Stabilisatoren verstärkt (schlechtwegegetauglich), zulässige Vorderachslast 1.680 kg – nur bei TDI/BitDI	○	○	480,00	571,20

● = serienmäßige Ausstattung ○ = Sonderausstattung gegen Mehrpreis o. M. = ohne Mehrpreis

Sonderausstattungen.

		Transporter Kastenwagen	Transporter Kombi	Preis in € o. MwSt.	Preis in € m. MwSt.
Fahrwerk	Federung und Dämpfung mit erhöhter Vorderachslast (1.710 kg) – Stahlräder 6,5 J x 16 verstärkt – Zulässiges Gesamtgewicht 3.000 kg (bei allen Modellen außer Kombi langer Radstand 103-kW-TDI 4MOTION) – Bordwerkzeug und Wagenheber verstärkt – nur bei 75-/103-kW-TDI				
	..., bei allen Modellen außer Kombi langer Radstand 103-kW-TDI 4MOTION	○	○	975,00	1.160,25
	..., bei Kombi langer Radstand 103-kW-TDI 4MOTION		○	295,00	351,05
	Federung und Dämpfung mit erhöhter Vorderachslast (1.710 kg) und verstärkten Stabilisatoren – Stahlräder 6,5 J x 16 verstärkt – Zulässiges Gesamtgewicht 3.000 kg (bei allen Modellen außer Kombi langer Radstand 103-kW-TDI 4MOTION) – Bordwerkzeug und Wagenheber verstärkt – nur bei 75-/103-kW-TDI				
	..., bei allen Modellen außer Kombi langer Radstand 103-kW-TDI 4MOTION	○	○	1.235,00	1.469,65
	..., bei Kombi langer Radstand 103-kW-TDI 4MOTION		○	555,00	660,45
	Federung und Dämpfung (Schlechtwegeausführung) – nur bei Normaldach	○	○	340,00	404,60
	Federung und Dämpfung, verstärkt; die Fahrzeughöhe kann in Abhängigkeit vom Modell um bis zu 20 mm zunehmen	○	○	170,00	202,30
	Federung und Dämpfung, verstärkt (schlechtwegetauglich), zulässige Vorderachslast 1.680 kg – nur bei TDI/BiTDI	○	○	220,00	261,80
	Tiefergelegtes Fahrwerk (ca. -20 mm) – nur bei kurzem Radstand	○	○	110,00	130,90
	Verstärkte Dämpfung und Stabilisatoren, vorn und hinten – bei TDI/BiTDI nur in Verbindung mit Ausstattung: Zulässiges Gesamtgewicht 3.000 kg	○	○	425,00	505,75
	Verstärkte Federung, hinten	○	○	122,00	145,18
	Verstärkte Stabilisatoren vorn und hinten – bei TDI/BiTDI nur in Verbindung mit Ausstattung: Zulässiges Gesamtgewicht 3.000 kg oder Zulässiges Gesamtgewicht 3.080 kg (nur bei Kombi kurzer Radstand 4MOTION)	○	○	270,00	321,30

● = serienmäßige Ausstattung ○ = Sonderausstattung gegen Mehrpreis o. M. = ohne Mehrpreis

Sonderausstattungen.

		Transporter Kastenwagen	Transporter Kombi	Preis in € o. MwSt.	Preis in € m. MwSt.
Fahrwerk	17"-Fahrwerk und -Bremsanlage inklusive Leichtmetallrädern "Thunder" – 4 Leichtmetallräder "Thunder" 7 J x 17 – Reifen 235/55 R 17 103 WXL – Abdeckungen für Leichtmetallräder – nur bei 75-/103-kW-TDI (bei Kombi auch bei 2,0-l-Otto)	○	○	1.630,00	1.939,70
	17"-Fahrwerk und -Bremsanlage inklusive 17"-Stahlrädern – Stahlräder 7 J x 17 – Reifen 235/55 R 17 103 WXL – nur bei 2,0-l-Otto, 75-/103-kW-TDI – serienmäßig bei 132-kW-BiTDI	○	○	750,00	892,50
Fenster	Fenster vorn und geschlossene Seitenwand hinten, im Lade-/Fahrgraum, links				
	..., bei Kastenwagen	○		205,00	243,95
	..., bei Kombi		○	o. M.	
	Fenster vorn und geschlossene Seitenwand hinten, im Lade-/Fahrgraum, rechts				
	..., bei Kastenwagen	○		205,00	243,95
	..., bei Kombi		○	o. M.	
	Heckfenster mit Wisch-/Waschanlage (bei seitlicher Doppelverglasung im Fahrgraum: doppelverglast, nicht beheizbar) – nur in Verbindung mit Ausstattung: Doppelverglasung (grün) im Lade-/Fahrgraum			160,00	190,40
	Schiebefenster vorn im Lade-/Fahrgraum, links		○	240,00	285,60
	Schiebefenster vorn im Lade-/Fahrgraum, rechts		○	240,00	285,60
	Schiebefenster vorn und geschlossene Seitenwand hinten, im Lade-/Fahrgraum, links				
	..., bei Kastenwagen	○		440,00	523,60
	..., bei Kombi		○	240,00	285,60
	Schiebefenster vorn und geschlossene Seitenwand hinten, im Lade-/Fahrgraum, rechts				
	..., bei Kastenwagen	○		440,00	523,60
	..., bei Kombi		○	240,00	285,60
Sonnenschutzfolie (5 Scheiben), tiefschwarze Tönung im Fahrgraum (Durchlässigkeit: 39 %, Absorption: 54 %)			395,00	470,05	

● = serienmäßige Ausstattung ○ = Sonderausstattung gegen Mehrpreis o. M. = ohne Mehrpreis

Sonderausstattungen.

		Transporter Kastenwagen	Transporter Kombi	Preis in € o. MwSt.	Preis in € m. MwSt.
Fenster (Glasart im Lade-/ Fahrerhausraum)	Doppelverglasung (grün) im Lade-/Fahrerhausraum		○	580,00	690,20
	Fenster im Lade-/Fahrerhausraum aus dunkel eingefärbtem Glas (Privacy)	○	○	345,00	410,55
Frischlufansaugung für Innenraum (mit Partikelfilter)	Frischlufansaugung mit Aktivkohlefilter	○	○	20,00	23,80
Geschwindigkeitsregelanlage	Geschwindigkeitsregelanlage	○	○	275,00	327,25
Glasdach	Glasschiebe-/Ausstelldach im Fahrerhaus (elektrisch betätigt) mit Jalousie – nur bei Normaldach	○	○	765,00	910,35
Heckscheiben-Wisch-/ Waschanlage mit Intervallschaltung	Heckfenster (Normalglas, beheizbar) mit Wisch-/Waschanlage	○	○	160,00	190,40
Hecktüren/Heckklappe	Heckflügeltüren mit Fenstern, beheizbar – Sicherheitsinnenspiegel abblendbar (serienmäßig bei Kombi) – nur bei Normaldach, Mittelhochdach				
	..., bei Kastenwagen	○		305,00	362,95
	..., bei Kombi		○	270,00	321,30
	Heckflügeltüren ohne Fenster – Ohne Sicherheitsinnenspiegel – nur bei Normaldach, Mittelhochdach	○	○	270,00	321,30
	Heckklappe mit Fenster, beheizbar – nur bei Normaldach, Mittelhochdach	○	●	35,00	41,65
	Heckklappe ohne Fenster – nur bei Normaldach, Mittelhochdach	●	○	o. M.	
	Hochdach, hohe Heckflügeltüren mit Fenstern, beheizbar – serienmäßig bei Kombi Hochdach	○		o. M.	
	Hochdach, hohe Heckflügeltüren ohne Fenster – serienmäßig bei Kastenwagen Hochdach		○	o. M.	
	Scharniere für Heckflügeltüren mit 250° Öffnungswinkel – nur bei langem Radstand	○	○	405,00	481,95
	Zuziehhilfe für Heckklappe – nur bei Normaldach, Mittelhochdach	○	○	130,00	154,70
Heizungen/Klimaanlagen	Klimaanlage "Climatic" (halbautomatisch) im Fahrerhaus	○	○	1.190,00	1.416,10
	Klimaanlage "Climatic" (halbautomatisch) im Fahrerhaus und Zusatzheizung im Lade-/Fahrerhausraum	○	○	1.430,00	1.701,70

● = serienmäßige Ausstattung ○ = Sonderausstattung gegen Mehrpreis o. M. = ohne Mehrpreis

Sonderausstattungen.

		Transporter Kastenwagen	Transporter Kombi	Preis in € o. MwSt.	Preis in € m. MwSt.
Heizungen/Klimaanlagen	Klimaanlage "Climatic" (halbautomatisch) im Fahrerhaus, 2. Verdampfer und Zusatzheizung im Lade-/Fahrerraum (bei Hochdächern hinten als Vorbereitung)				
	..., bei Normaldach	○	○	1.825,00	2.171,75
	..., bei Mittelhochdach, Hochdach	○	○	1.605,00	1.909,95
	Standheizung mit Zeitschaltuhr – 2. Batterie mit Trennrelais, wartungsfrei – nur bei 2,0-l-Otto	○	○	1.625,00	1.933,75
	Standheizung mit Zeitschaltuhr, Funkfernbedienung und Zuheizung – 2. Batterie mit Trennrelais, wartungsfrei – nur bei TDI/BiTDI	○	○	2.135,00	2.540,65
	Standheizung mit Zeitschaltuhr und Funkfernbedienung – 2. Batterie mit Trennrelais, wartungsfrei – nur bei 2,0-l-Otto	○	○	1.855,00	2.207,45
	Standheizung mit Zeitschaltuhr und Zuheizung – 2. Batterie mit Trennrelais, wartungsfrei – nur bei TDI/BiTDI	○	○	1.905,00	2.266,95
	Wasserzusatzheizung mit Zeitschaltuhr – 2. Batterie mit Trennrelais, wartungsfrei	○	○	1.015,00	1.207,85
	Wasserzusatzheizung mit Zeitschaltuhr und Funkfernbedienung – 2. Batterie mit Trennrelais, wartungsfrei	○	○	1.245,00	1.481,55
	Zuheizung – nur bei TDI/BiTDI	○	○	285,00	339,15
	Zusatzheizung im Lade-/Fahrerraum	○	○	240,00	285,60
Innenverkleidungen im Lade-/Fahrerraum	Aufschneidschutz (Polycarbonat) an den verblechten Fensterausschnitten des Laderaums (linke/rechte Seite und Heckklappe) – nur bei Normaldach	○		695,00	827,05
	Hohe Seitenverkleidung aus Hartfaserplatten im Laderaum				
	..., bei langem Radstand	○		290,00	345,10
	..., bei kurzem Radstand	○		245,00	291,55
	Sockelbeläge als Trittschutz im Lade-/Fahrerraum an der Schiebetür, gegenüber Schiebetür und am HeckEinstieg		○	215,00	255,85

● = serienmäßige Ausstattung ○ = Sonderausstattung gegen Mehrpreis o. M. = ohne Mehrpreis

Sonderausstattungen.

		Transporter Kastenwagen	Transporter Kombi	Preis in € o. MwSt.	Preis in € m. MwSt.
Kindersicherung	Kindersicherung an den Schiebetüren im Lade-/Fahrgastraum	○	●	17,00	20,23
	Kindersicherung für Türen und Klappen im Lade-/Fahrgastraum				
	..., bei Kastenwagen	○		49,00	58,31
	..., bei Kombi		○	21,00	24,99
Laderaumlüftung	Zusätzliche Entlüftung des Laderaums (Bäckerschlitze) an der D-Säule	○		110,00	130,90
Lenkräder	Lederlenkrad und Schaltknauf in Leder	○	○	195,00	232,05
	Multifunktions-Lederlenkrad mit Bedienelement für Radio – Lederteilumfang (Schaltknauf in Leder) – nur in Verbindung mit Ausstattung: Radio oder Radio-Navigationssystem	○	○	255,00	303,45
	Multifunktions-Lederlenkrad mit Bedienelementen für Radio und Mobiltelefon – Lederteilumfang (Schaltknauf in Leder) – nur in Verbindung mit Ausstattung: Mobiltelefonvorbereitung	○	○	305,00	362,95
Lenkung	Servotronic (geschwindigkeitsabhängige Servolenkung und in Höhe und Länge verstellbare Sicherheitslenksäule)	○	○	360,00	428,40
Licht und Sicht	Licht & Sicht – Sicherheitsinnenspiegel, automatisch abblendend – Fahrlichtschaltung automatisch, mit "Leaving home"-Funktion und manueller "Coming home"-Funktion – Scheibenwischer-Intervallschaltung mit Regensensor für die Frontscheibenwischer – nur in Verbindung mit Ausstattung: Zentralverriegelung	○	○	200,00	238,00
Luftfilter (Motor)	Luftfilter für staubreiche Länder, mit Filtersättigungsanzeige	○	○	134,00	159,46
Multifunktionsanzeige/ Bordcomputer	Multifunktionsanzeige	○	○	160,00	190,40
	Multifunktionsanzeige "Plus"	○	○	255,00	303,45
Nebelscheinwerfer	Nebelscheinwerfer inklusive Abbiegelicht	○	○	250,00	297,50

● = serienmäßige Ausstattung ○ = Sonderausstattung gegen Mehrpreis o. M. = ohne Mehrpreis

Sonderausstattungen.

Räder/Reifen		Transporter	Transporter	Preis in €	Preis in €
		Kastenwagen	Kombi	o. MwSt.	m. MwSt.
Räder/Reifen	Ganzjahresreifen 215/60 R 17 C 109/107 T				
	..., bei 103-kW-TDI	○	○	310,00	368,90
	..., bei 132-kW-BiTDI	○	○	140,00	166,60
	Ganzjahresreifen 215/65 R 16 C 106/104 T	○	○	310,00	368,90
	– nur bei 2,0-l-Otto, 62-/75-/103-kW-TDI				
	Ganzjahresreifen 235/55 R 17 103 H XL				
	..., bei 2,0-l-Otto (nur bei Kombi), 62-/75-/103-kW-TDI	○	○	475,00	565,25
	..., bei 132-kW-BiTDI	○	○	140,00	166,60
	Leichtmetallräder "Canberra" 8 J x 18				
	– 4 Leichtmetallräder "Canberra" 8 J x 18				
	– Reifen 255/45 R 18 103 W				
	– Abdeckungen für Leichtmetallräder				
	..., bei 103-kW-TDI	○	○	2.060,00	2.451,40
	..., bei 132-kW-BiTDI	○	○	1.410,00	1.677,90
	Leichtmetallräder "Cartagena" 6,5 J x 16	○	○	650,00	773,50
	– 4 Leichtmetallräder "Cartagena" 6,5 J x 16				
	– Reifen 215/65 R 16 C 106/104 T				
	– Abdeckungen für Leichtmetallräder				
	– nur bei 2,0-l-Otto, 62-/75-/103-kW-TDI				
	Leichtmetallräder "Miyato" 6,5 J x 16	○	○	550,00	654,50
	– 4 Leichtmetallräder "Miyato" 6,5 J x 16				
	– Reifen 215/65 R 16 C 106/104 T				
	– Abdeckungen für Leichtmetallräder				
	– nur bei 2,0-l-Otto, 62-/75-/103-kW-TDI				
	Leichtmetallräder "Thunder" 7 J x 17				
	– 4 Leichtmetallräder "Thunder" 7 J x 17				
	– Reifen 235/55 R 17 103 W XL				
	– Abdeckungen für Leichtmetallräder				
..., bei 62-/75-/103-kW-TDI	○	○	1.530,00	1.820,70	
..., bei 132-kW-BiTDI	○	○	880,00	1.047,20	
M+S Reifen 215/60 R 17 C 104/102 T					
– nur in Verbindung mit Ausstattung: 17"-Stahlräder					
..., bei 2,0-l-Otto (nur bei Kombi), 62-/75-/103-kW-TDI	○	○	310,00	368,90	
..., bei 132-kW-BiTDI	○	○	140,00	166,60	
M+S Reifen 215/65 R 16 C 106/104 T	○	○	310,00	368,90	
Radschrauben mit Adapter zur Radsicherung (4 Radschrauben, nur mit Adapter an-/abschraubbar)	○	○	21,00	24,99	
– nur in Verbindung mit Ausstattung: Leichtmetallräder					

● = serienmäßige Ausstattung ○ = Sonderausstattung gegen Mehrpreis o. M. = ohne Mehrpreis

Sonderausstattungen.

		Transporter Kastenwagen	Transporter Kombi	Preis in € o. MwSt.	Preis in € m. MwSt.
Räder/Reifen	Radvollblenden für 16"-Räder	○	○	102,00	121,38
	Stahlräder 7 J x 17 – Reifen 235/55 R 17 103 W XL – serienmäßig bei 132-kW-BiTDI	○	○	650,00	773,50
Räder/Reifen - Reserverad/ Pannenset	Leichtmetall-Reserverad in Fahrbereifung (es entfällt: Pannen-Set) – Reserveradhalterung in Normalausführung – Bordwerkzeug und Wagenheber	○	○	235,00	279,65
	Stahl-Reserverad in Fahrbereifung (es entfällt: Pannen-Set) – Reserveradhalterung in Normalausführung – Bordwerkzeug und Wagenheber	○	○	66,00	78,54
Räder/Reifen - Winterräder (zusätzlich)	Zusätzliche Winterbereifung 215/60 R 17 C 104/102 T auf 4 Stahlrädern montiert	○	○	720,00	856,80
	Zusätzliche Winterbereifung 215/60 R 17 C 104/102 T auf 4 Stahlrädern montiert für zulässiges Gesamtgewicht 3.200 kg – nur bei 103-kW-TDI, 132-kW-BiTDI – nur in Verbindung mit Ausstattung: Zulässiges Gesamtgewicht 3,2 t mit 17"-Stahlrädern	○	○	720,00	856,80
	Zusätzliche Winterbereifung 215/65 R 16 C 106/104 T auf 4 Stahlrädern montiert – nur bei 2,0-l-Otto, 62-/75-/103-kW-TDI	○	○	620,00	737,80
	Zusätzliche Winterbereifung 215/65 R 16 C 106/104 T auf 4 Stahlrädern montiert für zulässiges Gesamtgewicht 3.200 kg – nur bei 75-/103-kW-TDI – nur in Verbindung mit Ausstattung: Zulässiges Gesamtgewicht 3,2 t mit verstärkten 16"-Stahlrädern oder Federung und Dämpfung mit erhöhter Vorderachslast (1.710 kg) oder Federung und Dämpfung mit erhöhter Vorderachslast (1.710 kg) und verstärkten Stabilisatoren	○	○	620,00	737,80
Radios/ Radio-Navigationssysteme	CD-Wechsler (6 CDs) – nur in Verbindung mit Ausstattung: Radio oder Radio-Navigationssystem	○	○	420,00	499,80

● = serienmäßige Ausstattung ○ = Sonderausstattung gegen Mehrpreis o. M. = ohne Mehrpreis

Sonderausstattungen.

		Transporter Kastenwagen	Transporter Kombi	Preis in € o. MwSt.	Preis in € m. MwSt.
Radios/ Radio-Navigationssysteme	Multimediabuchsen "MEDIA-IN" mit iPod/iPhone-Adapterkabel und "AUX-IN", zum Anschluss externer Audioquellen – nur in Verbindung mit Ausstattung: Navigationsfunktion "RNS 315" (für "RCD 310") oder Radioanlage "RCD 310" oder Radio-Navigationssystem "RNS 510" oder Radioanlage "RCD 310" mit digitalem Radioempfang (DAB)	○	○	150,00	178,50
	Multimediabuchsen "MEDIA-IN" mit USB-Adapterkabel und "AUX-IN", zum Anschluss externer Audioquellen – nur in Verbindung mit Ausstattung: Navigationsfunktion "RNS 315" (für "RCD 310") oder Radioanlage "RCD 310" oder Radio-Navigationssystem "RNS 510" oder Radioanlage "RCD 310" mit digitalem Radioempfang (DAB)	○	○	136,00	161,84
	Navigationsfunktion "RNS 315" (für "RCD 310") – Multifunktionsanzeige "Plus" – nur in Verbindung mit Ausstattung: Radioanlage "RCD 310" oder Radioanlage "RCD 310" mit digitalem Radioempfang (DAB)	○	○	625,00	743,75
	Radioanlage "RCD 210" – 2 Lautsprecher – Radio "RCD 210" (MP3-fähig)	○	○	395,00	470,05
	Radioanlage "RCD 310" – Radio "RCD 310" (MP3-fähig) – 4 Lautsprecher – Multimediabuchse (AUX-IN) zum Anschluss einer externen Audioquelle	○	○	450,00	535,50
	Radioanlage "RCD 310" mit digitalem Radioempfang (DAB) – Radio "RCD 310" (MP3-fähig) – 4 Lautsprecher – Multimediabuchse (AUX-IN) zum Anschluss einer externen Audioquelle	○	○	625,00	743,75
	Radio-Navigationssystem "RNS 510" – 4 Lautsprecher – Multifunktionsanzeige "Plus" – Multimediabuchse (AUX-IN) zum Anschluss einer externen Audioquelle	○	○	2.190,00	2.606,10

● = serienmäßige Ausstattung ○ = Sonderausstattung gegen Mehrpreis o. M. = ohne Mehrpreis

Sonderausstattungen.

		Transporter Kastenwagen	Transporter Kombi	Preis in € o. MwSt.	Preis in € m. MwSt.
Radios/ Radio-Navigationssysteme	TV-Empfang – nur in Verbindung mit Ausstattung: Radio-Navigationssystem "RNS 510"	○	○	915,00	1.088,85
Raucher-/ NichtraucherAusführung	Raucherausführung (12-V-Steckdose mit Zigarettenanzünder, Aschenbecher und 1 Becherhalter zusätzlich in der Armaturentafel)	○	○	17,00	20,23
Regensensor	Scheibenwischer-Intervallschaltung mit Regensensor sowie Sicherheitsinnenspiegel, automatisch abblendend – Sicherheitsinnenspiegel, automatisch abblendend	○	○	138,00	164,22
Reifendruckkontrolle	Reifenkontrollanzeige	○	○	46,00	54,74
Scheinwerferreinigungsanlage/ beheizbare Scheibenwaschdüsen	Beheizbare Scheibenwaschdüsen, vorn, und Waschwasserstandanzeige	○	○	51,00	60,69
	Scheinwerferreinigungsanlage mit beheizbaren Scheibenwaschdüsen, vorn, und Waschwasserstandanzeige	○	○	275,00	327,25
Schiebetüren im Lade-/ Fahrgastraum	Elektrische Schiebetürbetätigung, links, mit Zuziehhilfe – nur in Verbindung mit Ausstattung: Zentralverriegelung	○	○	505,00	600,95
	Elektrische Schiebetürbetätigung, rechts, mit Zuziehhilfe – nur in Verbindung mit Ausstattung: Zentralverriegelung	○	○	505,00	600,95
	Elektrische Zuziehhilfe für Schiebetür, links	○	○	130,00	154,70
	Elektrische Zuziehhilfe für Schiebetür, rechts	○	○	130,00	154,70
	Hohe Schiebetür rechts, im Lade-/Fahrgastraum – nur bei Hochdach	○	○	885,00	1.053,15
	Ohne Schiebetür rechts, im Lade-/Fahrgastraum (geschlossene Seitenwand) – nur in Verbindung mit Ausstattung: Schiebetür links, im Lade-/Fahrgastraum	○	○	o. M.	
	Schiebetür links, im Lade-/Fahrgastraum	○	○	655,00	779,45
Schlüssel für Schließsystem	Zusätzlicher 3. Schlüssel	○	○	13,00	15,47
Schmutzfänger	Schmutzfänger vorn und hinten	○	○	144,00	171,36

● = serienmäßige Ausstattung ○ = Sonderausstattung gegen Mehrpreis o. M. = ohne Mehrpreis

Sonderausstattungen.

		Transporter Kastenwagen	Transporter Kombi	Preis in € o. MwSt.	Preis in € m. MwSt.
Sitzbezüge	Robuststoffsitzbezüge, Dessin "Runner" im Fahrerhaus; Kunstleder, Dessin "Textile Raute" für vorhandene Sitze im Fahrgastraum	○	○	106,00	126,14
	Sitzbezüge in Kunstleder, Dessin "Textile Raute"	○	○	46,00	54,74
	Sitzbezüge in Stoff, Dessin "Tasamo"	○	○	89,00	105,91
Sitze im Fahrerhaus	Beifahrer-Doppelsitzbank im Fahrerhaus, rechts	○	○	250,00	297,50
	Beifahrer-Doppelsitzbank im Fahrerhaus, rechts, mit Ablagefach, in die Rückenlehne integriert	○	○	330,00	392,70
	Drehsitze (nicht höhenverstellbar) für Fahrer- und Beifahrer, mit Armlehnen und Lendenwirbelstütze – nur in Verbindung mit Ausstattung: Zulässiges Gesamtgewicht 3,2 t mit verstärkten 16"-Stahlrädern (nur bei Kastenwagen 103-kW-TDI 4MOTION) oder Zulässiges Gesamtgewicht 3,2 t mit 17"-Stahlrädern (nur bei Kastenwagen 4MOTION Schaltgetriebe)	○	○	570,00	678,30
	Fahrer- und Beifahrersitz mit Armlehnen, Höhenverstellung und Lendenwirbelstütze	○	○	355,00	422,45
	Fahrer- und Beifahrersitz mit Höhenverstellung und Lendenwirbelstütze	○	○	185,00	220,15
	Fahrerhaussitz links, mit Armlehnen, Höhenverstellung und Lendenwirbelstütze	○	○	180,00	214,20
	Fahrerhaussitz links, mit Höhenverstellung und Lendenwirbelstütze	○	○	91,00	108,29
	Lendenwirbelstütze (elektrisch einstellbar) für Einzelsitz im Fahrerhaus, links – nur in Verbindung mit Ausstattung: Fahrerhaussitz links, mit Armlehnen, Höhenverstellung und Lendenwirbelstütze	○	○	142,00	168,98
	Lendenwirbelstützen für Einzelsitze im Fahrerhaus (links elektrisch, rechts manuell einstellbar) – nicht bei Drehsitzen – nur in Verbindung mit Ausstattung: Fahrerhaussitz links, mit Armlehnen, Höhenverstellung und Lendenwirbelstütze oder Fahrer- und Beifahrersitz mit Armlehnen, Höhenverstellung und Lendenwirbelstütze	○	○	142,00	168,98
Sitze im Lade-/Fahrgastraum	1. Sitzreihe: 2er-Sitzbank, links, mit Armlehne an der Gangseite – nur in Verbindung mit Ausstattung: Fahrgastraumvorbereitung oder Gummibodenbelag im Lade-/Fahrgastraum		○	485,00	577,15

● = serienmäßige Ausstattung ○ = Sonderausstattung gegen Mehrpreis o. M. = ohne Mehrpreis

Sonderausstattungen.

		Transporter Kastenwagen	Transporter Kombi	Preis in € o. MwSt.	Preis in € m. MwSt.
Sitze im Lade-/Fahrgastraum	1. Sitzreihe: 2er-Sitzbank und Einzelsitz rechts – nur in Verbindung mit Ausstattung: Fahrgastraumvorbereitung oder Gummibodenbelag im Lade-/Fahrgastraum		○	835,00	993,65
	1. Sitzreihe: 3er-Sitzbank (wickelbar) – nur in Verbindung mit Ausstattung: Fahrgastraumvorbereitung oder Gummibodenbelag im Lade-/Fahrgastraum		○	730,00	868,70
	2. Sitzreihe: 2er-Sitzbank mit Armlehne an der Gangseite – nur bei langem Radstand		○	485,00	577,15
	2. Sitzreihe: 3er-Sitzbank (wickelbar) (beim modularen Sitzbefestigungssystem nicht in 3. Sitzreihe einsetzbar) – nur in Verbindung mit Ausstattung: Klimaanlage "Climatic" (halbautomatisch) im Fahrerhaus und Zusatzheizung im Lade-/Fahrgastraum oder Klimaanlage "Climatic" (halbautomatisch) im Fahrerhaus, 2. Verdampfer und Zusatzheizung im Fahrgastraum oder Fahrgastraumvorbereitung oder Zusatzheizung im Lade-/Fahrgastraum		○	730,00	868,70
	3. Sitzreihe: 3er-Sitzbank (Rückenlehne klappbar) – nur bei langem Radstand		○	730,00	868,70
Sitze im Lade-/Fahrgastraum (insgesamt sind im Fahrerhaus und Fahrgastraum nur 9 Sitze möglich)	Fahrgastraumvorbereitung – Gummibodenbelag im Lade-/Fahrgastraum – Zusatzheizung im Lade-/Fahrgastraum – Zuheizung (nur bei Kombi TDI/BiTDI) – Trittstufenbeleuchtung im Lade-/Fahrgastraum				
	..., bei langem Radstand TDI/BiTDI		○	755,00	898,45
	..., bei kurzem Radstand TDI/BiTDI		○	725,00	862,75
	..., bei langem Radstand 2,0-l-Otto		○	475,00	565,25
	..., bei 2,0-l-Otto		○	450,00	535,50
	Modulares Sitzbefestigungssystem für Sitzbank/Einzelsitz in 1. Sitzreihe und Sitzbank in 2. Sitzreihe bei langem Radstand		○	127,00	151,13

● = serienmäßige Ausstattung ○ = Sonderausstattung gegen Mehrpreis o. M. = ohne Mehrpreis

Sonderausstattungen.

		Transporter Kastenwagen	Transporter Kombi	Preis in € o. MwSt.	Preis in € m. MwSt.
Sitzheizung	Sitzheizung für Fahrersitz, regelbar – nur in Verbindung mit Ausstattung: Klimaanlage "Climatic" (halbautomatisch)	○	○	180,00	214,20
	Sitzheizung für Sitze im Fahrerhaus, links und rechts, getrennt regelbar – nur in Verbindung mit Ausstattung: Klimaanlage "Climatic" (halbautomatisch)	○	○	360,00	428,40
Stoßfänger	Stoßfänger (Kunststoff) in Wagenfarbe	○	○	575,00	684,25
Tachograf	Digitaler Tachograf	○	○	650,00	773,50
Taxi-/Mietwagenausstattung	Wegstreckenzähler (Fa. Kienzle) für Mietwagenpaket Kienzle 1150-27		○	630,00	749,70
Telefon/Telematik	Mobiltelefonvorbereitung für RNS 315	○	○	235,00	279,65
	Mobiltelefonvorbereitung "Plus" – nur in Verbindung mit Ausstattung: Radio oder Radio-Navigationssystem	○	○	365,00	434,35
	Mobiltelefonvorbereitung "Premium" – Multifunktionsanzeige "Plus" – nur in Verbindung mit Ausstattung: Multifunktions-Lederlenkrad mit Bedienelementen für Radio und Mobiltelefon	○	○	460,00	547,40
	Mobiltelefonvorbereitung – Multifunktionsanzeige "Plus" – nur in Verbindung mit Ausstattung: Radio oder Radio-Navigationssystem	○	○	310,00	368,90
Trennwände	Hohe Trennwand mit festem Fenster (Zulassung erfolgt beim Kombi als LKW) – 2 zusätzliche Verzurrösen zur Ladegutsicherung (nur bei Kastenwagen)	○	○	300,00	357,00
	Hohe Trennwand mit Schiebefenster (Zulassung erfolgt beim Kombi als LKW) – 2 zusätzliche Verzurrösen zur Ladegutsicherung (nur bei Kastenwagen)	○	○	355,00	422,45
	Hohe Trennwand ohne Fenster (Zulassung erfolgt beim Kombi als LKW) – 2 zusätzliche Verzurrösen zur Ladegutsicherung (nur bei Kastenwagen)	○	○	250,00	297,50
	Trennwand, halbhoch	○		105,00	124,95
	Trennwand, halbhoch mit Schutzkeder		○	140,00	166,60

● = serienmäßige Ausstattung ○ = Sonderausstattung gegen Mehrpreis o. M. = ohne Mehrpreis

Sonderausstattungen.

		Transporter Kastenwagen	Transporter Kombi	Preis in € o. MwSt.	Preis in € m. MwSt.
Tür- und Klappenverriegelung	Zentralverriegelung mit Innenbetätigung, Safesicherung und Funkfernbedienung – 1 Funkklappschlüssel, 1 Schlüssel starr für Schließsystem mit Fernbedienung	○	○	455,00	541,45
	Zentralverriegelung mit Safesicherung und Funkfernbedienung – 1 Funkklappschlüssel, 1 Schlüssel starr für Schließsystem mit Fernbedienung	○	○	410,00	487,90
Unterfahrschutz	Schwellerleiste auf der rechten Seite zum Schutz des rechten Unterholmes, zusätzlich zum Tankunterfahrschutz links – nur in Verbindung mit Ausstattung: Unterfahrschutz für Kraftstofftank aus glattem Aluminiumblech	○	○	435,00	517,65
	Schwellerleisten links und rechts zum Schutz der äußeren Unterholme	○	○	880,00	1.047,20
	Unterfahrschutz für Hauptschalldämpfer aus Aluminiumblech ("Alu-Rutsche")	○	○	355,00	422,45
	Unterfahrschutz für Hinterachsdifferenzial aus glattem Aluminiumblech – nur bei 4MOTION	○	○	565,00	672,35
	Unterfahrschutz für Kraftstofftank aus glattem Aluminiumblech	○	○	1.265,00	1.505,35
	Unterfahrschutz für Motor und Getriebe aus glattem Aluminiumblech	○	○	760,00	904,40
Verzurrösen/Schienen für Ladegutsicherung	Seitliche Verzurrschienen im Laderaum (bei hoher Trennwand auch vorn) – Seitliche Innenverkleidung im Laderaum (bis zum Dachrahmen) aus Sperrholz – C-Schienen an Seitenwand				
	..., bei langem Radstand	○		505,00	600,95
	..., bei kurzem Radstand	○		435,00	517,65
	2 zusätzliche Verzurrösen zur Ladegutsicherung – bei Kombi nur in Verbindung mit Ausstattung: LKW-Zulassung		○	13,00	15,47
Zulässiges Gesamtgewicht	Zulässiges Gesamtgewicht 2.600 kg – nur bei kurzem Radstand Normaldach 2,0-l-Otto/62-/75-kW-TDI	○	○	-680,00	-809,20
	Zulässiges Gesamtgewicht 3.000 kg – nur bei TDI/BiTDI – serienmäßig bei Kombi langer Radstand 4MOTION	○	○	680,00	809,20
	Zulässiges Gesamtgewicht 3.080 kg				
	..., bei kurzem Radstand 4MOTION		○	680,00	809,20
	..., bei langem Radstand 4MOTION		○	o. M.	

● = serienmäßige Ausstattung ○ = Sonderausstattung gegen Mehrpreis o. M. = ohne Mehrpreis

Sonderausstattungen.

		Transporter Kastenwagen	Transporter Kombi	Preis in € o. MwSt.	Preis in € m. MwSt.
Zulässiges Gesamtgewicht	Zulässiges Gesamtgewicht 3,2 t mit verstärkten 16"-Stahlrädern – Stahlräder 6,5 J x 16 verstärkt – Bordwerkzeug und Wagenheber verstärkt				
	..., bei allen Modellen außer Kombi langer Radstand 103-kW-TDI 4MOTION	○	○	1.385,00	1.648,15
	..., bei Kombi langer Radstand 103-kW-TDI 4MOTION		○	705,00	838,95
	Zulässiges Gesamtgewicht 3,2 t mit 17"-Stahlrädern – Stahlräder 7 J x 17 – Bordwerkzeug und Wagenheber verstärkt – nur in Verbindung mit Ausstattung: M+S Reifen 215/60 R 17 C 104/102 T oder Ganzjahresreifen 215/60 R 17 C 109/107 T				
	..., bei Kastenwagen/Kombi kurzer Radstand 103-kW-TDI, Kombi langer Radstand 103-kW-TDI (Frontantrieb)	○	○	2.035,00	2.421,65
	..., bei Kastenwagen/Kombi kurzer Radstand 132-kW-BiTDI, Kombi langer Radstand 132-kW-BiTDI (Frontantrieb)	○	○	1.385,00	1.648,15
	..., bei langem Radstand 103-kW-TDI 4MOTION		○	1.355,00	1.612,45
	..., bei langem Radstand 132-kW-BiTDI 4MOTION		○	705,00	838,95
Zulassung	Zulassung als "LKW geschlossen"	●	○	o. M.	
Zusatzkonsole	Konsole auf der Armaturentafel mit 1-DIN-Schacht und zusätzlichen Schalterplätzen (statt der serienmäßigen Ablage)	○	○	52,00	61,88

● = serienmäßige Ausstattung ○ = Sonderausstattung gegen Mehrpreis o. M. = ohne Mehrpreis

Spezialausstattungen.

		Transporter Kastenwagen	Transporter Kombi	Preis in € o. MwSt.	Preis in € m. MwSt.
Antennen	Funkantenne 2-m-Band Dachmitte Fahrerhaus, mit Antennenkabel – nur bei Normaldach		○	195,00	232,05
Innenleuchten im Lade-/ Fahrgastraum	2 Halogen-Innenleuchten (anstelle der Standard-Innenleuchten) im Lade-/Fahrgastraum – nur bei Normaldach	○	○	160,00	190,40
Personentransport	Fersenbrett an der Sitzbank in 1. Sitzreihe als Schutz gegen verrutschende Gegenstände aus dem Laderaum		○	83,00	98,77
Rollstuhleinrichtungen	Auffahrrampen für Rollstuhl (2 Stück als Beipack), klappbar mit Haltegriffen, max. 300 kg Belastung – nur in Verbindung mit Ausstattung: Aufnahmepunkte für seitliche Rollstuhlrampen (3 mögliche Auffahrrampenabstände) im Schiebetüreinstieg rechts oder Aufnahmepunkte für Rollstuhlrampen am Heck (3 mögliche Auffahrrampenabstände) im Heckeinstieg		○	495,00	589,05
	Rollstuhlhalterung (4-Punkt-Universalhalterung mit Beckengurt), als Beipack – Während der Fahrt dürfen die zu befördernden Personen nicht im Rollstuhl verbleiben. – nur in Verbindung mit Ausstattung: Befestigungsschienen für Rollstuhl (2 Rasterschienen im Bodenbelag des Fahrgastraums), quer zur Fahrtrichtung, an der B-/C-Säule oder Befestigungsschienen für Rollstuhl, hinten (2 Rasterschienen im Bodenbelag des Fahrgastraums), quer zur Fahrtrichtung, hinter 2. Sitzreihe/D-Säule		○	320,00	380,80
Steckdose(n)	230-V-Euro-Steckdose (am Fahrersitzkasten) mit Wechselrichter 12/230 V, Leistungsaufnahme: max. 150 W	○	○	380,00	452,20
Taxi-/Mietwagenausstattung	Spiegelwegstreckenzähler für Mietwagen – nur in Verbindung mit Ausstattung: Mietwagenpaket mit Alarmanlage, Vorbereitung Taxameter/Wegstreckenzähler, akustischer/optischer Alarm		○	935,00	1.112,65
Trennwände	Trenngitter Metallgitter zwischen 3er-Sitzbank und Gepäckraum, von Lehnkante bis Dachhöhe – nur bei Normaldach		○	275,00	327,25

● = serienmäßige Ausstattung ○ = Sonderausstattung gegen Mehrpreis o. M. = ohne Mehrpreis

Spezialausstattungen.

		Transporter Kastenwagen	Transporter Kombi	Preis in € o. MwSt.	Preis in € m. MwSt.
Trittstufen	Trittstufe als Einstiegshilfe unter der rechten Schiebetür, elektrisch betätigt, mit Hindernisabschaltung	○	○	2.170,00	2.582,30

● = serienmäßige Ausstattung ○ = Sonderausstattung gegen Mehrpreis o. M. = ohne Mehrpreis

Lackierungen.

		Transporter Kastenwagen	Transporter Kombi	Preis in € o. MwSt.	Preis in € m. MwSt.
Außenlackierung	Candy-Weiß	○	○	o. M.	
	Friesengrün	○	○	o. M.	
	Indienblau	○	○	o. M.	
	Leuchtorange	○	○	o. M.	
	Pure Grey	○	○	o. M.	
	Salsa Red	○	○	o. M.	
	Sunny Yellow	○	○	o. M.	
Außenlackierung Metallic	Fresco Grün Metallic	○	○	750,00	892,50
	Natural Grey Metallic	○	○	750,00	892,50
	Night Blue Metallic	○	○	750,00	892,50
	Olympiablau Metallic	○	○	750,00	892,50
	Reflexsilber Metallic	○	○	750,00	892,50
	Sandbeige Metallic	○	○	750,00	892,50
	Toffeebraun Metallic	○	○	750,00	892,50
Außenlackierung Perleffekt	Dark Wood Perleffekt	○	○	750,00	892,50
	Deep Black Perleffekt	○	○	750,00	892,50

● = serienmäßige Ausstattung ○ = Sonderausstattung gegen Mehrpreis o. M. = ohne Mehrpreis

Verbrauch und CO₂-Emissionen.

Mit Schaltgetriebe, Kraftstoffverbrauch (l/100 km) und kombinierte CO₂-Emission (g/km), Tankvolumen ca. 80 l

Motor/ Modell	2,0-l-Otto (85 kW) Frontantrieb	2,0-l-TDI (62 kW) Frontantrieb	2,0-l-TDI (75 kW) Frontantrieb	2,0-l-TDI (103 kW) Frontantrieb	2,0-l-TDI (103 kW) 4MOTION	2,0-l-BiTDI (132 kW) Frontantrieb	2,0-l-BiTDI (132 kW) 4MOTION
------------------	---------------------------------------	--------------------------------------	--------------------------------------	---------------------------------------	----------------------------------	---	------------------------------------

Transporter Kastenwagen mit Normaldach bzw. Mittelhochdach (jeweils mit kurzem und langem Radstand)

Innerorts	13,5 – 13,8 (14,0 – 14,3)*	9,4 – 9,7	9,4 – 9,7	9,5 – 9,8	10,1 – 10,4	9,5 – 9,8	10,2 – 10,5
Außerorts	8,5 – 8,8 (8,5 – 8,8)*	6,0 – 6,3	6,0 – 6,3	6,2 – 6,5	6,8 – 7,1	6,4 – 6,7	6,9 – 7,2
Kombiniert	10,3 – 10,6 (10,5 – 10,8)*	7,2 – 7,5	7,2 – 7,5	7,4 – 7,7	8,0 – 8,3	7,5 – 7,8	8,1 – 8,4
CO ₂ -Emission kombiniert	241 – 247 (245 – 252)*	190 – 198	190 – 198	195 – 203	211 – 219	197 – 205	214 – 221

Transporter Kastenwagen mit Hochdach (mit langem Radstand)

Innerorts	13,7 – 14,0 (14,0 – 14,3)*	9,5 – 9,8	9,5 – 9,8	9,9 – 10,2	10,1 – 10,4	9,5 – 9,8	10,2 – 10,5
Außerorts	8,8 – 9,1 (9,1 – 9,4)*	6,6 – 6,9	6,6 – 6,9	6,6 – 6,9	7,2 – 7,5	6,8 – 7,1	7,3 – 7,6
Kombiniert	10,6 – 10,9 (10,9 – 11,2)*	7,6 – 7,9	7,6 – 7,9	7,8 – 8,1	8,3 – 8,6	7,8 – 8,1	8,4 – 8,7
CO ₂ -Emission kombiniert	247 – 254 (254 – 261)*	199 – 208	199 – 208	206 – 214	219 – 226	205 – 214	221 – 229

Transporter Kombi mit Normaldach bzw. Mittelhochdach (jeweils mit kurzem und langem Radstand)

Innerorts	13,6	9,5	9,5	9,6	10,2	9,6	10,3
Außerorts	8,6	6,1	6,1	6,3	6,9	6,5	7,0
Kombiniert	10,4	7,3	7,3	7,5	8,1	7,6	8,2
CO ₂ -Emission kombiniert	243	193	193	198	214	199	216

Transporter Kombi mit Hochdach (mit langem Radstand)

Innerorts	13,8	9,6	9,6	10,0	10,2	9,6	10,3
Außerorts	8,9	6,7	6,7	6,7	7,3	6,9	7,4
Kombiniert	10,7	7,7	7,7	7,9	8,4	7,9	8,5
CO ₂ -Emission kombiniert	249	203	203	208	221	208	224

*Werte in Klammern gelten bei Nutzlasterhöhung inklusive Getriebe mit kürzerer Übersetzung (Sonderausstattung).

Die Kraftstoffverbrauchs- und Emissionswerte sind nach dem vorgeschriebenen Messverfahren (EG-Verordnung 715/2007 in der gegenwärtig geltenden Fassung) ermittelt. **Hinweis nach Richtlinie 1999/94/EG in der gegenwärtig geltenden Fassung:** Die Angaben beziehen sich nicht auf ein einzelnes Fahrzeug und sind nicht Bestandteil des Angebots, sondern dienen allein Vergleichszwecken zwischen den verschiedenen Fahrzeugtypen. Kraftstoffverbrauch und CO₂-Emissionen eines Fahrzeugs hängen nicht nur von der effizienten Ausnutzung des Kraftstoffs durch das Fahrzeug ab, sondern werden auch vom Fahrverhalten und von anderen nicht technischen Faktoren beeinflusst. CO₂ ist das für die Erderwärmung hauptsächlich verantwortliche Treibhausgas. Ein Leitfaden über den Kraftstoffverbrauch und die CO₂-Emissionen, der Daten für alle neuen Personenkraftfahrzeugmodelle enthält, ist unentgeltlich an allen Verkaufsorten in der Europäischen Union sowie für Interessenten aus Deutschland auch bei der DAT Deutsche Automobil Treuhand GmbH, Hellmuth-Hirth-Straße 1, 73760 Ostfildern, erhältlich.

Verbrauch und CO₂-Emissionen.

Mit Doppelkupplungsgetriebe DSG, Kraftstoffverbrauch (l/100 km) und kombinierte CO₂-Emission (g/km), Tankvolumen ca. 80 l

Motor/ Modell	2,0-l-TDI (103 kW) Frontantrieb	2,0-l-BiTDI (132 kW) Frontantrieb	2,0-l-BiTDI (132 kW) 4MOTION*
------------------	---------------------------------------	---	-------------------------------------

Transporter Kastenwagen mit Normaldach bzw. Mittelhochdach (jeweils mit kurzem und langem Radstand)

Innerorts	10,1 – 10,4	9,9 – 10,2	10,8 – 11,1
Außerorts	6,6 – 6,9	6,6 – 6,9	7,2 – 7,5
Kombiniert	7,9 – 8,2	7,8 – 8,1	8,5 – 8,8
CO ₂ -Emission kombiniert	208 – 216	205 – 214	224 – 232

Transporter Kastenwagen mit Hochdach (mit langem Radstand)

Innerorts	10,1 – 10,4	9,9 – 10,2	10,8 – 11,1
Außerorts	7,1 – 7,4	7,0 – 7,3	7,6 – 7,9
Kombiniert	8,2 – 8,5	8,1 – 8,4	8,8 – 9,1
CO ₂ -Emission kombiniert	216 – 224	214 – 221	233 – 240

Transporter Kombi mit Normaldach bzw. Mittelhochdach (jeweils mit kurzem und langem Radstand)

Innerorts	10,2	10,0	10,9
Außerorts	6,7	6,7	7,3
Kombiniert	8,0	7,9	8,6
CO ₂ -Emission kombiniert	211	208	226

Transporter Kombi mit Hochdach (mit langem Radstand)

Innerorts	10,2	10,0	
Außerorts	7,2	7,1	
Kombiniert	8,3	8,2	
CO ₂ -Emission kombiniert	219	216	

*Abgasnorm Euro 4 (mit DPF) bei Transporter Kastenwagen mit Hochdach.

Die Kraftstoffverbrauchs- und Emissionswerte sind nach dem vorgeschriebenen Messverfahren (Richtlinie 80/1268/EWG bei Euro 4, EG-Verordnung 715/2007 bei Euro 5, jeweils in der gegenwärtig geltenden Fassung) ermittelt. **Hinweis nach Richtlinie 1999/94/EG in der gegenwärtig geltenden Fassung:** Die Angaben beziehen sich nicht auf ein einzelnes Fahrzeug und sind nicht Bestandteil des Angebots, sondern dienen allein Vergleichszwecken zwischen den verschiedenen Fahrzeugtypen. Kraftstoffverbrauch und CO₂-Emissionen eines Fahrzeugs hängen nicht nur von der effizienten Ausnutzung des Kraftstoffs durch das Fahrzeug ab, sondern werden auch vom Fahrverhalten und von anderen nicht technischen Faktoren beeinflusst. CO₂ ist das für die Erderwärmung hauptsächlich verantwortliche Treibhausgas. Ein Leitfaden über den Kraftstoffverbrauch und die CO₂-Emissionen, der Daten für alle neuen Personenkraftfahrzeugmodelle enthält, ist unentgeltlich an allen Verkaufsorten in der Europäischen Union sowie für Interessenten aus Deutschland auch bei der DAT Deutsche Automobil Treuhand GmbH, Hellmuth-Hirth-Straße 1, 73760 Ostfildern, erhältlich.

Motoren.

Ottomotor	2,0-l-Ottomotor (85 kW)
Gemischaufbereitung/Einspritzverfahren	Bosch-Motronic ME 7.5
Anzahl der Zylinder	4
Hubraum, cm ³	1.984
Leistung, kW bei Drehzahl, min ⁻¹	85 bei 5.200
Drehmoment, max., Nm/Drehzahl, min ⁻¹	170/2.700 – 4.700
EU-Abgasvorschrift	nach EG-Verordnung 715/2007 Euro 5 ¹⁾
5-Gang-Schaltgetriebe	Serie
Frontantrieb	Serie
Kraftstoffart	Super bleifrei DIN EN 228 ROZ 95

Dieselmotoren	2,0-l-TDI-Motor (62 kW)	2,0-l-TDI-Motor (75 kW)
Gemischaufbereitung/Einspritzverfahren	Common-Rail-Direkteinspritzung	Common-Rail-Direkteinspritzung
Anzahl der Zylinder	4	4
Hubraum, cm ³	1.968	1.968
Leistung, kW bei Drehzahl, min ⁻¹	62 bei 3.500	75 bei 3.500
Drehmoment, max., Nm/Drehzahl, min ⁻¹	220/1.250 – 2.500	250/1.500 – 2.500
EU-Abgasvorschrift	nach EG-Verordnung 715/2007 Euro 5 ¹⁾	nach EG-Verordnung 715/2007 Euro 5 ¹⁾
Dieselpartikelfilter (DPF)	Serie	Serie
5-Gang-Schaltgetriebe	Serie	Serie
Frontantrieb	Serie	Serie
Kraftstoffart	Diesel, gem. DIN EN 590	Diesel, gem. DIN EN 590

Dieselmotoren	2,0-l-TDI-Motor (103 kW)	2,0-l-BiTDI-Motor (132 kW)
Gemischaufbereitung/Einspritzverfahren	Common-Rail-Direkteinspritzung	BiTurbo-Common-Rail-Direkteinspritzung
Anzahl der Zylinder	4	4
Hubraum, cm ³	1.968	1.968
Leistung, kW bei Drehzahl, min ⁻¹	103 bei 3.500	132 bei 4.000
Drehmoment, max., Nm/Drehzahl, min ⁻¹	340/1.750 – 2.500	400/1.500 – 2.000
EU-Abgasvorschrift	nach EG-Verordnung 715/2007 Euro 5 ¹⁾	nach EG-Verordnung 715/2007 Euro 5 ¹⁾ bzw. nach 98/69/EG III A, Euro 4 ^{1), 2)}
Dieselpartikelfilter (DPF)	Serie	Serie
6-Gang-Schaltgetriebe	Serie	Serie
7-Gang-Doppelkupplungsgetriebe DSG	Kombination möglich	Kombination möglich
Frontantrieb/4MOTION mit 6-Gang-Schaltgetriebe	Serie/Kombination möglich	Serie/Kombination möglich
Frontantrieb/4MOTION mit DSG	Serie/–	Serie/Kombination möglich
Kraftstoffart	Diesel, gem. DIN EN 590	Diesel, gem. DIN EN 590

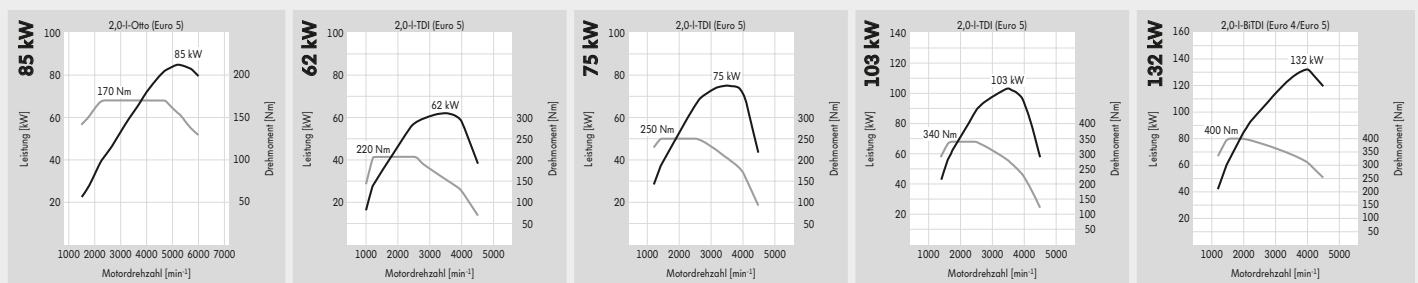

1) Die Besteuerung richtet sich nach den vom Kraftfahrt-Bundesamt festgelegten Schlüsselnummern. 2) Nur bei Transporter Kastenwagen mit Hochdach und 4MOTION DSG.

Fahrleistungen.

Motor	Leistung (kW)	Beschleunigung (km/h, s)		Elastizität (km/h, s) 80 – 120 (4./5./6. Gang/Stufe D bei DSG)	Höchst- geschwindigkeit (km/h)
		0 – 80	0 – 100		
Transporter Kastenwagen mit Normaldach (mit kurzem und langem Radstand)					
2,0-l-Otto	85	10,3 (10,2) ¹⁾	15,0 (14,9) ¹⁾	15,1/20,9/-/- (14,2/18,5/-/-) ¹⁾	163 (159) ¹⁾
2,0-l-TDI	62	11,9	19,7	20,8/24,3/-/-	146
2,0-l-TDI	75	9,4	15,3	14,2/18,3/-/-	157
2,0-l-TDI	103	7,9	12,2	-/13,3/17,5/-	173 ²⁾
2,0-l-TDI 4MOTION	103	8,5	13,5	-/14,3/20,6/-	170 ²⁾
2,0-l-TDI mit DSG	103	8,1	12,5	-/-/-/10,1	172 ³⁾
2,0-l-BiTDI	132	7,0	9,9	-/9,6/11,9/-	191
2,0-l-BiTDI 4MOTION	132	7,3	10,4	-/11,0/13,6/-	188 ²⁾
2,0-l-BiTDI mit DSG	132	7,0	10,0	-/-/-/7,3	191 ³⁾
2,0-l-BiTDI 4MOTION mit DSG	132	7,3	10,6	-/-/-/8,1	188 ³⁾
Transporter Kastenwagen mit Mittelhochdach (mit kurzem und langem Radstand)					
2,0-l-Otto	85	10,3 (10,2) ¹⁾	15,1 (15,0) ¹⁾	15,7/22,0/-/- (14,6/19,3/-/-) ¹⁾	158 (155) ¹⁾
2,0-l-TDI	62	11,9	19,8	21,8/25,7/-/-	142
2,0-l-TDI	75	9,5	15,4	14,6/19,1/-/-	152
2,0-l-TDI	103	7,9	12,3	-/13,7/18,2/-	167 ²⁾
2,0-l-TDI 4MOTION	103	8,5	13,6	-/14,7/21,5/-	164 ²⁾
2,0-l-TDI mit DSG	103	8,1	12,6	-/-/-/10,3	166 ³⁾
2,0-l-BiTDI	132	7,0	10,0	-/9,8/12,2/-	184 ²⁾
2,0-l-BiTDI 4MOTION	132	7,3	10,5	-/11,2/14,0/-	182 ²⁾
2,0-l-BiTDI mit DSG	132	7,0	10,1	-/-/-/7,5	184 ³⁾
2,0-l-BiTDI 4MOTION mit DSG	132	7,3	10,7	-/-/-/8,3	182 ³⁾
Transporter Kastenwagen mit Hochdach (mit langem Radstand)					
2,0-l-Otto	85	10,5 (10,4) ¹⁾	15,6 (15,5) ¹⁾	16,7/24,1/-/- (15,5/20,9/-/-) ¹⁾	152 (152) ¹⁾
2,0-l-TDI	62	12,1	20,3	23,8/28,6/-/-	136
2,0-l-TDI	75	9,6	15,5	15,5/20,6/-/-	145
2,0-l-TDI	103	8,1	12,7	-/14,5/19,6/-	161 ²⁾
2,0-l-TDI 4MOTION	103	8,7	14,0	-/15,5/23,3/-	158 ²⁾
2,0-l-TDI mit DSG	103	8,3	13,0	-/-/-/10,7	160 ³⁾
2,0-l-BiTDI	132	7,2	10,3	-/10,2/12,8/-	176 ²⁾
2,0-l-BiTDI 4MOTION	132	7,5	10,8	-/11,7/14,7/-	174 ²⁾
2,0-l-BiTDI mit DSG	132	7,2	10,4	-/-/-/7,7	176 ³⁾
2,0-l-BiTDI 4MOTION mit DSG	132	7,5	11,0	-/-/-/8,5	174 ³⁾
Transporter Kombi mit Normaldach (mit kurzem und langem Radstand)					
2,0-l-Otto	85	11,3	16,5	16,9/23,5/-/-	163
2,0-l-TDI	62	12,7	21,1	22,6/26,5/-/-	146
2,0-l-TDI	75	10,1	16,4	15,4/19,9/-/-	157
2,0-l-TDI	103	8,4	13,1	-/14,4/19,0/-	173 ²⁾
2,0-l-TDI 4MOTION	103	8,6	13,6	-/14,6/21,1/-	170 ²⁾
2,0-l-TDI mit DSG	103	8,4	13,0	-/-/-/10,6	172 ³⁾
2,0-l-BiTDI	132	7,3	10,3	-/10,1/12,5/-	191
2,0-l-BiTDI 4MOTION	132	7,4	10,6	-/11,2/13,9/-	188 ²⁾
2,0-l-BiTDI mit DSG	132	7,1	10,2	-/-/-/7,5	191 ³⁾
2,0-l-BiTDI 4MOTION mit DSG	132	7,4	10,8	-/-/-/8,3	188 ³⁾

1) Werte in Klammern gelten bei Nutzlasterhöhung inklusive Getriebe mit kürzerer Übersetzung (Sonderausstattung). 2) Wird im 5. Gang erreicht. 3) Wird in Stufe 6 erreicht.

Fahrleistungen.

Motor	Leistung (kW)	Beschleunigung (km/h, s)		Elastizität (km/h, s) 80 – 120 (4./5./6. Gang/Stufe D bei DSG)	Höchst- geschwindigkeit (km/h)
		0 – 80	0 – 100		
Transporter Kombi mit Mittelhochdach (mit kurzem und langem Radstand)					
2,0-l-Otto	85	11,3	16,6	17,5/24,7/-/-	158
2,0-l-TDI	62	12,7	21,2	23,7/28,1/-/-	142
2,0-l-TDI	75	10,2	16,5	15,9/20,8/-/-	152
2,0-l-TDI	103	8,4	13,2	-/14,9/19,8/-	167 ¹⁾
2,0-l-TDI 4MOTION	103	8,6	13,7	-/15,1/22,1/-	164 ¹⁾
2,0-l-TDI mit DSG	103	8,4	13,1	-/-/-/10,9	166 ²⁾
2,0-l-BiTDI	132	7,3	10,4	-/10,3/12,8/-	184 ¹⁾
2,0-l-BiTDI 4MOTION	132	7,4	10,7	-/11,5/14,3/-	182 ¹⁾
2,0-l-BiTDI mit DSG	132	7,1	10,3	-/-/-/7,7	184 ²⁾
2,0-l-BiTDI 4MOTION mit DSG	132	7,4	10,9	-/-/-/8,5	182 ²⁾
Transporter Kombi mit Hochdach (mit langem Radstand)					
2,0-l-Otto	85	11,5	17,1	18,7/27,2/-/-	152
2,0-l-TDI	62	12,9	21,7	25,9/31,2/-/-	136
2,0-l-TDI	75	10,3	16,6	16,8/22,5/-/-	145
2,0-l-TDI	103	8,5	13,4	-/15,6/21,2/-	161 ¹⁾
2,0-l-TDI 4MOTION	103	8,8	14,1	-/15,9/23,9/-	158 ¹⁾
2,0-l-TDI mit DSG	103	8,5	13,3	-/-/-/11,3	160 ²⁾
2,0-l-BiTDI	132	7,5	10,7	-/10,7/13,4/-	176 ¹⁾
2,0-l-BiTDI 4MOTION	132	7,6	11,0	-/11,9/15,1/-	174 ¹⁾
2,0-l-BiTDI mit DSG	132	7,3	10,6	-/-/-/7,8	176 ²⁾

1) Wird im 5. Gang erreicht. 2) Wird in Stufe 6 erreicht.

Gewichte.

Zul. Gesamtgewicht (kg)	Motor	Leistung (kW)	Sitze von – bis	Leergewicht mit Fahrer (kg) ^{1), 2)} von – bis	Nutzlast bzw. Zuladung (kg) ¹⁾ von – bis	Zul. Achslast vorn/hinten (kg)	Anhängelast gebremst, bei 12 % Steigung/ungebremst (kg)	Zul. Zuggewicht, bei 12 % Steigung (kg)
Transporter Kastenwagen kurzer Radstand (3.000 mm) mit Normaldach bzw. Mittelhochdach								
2.600 ³⁾	2,0-l-Otto	85	2 – 3	1.729 – 2.136	871 – 464	1.450/1.400	2.000/750	4.500
	2,0-l-TDI	62 u. 75	2 – 3	1.762 – 2.178	838 – 422	1.450/1.400	2.200/750	4.800
2.800 ⁴⁾	2,0-l-TDI	62	2 – 3	1.762 – 2.178	1.038 – 622	1.500/1.550	2.200/750	4.800
	2,0-l-TDI	75	2 – 3	1.762 – 2.178	1.038 – 622	1.500/1.550	2.200/750	4.900
	2,0-l-TDI	103	2 – 3	1.797 – 2.213	1.003 – 587	1.550/1.550	2.500/750	5.200
	2,0-l-TDI 4MOTION	103	2 – 3	1.917 – 2.333	883 – 467	1.600/1.550	2.500/750	5.300
	2,0-l-TDI mit DSG	103	2 – 3	1.809 – 2.225	991 – 575	1.550/1.550	2.500/750	5.300
	2,0-l-BiTDI	132	2 – 3	1.844 – 2.233	956 – 567	1.550/1.550	2.500/750	5.200
	2,0-l-BiTDI 4MOTION	132	2 – 3	1.965 – 2.354	835 – 446	1.600/1.550	2.500/750	5.300
	2,0-l-BiTDI mit DSG	132	2 – 3	1.856 – 2.245	944 – 555	1.550/1.550	2.500/750	5.300
	2,0-l-BiTDI 4MOTION mit DSG	132	2 – 3	1.978 – 2.367	822 – 433	1.600/1.550	2.500/750	5.300
2.850 ⁴⁾	2,0-l-Otto	85	2 – 3	1.729 – 2.136	1.121 – 714	1.500/1.550	2.000/750	4.500
3.000 ⁵⁾	2,0-l-TDI	62	2 – 3	1.762 – 2.178	1.238 – 822	1.500/1.625	2.200/750	4.800
	2,0-l-TDI	75	2 – 3	1.762 – 2.178	1.238 – 822	1.500/1.625	2.200/750	4.900
	2,0-l-TDI	103	2 – 3	1.797 – 2.213	1.203 – 787	1.550/1.625	2.500/750	5.200
	2,0-l-TDI 4MOTION	103	2 – 3	1.917 – 2.333	1.083 – 667	1.600/1.625	2.500/750	5.300
	2,0-l-TDI mit DSG	103	2 – 3	1.809 – 2.225	1.191 – 775	1.550/1.625	2.500/750	5.300
	2,0-l-BiTDI	132	2 – 3	1.844 – 2.233	1.156 – 767	1.550/1.625	2.500/750	5.200
	2,0-l-BiTDI 4MOTION	132	2 – 3	1.965 – 2.354	1.035 – 646	1.600/1.625	2.500/750	5.300
	2,0-l-BiTDI mit DSG	132	2 – 3	1.856 – 2.245	1.144 – 755	1.550/1.625	2.500/750	5.300
	2,0-l-BiTDI 4MOTION mit DSG	132	2 – 3	1.978 – 2.367	1.022 – 633	1.600/1.625	2.500/750	5.300
3.200 ⁵⁾	2,0-l-TDI	75	2 – 3	1.762 – 2.178	1.438 – 1.022	1.600/1.720	2.200/750	4.900
	2,0-l-TDI	103	2 – 3	1.797 – 2.213	1.403 – 987	1.650/1.720	2.500/750	5.200
	2,0-l-TDI 4MOTION	103	2 – 3	1.917 – 2.333	1.283 – 867	1.710/1.720	2.500/750	5.300
	2,0-l-TDI mit DSG	103	2 – 3	1.809 – 2.225	1.391 – 975	1.650/1.720	2.500/750	5.300
	2,0-l-BiTDI	132	2 – 3	1.844 – 2.233	1.356 – 967	1.650/1.720	2.500/750	5.200
	2,0-l-BiTDI 4MOTION	132	2 – 3	1.965 – 2.354	1.235 – 846	1.710/1.720	2.500/750	5.300
	2,0-l-BiTDI mit DSG	132	2 – 3	1.856 – 2.245	1.344 – 955	1.650/1.720	2.500/750	5.300
	2,0-l-BiTDI 4MOTION mit DSG	132	2 – 3	1.978 – 2.367	1.222 – 833	1.710/1.720	2.500/750	5.300

1) Ausstattungen können die Nutzlast bzw. Zuladung durch Erhöhung/Verringerung des Leergewichts beeinflussen. Bitte fragen Sie hierzu Ihren Volkswagen Partner. 2) Bei den hier angegebenen Gewichten sind die Gewichtsunterschiede für Mittelhoch- und Hochdach bereits berücksichtigt. 3) Ablastung als Sonderausstattung für Fahrzeuge mit Normaldach möglich. 4) Serienmäßiges zulässiges Gesamtgewicht. 5) Auflastung als Sonderausstattung möglich.

Zulässige Dachlast 100 kg (bei 2 Dachträgern) bzw. 150 kg (bei mindestens 4 Dachträgern), jeweils nur bei Normaldach. Zulässige Stützlast 100 kg.

Bei gewerblicher Nutzung ist nach der EU-Verordnung 3820/85 ab einem zulässigen Zuggewicht von 3,5 Tonnen gesetzlich ein Tachograf vorgeschrieben. Die Nachrüstung mit einem Tachografen ist bei allen Fahrzeugen möglich.

Die hier abgebildeten Nutzlastbereiche wurden unter Berücksichtigung von wähl- oder abwählbaren Ausstattungen oder sonstigen Umfängen, die nicht zum serienmäßigen Liefer- oder Leistungsumfang gehören, ermittelt. Die tatsächliche Nutzlast eines Fahrzeugs, die sich aus der Differenz zwischen zulässigem Gesamtgewicht und Leergewicht errechnet, ist nur durch Wiegen eines individuellen Fahrzeugs ermittelbar.

Gewichte.

Zul. Gesamtgewicht (kg)	Motor	Leistung (kW)	Sitze von – bis	Leergewicht mit Fahrer (kg) ^{1), 2)} von – bis	Nutzlast bzw. Zuladung (kg) ¹⁾ von – bis	Zul. Achslast vorn/hinten (kg)	Anhängelast gebremst, bei 12 % Steigung/ungebremst (kg)	Zul. Zuggewicht, bei 12 % Steigung (kg)
Transporter Kastenwagen langer Radstand (3.400 mm) mit Normaldach, Mittelhochdach bzw. Hochdach								
2.800 ³⁾	2,0-1-TDI	62	2 – 3	1.813 – 2.257	987 – 543	1.525/1.550	2.200/750	4.800
	2,0-1-TDI	75	2 – 3	1.813 – 2.257	987 – 543	1.525/1.550	2.200/750	4.900
	2,0-1-TDI	103	2 – 3	1.848 – 2.292	952 – 508	1.575/1.550	2.500/750	5.200
	2,0-1-TDI 4MOTION	103	2 – 3	1.968 – 2.412	832 – 388	1.600/1.550	2.500/750	5.300
	2,0-1-TDI mit DSG	103	2 – 3	1.860 – 2.304	940 – 496	1.575/1.550	2.500/750	5.300
	2,0-1-BiTDI	132	2 – 3	1.895 – 2.312	905 – 488	1.575/1.550	2.500/750	5.200
	2,0-1-BiTDI 4MOTION	132	2 – 3	2.016 – 2.433	784 – 367	1.600/1.550	2.500/750	5.300
	2,0-1-BiTDI mit DSG	132	2 – 3	1.907 – 2.324	893 – 476	1.575/1.550	2.500/750	5.300
	2,0-1-BiTDI 4MOTION mit DSG	132	2 – 3	2.029 – 2.446	771 – 354	1.600/1.550	2.500/750	5.300
2.850 ³⁾	2,0-1-Otto	85	2 – 3	1.780 – 2.216	1.070 – 634	1.525/1.550	2.000/750	4.500
3.000 ⁴⁾	2,0-1-TDI	62	2 – 3	1.813 – 2.257	1.187 – 743	1.525/1.625	2.200/750	4.800
	2,0-1-TDI	75	2 – 3	1.813 – 2.257	1.187 – 743	1.525/1.625	2.200/750	4.900
	2,0-1-TDI	103	2 – 3	1.848 – 2.292	1.152 – 708	1.575/1.625	2.500/750	5.200
	2,0-1-TDI 4MOTION	103	2 – 3	1.968 – 2.412	1.032 – 588	1.600/1.625	2.500/750	5.300
	2,0-1-TDI mit DSG	103	2 – 3	1.860 – 2.304	1.140 – 696	1.575/1.625	2.500/750	5.300
	2,0-1-BiTDI	132	2 – 3	1.895 – 2.312	1.105 – 688	1.575/1.625	2.500/750	5.200
	2,0-1-BiTDI 4MOTION	132	2 – 3	2.016 – 2.433	984 – 567	1.600/1.625	2.500/750	5.300
	2,0-1-BiTDI mit DSG	132	2 – 3	1.907 – 2.324	1.093 – 676	1.575/1.625	2.500/750	5.300
	2,0-1-BiTDI 4MOTION mit DSG	132	2 – 3	2.029 – 2.446	971 – 554	1.600/1.625	2.500/750	5.300
3.200 ⁴⁾	2,0-1-TDI	75	2 – 3	1.813 – 2.257	1.387 – 943	1.600/1.720	2.200/750	4.900
	2,0-1-TDI	103	2 – 3	1.848 – 2.292	1.352 – 908	1.650/1.720	2.500/750	5.200
	2,0-1-TDI 4MOTION	103	2 – 3	1.968 – 2.412	1.232 – 788	1.710/1.720	2.500/750	5.300
	2,0-1-TDI mit DSG	103	2 – 3	1.860 – 2.304	1.340 – 896	1.650/1.720	2.500/750	5.300
	2,0-1-BiTDI	132	2 – 3	1.895 – 2.312	1.305 – 888	1.650/1.720	2.500/750	5.200
	2,0-1-BiTDI 4MOTION	132	2 – 3	2.016 – 2.433	1.184 – 767	1.710/1.720	2.500/750	5.300
	2,0-1-BiTDI mit DSG	132	2 – 3	1.907 – 2.324	1.293 – 876	1.650/1.720	2.500/750	5.300
	2,0-1-BiTDI 4MOTION mit DSG	132	2 – 3	2.029 – 2.446	1.171 – 754	1.710/1.720	2.500/750	5.300

1) Ausstattungen können die Nutzlast bzw. Zuladung durch Erhöhung/Verringerung des Leergewichts beeinflussen. Bitte fragen Sie hierzu Ihren Volkswagen Partner. 2) Bei den hier angegebenen Gewichten sind die Gewichtsunterschiede für Mittelhoch- und Hochdach bereits berücksichtigt. 3) Serienmäßiges zulässiges Gesamtgewicht. 4) Auflastung als Sonderausstattung möglich.

Zulässige Dachlast 100 kg (bei 2 Dachträgern) bzw. 150 kg (bei mindestens 4 Dachträgern), jeweils nur bei Normaldach. Zulässige Stützlast 100 kg.

Bei gewerblicher Nutzung ist nach der EU-Verordnung 3820/85 ab einem zulässigen Zuggewicht von 3,5 Tonnen gesetzlich ein Tachograf vorgeschrieben. Die Nachrüstung mit einem Tachografen ist bei allen Fahrzeugen möglich.

Die hier abgebildeten Nutzlastbereiche wurden unter Berücksichtigung von wähl- oder abwählbaren Ausstattungen oder sonstigen Umfängen, die nicht zum serienmäßigen Liefer- oder Leistungsumfang gehören, ermittelt. Die tatsächliche Nutzlast eines Fahrzeugs, die sich aus der Differenz zwischen zulässigem Gesamtgewicht und Leergewicht errechnet, ist nur durch Wiegen eines individuellen Fahrzeugs ermittelbar.

Gewichte.

Zul. Gesamtgewicht (kg)	Motor	Leistung (kW)	Sitze von – bis	Leergewicht mit Fahrer (kg) ^{1), 2)} von – bis	Nutzlast bzw. Zuladung (kg) ³⁾ von – bis	Zul. Achslast vorn/hinten (kg)	Anhängelast gebremst, bei 12 % Steigung/ungebremst (kg)	Zul. Zuggewicht, bei 12 % Steigung (kg)
Transporter Kombi kurzer Radstand (3.000 mm) mit Normaldach bzw. Mittelhochdach								
2.600 ³⁾	2,0-l-Otto	85	2 – 7	1.976 – 2.104	624 – 496	1.500/1.400	2.000/750	4.500
	2,0-l-TDI	62 u. 75	2 – 7	1.976 – 2.141	624 – 459	1.500/1.400	2.200/750	4.800
2.800 ⁴⁾	2,0-l-TDI	62	2 – 9	1.976 – 2.141	824 – 659	1.500/1.500	2.200/750	4.800
	2,0-l-TDI	75	2 – 9	1.976 – 2.141	824 – 659	1.500/1.500	2.200/750	4.900
	2,0-l-TDI	103	2 – 9	1.976 – 2.176	824 – 624	1.550/1.500	2.500/750	5.200
	2,0-l-TDI 4MOTION	103	2 – 7	1.985 – 2.298	815 – 502	1.600/1.500	2.500/750	5.300
	2,0-l-TDI mit DSG	103	2 – 9	1.976 – 2.188	824 – 612	1.550/1.500	2.500/750	5.300
	2,0-l-BiTDI	132	2 – 8	1.976 – 2.210	824 – 590	1.550/1.500	2.500/750	5.200
	2,0-l-BiTDI 4MOTION	132	2 – 7	2.013 – 2.333	787 – 467	1.600/1.500	2.500/750	5.300
	2,0-l-BiTDI mit DSG	132	2 – 8	1.976 – 2.222	824 – 578	1.550/1.500	2.500/750	5.300
	2,0-l-BiTDI 4MOTION mit DSG	132	2 – 7	2.026 – 2.346	774 – 454	1.600/1.500	2.500/750	5.300
2.850 ⁴⁾	2,0-l-Otto	85	2 – 9	1.976 – 2.104	874 – 746	1.500/1.500	2.000/750	4.500
3.000 ⁵⁾	2,0-l-TDI	62	2 – 9	1.976 – 2.141	1.024 – 859	1.500/1.600	2.200/750	4.800
	2,0-l-TDI	75	2 – 9	1.976 – 2.141	1.024 – 859	1.500/1.600	2.200/750	4.900
	2,0-l-TDI	103	2 – 9	1.976 – 2.176	1.024 – 824	1.550/1.600	2.500/750	5.200
	2,0-l-TDI 4MOTION	103	2 – 9	1.976 – 2.298	1.024 – 702	1.600/1.600	2.500/750	5.300
	2,0-l-TDI mit DSG	103	2 – 9	1.976 – 2.188	1.024 – 812	1.550/1.600	2.500/750	5.300
	2,0-l-BiTDI	132	2 – 9	1.976 – 2.210	1.024 – 790	1.550/1.600	2.500/750	5.200
	2,0-l-BiTDI 4MOTION	132	2 – 9	2.006 – 2.333	994 – 667	1.600/1.600	2.500/750	5.300
	2,0-l-BiTDI mit DSG	132	2 – 9	1.976 – 2.222	1.024 – 778	1.550/1.600	2.500/750	5.300
	2,0-l-BiTDI 4MOTION mit DSG	132	2 – 9	2.026 – 2.346	974 – 654	1.600/1.600	2.500/750	5.300
3.080 ⁵⁾	2,0-l-TDI 4MOTION	103	2 – 9	1.976 – 2.298	1.104 – 782	1.600/1.600	2.500/750	5.300
	2,0-l-BiTDI 4MOTION	132	2 – 9	2.013 – 2.333	1.067 – 747	1.600/1.600	2.500/750	5.300
	2,0-l-BiTDI 4MOTION mit DSG	132	2 – 9	2.026 – 2.346	1.054 – 734	1.600/1.600	2.500/750	5.300
3.200 ⁵⁾	2,0-l-TDI	75	2 – 9	1.976 – 2.141	1.224 – 1.059	1.600/1.680	2.200/750	4.900
	2,0-l-TDI	103	2 – 9	1.976 – 2.176	1.224 – 1.024	1.650/1.680	2.500/750	5.200
	2,0-l-TDI 4MOTION	103	2 – 9	1.976 – 2.298	1.224 – 902	1.700/1.720	2.500/750	5.300
	2,0-l-TDI mit DSG	103	2 – 9	1.976 – 2.188	1.224 – 1.012	1.650/1.680	2.500/750	5.300
	2,0-l-BiTDI	132	2 – 9	1.976 – 2.210	1.224 – 990	1.650/1.680	2.500/750	5.200
	2,0-l-BiTDI 4MOTION	132	2 – 9	2.013 – 2.333	1.187 – 867	1.700/1.720	2.500/750	5.300
	2,0-l-BiTDI mit DSG	132	2 – 9	1.976 – 2.222	1.224 – 978	1.650/1.680	2.500/750	5.300
	2,0-l-BiTDI 4MOTION mit DSG	132	2 – 9	2.026 – 2.346	1.174 – 854	1.700/1.720	2.500/750	5.300

1) Ausstattungen können die Nutzlast bzw. Zuladung durch Erhöhung/Verringerung des Leergewichts beeinflussen. Bitte fragen Sie hierzu Ihren Volkswagen Partner. 2) Bei den hier angegebenen Gewichten sind die Gewichtsunterschiede für Mittelhoch- und Hochdach bereits berücksichtigt. 3) Ablastung als Sonderausstattung für Fahrzeuge mit Normaldach möglich. 4) Serienmäßiges zulässiges Gesamtgewicht. 5) Auflastung als Sonderausstattung möglich.

Zulässige Dachlast 100 kg (bei 2 Dachträgern) bzw. 150 kg (bei mindestens 4 Dachträgern), jeweils nur bei Normaldach. Zulässige Stützlast 100 kg.

Bei gewerblicher Nutzung ist nach der EU-Verordnung 3820/85 ab einem zulässigen Zuggewicht von 3,5 Tonnen gesetzlich ein Tachograf vorgeschrieben. Die Nachrüstung mit einem Tachografen ist bei allen Fahrzeugen möglich.

Die hier abgebildeten Nutzlastbereiche wurden unter Berücksichtigung von wähl- oder abwählbaren Ausstattungen oder sonstigen Umfängen, die nicht zum serienmäßigen Liefer- oder Leistungsumfang gehören, ermittelt. Die tatsächliche Nutzlast eines Fahrzeugs, die sich aus der Differenz zwischen zulässigem Gesamtgewicht und Leergewicht errechnet, ist nur durch Wiegen eines individuellen Fahrzeugs ermittelbar.

Gewichte.

Zul. Gesamtgewicht (kg)	Motor	Leistung (kW)	Sitze von – bis	Leergewicht mit Fahrer (kg) ^{1), 2)} von – bis	Nutzlast bzw. Zuladung (kg) ¹⁾ von – bis	Zul. Achslast vorn/hinten (kg) ³⁾	Anhängelast gebremst, bei 12 % Steigung/ungebremst (kg)	Zul. Zuggewicht, bei 12 % Steigung (kg)
Transporter Kombi langer Radstand (3.400 mm) mit Normaldach, Mittelhochdach bzw. Hochdach								
2.800 ⁴⁾	2,0-1-TDI	62	2 – 8	1.976 – 2.268	824 – 532	1.525/1.500	2.200/750	4.800
	2,0-1-TDI	75	2 – 8	1.976 – 2.268	824 – 532	1.525/1.500	2.200/750	4.900
	2,0-1-TDI	103	2 – 7	1.985 – 2.303	815 – 497	1.575/1.500	2.500/750	5.200
	2,0-1-TDI mit DSG	103	2 – 7	1.985 – 2.315	815 – 485	1.575/1.500	2.500/750	5.300
	2,0-1-BiTDI	132	2 – 7	1.985 – 2.337	815 – 463	1.575/1.500	2.500/750	5.200
	2,0-1-BiTDI mit DSG	132	2 – 7	1.985 – 2.349	815 – 451	1.575/1.500	2.500/750	5.300
2.850 ⁴⁾	2,0-1-Otto	85	2 – 9	1.976 – 2.235	874 – 615	1.525/1.500	2.000/750	4.500
3.000 ^{5), 6)}	2,0-1-TDI	62	2 – 9	1.976 – 2.268	1.024 – 732	1.525/1.600	2.200/750	4.800
	2,0-1-TDI	75	2 – 9	1.976 – 2.268	1.024 – 732	1.525/1.600	2.200/750	4.900
	2,0-1-TDI	103	2 – 9	1.976 – 2.303	1.024 – 697	1.575/1.600	2.500/750	5.200
	2,0-1-TDI 4MOTION	103	2 – 8	2.027 – 2.425	973 – 575	1.600/1.600	2.500/750	5.300
	2,0-1-TDI mit DSG	103	2 – 9	1.976 – 2.315	1.024 – 685	1.575/1.600	2.500/750	5.300
	2,0-1-BiTDI	132	2 – 9	1.976 – 2.337	1.024 – 663	1.575/1.600	2.500/750	5.200
	2,0-1-BiTDI 4MOTION	132	2 – 8	2.075 – 2.460	925 – 540	1.600/1.600	2.500/750	5.300
	2,0-1-BiTDI mit DSG	132	2 – 9	1.976 – 2.349	1.024 – 651	1.575/1.600	2.500/750	5.300
	2,0-1-BiTDI 4MOTION mit DSG ⁷⁾	132	2 – 8	2.075 – 2.473	925 – 527	1.600/1.600	2.500/750	5.300
3.080 ⁵⁾	2,0-1-TDI 4MOTION	103	2 – 9	2.027 – 2.425	1.053 – 655	1.600/1.600	2.500/750	5.300
	2,0-1-BiTDI 4MOTION	132	2 – 9	2.075 – 2.460	1.005 – 620	1.600/1.600	2.500/750	5.300
	2,0-1-BiTDI 4MOTION mit DSG ⁷⁾	132	2 – 9	2.075 – 2.473	1.005 – 607	1.600/1.600	2.500/750	5.300
3.200 ⁵⁾	2,0-1-TDI	75	2 – 9	1.976 – 2.268	1.224 – 932	1.625/1.680	2.200/750	4.900
	2,0-1-TDI	103	2 – 9	1.976 – 2.303	1.224 – 897	1.675/1.680	2.500/750	5.200
	2,0-1-TDI 4MOTION	103	2 – 9	2.027 – 2.425	1.173 – 775	1.700/1.720	2.500/750	5.300
	2,0-1-TDI mit DSG	103	2 – 9	1.976 – 2.315	1.224 – 885	1.675/1.680	2.500/750	5.300
	2,0-1-BiTDI	132	2 – 9	1.976 – 2.337	1.224 – 863	1.675/1.680	2.500/750	5.200
	2,0-1-BiTDI 4MOTION	132	2 – 9	2.075 – 2.460	1.125 – 740	1.700/1.720	2.500/750	5.300
	2,0-1-BiTDI mit DSG	132	2 – 9	1.976 – 2.349	1.224 – 851	1.675/1.680	2.500/750	5.300
	2,0-1-BiTDI 4MOTION mit DSG ⁷⁾	132	2 – 9	2.075 – 2.473	1.125 – 727	1.700/1.720	2.500/750	5.300

1) Ausstattungen können die Nutzlast bzw. Zuladung durch Erhöhung/Verringerung des Leergewichts beeinflussen. Bitte fragen Sie hierzu Ihren Volkswagen Partner. 2) Bei den hier angegebenen Gewichten sind die Gewichtsunterschiede für Mittelhoch- und Hochdach bereits berücksichtigt. 3) In Kombination mit Beifahrer-Doppelsitzbank (Sonderausstattung) wird bei einigen Modellen die zulässige Achslast vorn auf 1.680 kg erhöht. 4) Serienmäßiges zulässiges Gesamtgewicht. 5) Auflastung als Sonderausstattung möglich. 6) Serienmäßiges zulässiges Gesamtgewicht bei 4MOTION. 7) Nicht bei Hochdach.

Zulässige Dachlast 100 kg (bei 2 Dachträgern) bzw. 150 kg (bei mindestens 4 Dachträgern), jeweils nur bei Normaldach. Zulässige Stützlast 100 kg.

Bei gewerblicher Nutzung ist nach der EU-Verordnung 3820/85 ab einem zulässigen Zuggewicht von 3,5 Tonnen gesetzlich ein Tachograf vorgeschrieben. Die Nachrüstung mit einem Tachografen ist bei allen Fahrzeugen möglich.

Die hier abgebildeten Nutzlastbereiche wurden unter Berücksichtigung von wähl- oder abwählbaren Ausstattungen oder sonstigen Umfängen, die nicht zum serienmäßigen Liefer- oder Leistungsumfang gehören, ermittelt. Die tatsächliche Nutzlast eines Fahrzeugs, die sich aus der Differenz zwischen zulässigem Gesamtgewicht und Leergewicht errechnet, ist nur durch Wiegen eines individuellen Fahrzeugs ermittelbar.

Maßzeichnungen.

Transporter Kastenwagen kurzer Radstand mit Normaldach

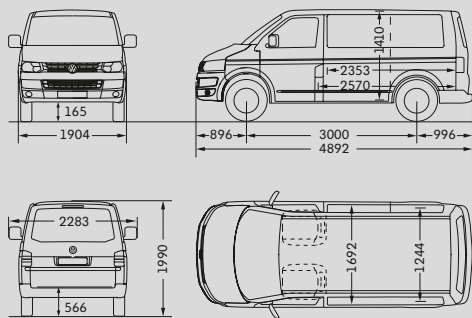

Laderaum, Fläche/Volumen	4,3 m ² /5,8 m ³
Seitliche Schiebetür, Breite/Höhe	1.020/1.284 mm
Heckklappe, Breite/Höhe	1.486/1.305 mm
Wendekreis	11,9 m

Transporter Kastenwagen kurzer Radstand mit Mittelhochdach

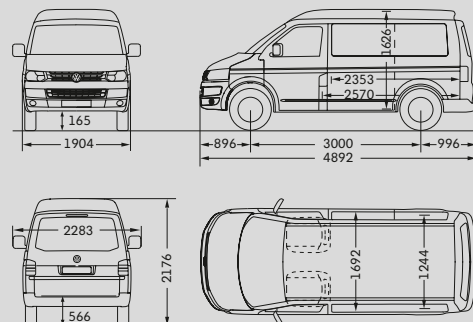

Laderaum, Fläche/Volumen	4,3 m ² /6,7 m ³
Seitliche Schiebetür, Breite/Höhe	1.020/1.284 mm
Heckklappe, Breite/Höhe	1.486/1.305 mm
Wendekreis	11,9 m

Transporter Kastenwagen langer Radstand mit Normaldach

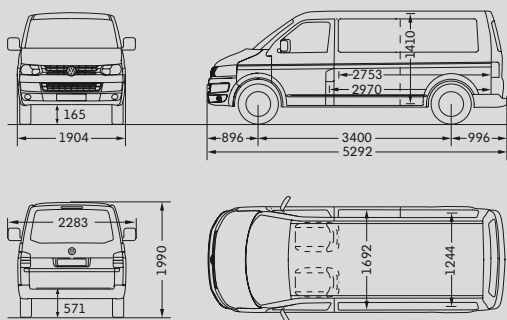

Laderaum, Fläche/Volumen	5,0 m ² /6,7 m ³
Seitliche Schiebetür, Breite/Höhe	1.020/1.284 mm
Heckklappe, Breite/Höhe	1.486/1.305 mm
Wendekreis	13,2 m

Transporter Kastenwagen langer Radstand mit Mittelhochdach

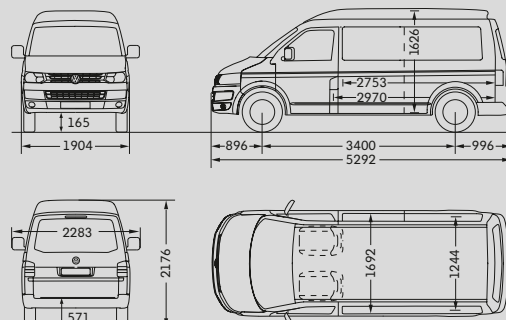

Laderaum, Fläche/Volumen	5,0 m ² /7,8 m ³
Seitliche Schiebetür, Breite/Höhe	1.020/1.284 mm
Heckklappe, Breite/Höhe	1.486/1.305 mm
Wendekreis	13,2 m

Transporter Kastenwagen langer Radstand mit Hochdach

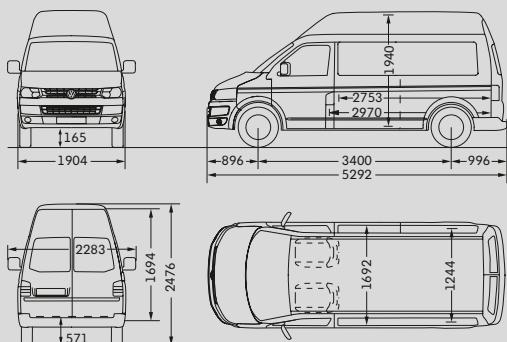

Laderaum, Fläche/Volumen	5,0 m ² /9,3 m ³
Seitliche Schiebetür, Breite/Höhe	1.020/1.284 mm
Hohe seitliche Schiebetür (Sonderausstattung), Breite/Höhe	1.020/1.724 mm
Heckflügeltüren, Breite/Höhe	1.486/1.694 mm
Wendekreis	13,2 m

Transporter Kombi kurzer Radstand mit Normaldach

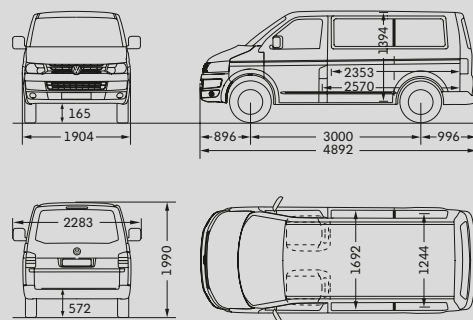

Laderaum, Fläche/Volumen	4,3 m ² /5,8 m ³
Seitliche Schiebetür, Breite/Höhe	1.020/1.268 mm
Heckklappe, Breite/Höhe	1.486/1.295 mm
Wendekreis	11,9 m

Alle Maßangaben sind auf Basis der Serienfahrzeuge ermittelt. Aufgrund von Fertigungstoleranzen/Reifengrößen/Art des Fahrwerks können die tatsächlichen Maße geringfügig von den hier angegebenen Werten abweichen. Die Fahrzeugzeichnungen sind nicht maßstabgerecht.

Maßzeichnungen.

Transporter Kombi kurzer Radstand mit Mittelhochdach

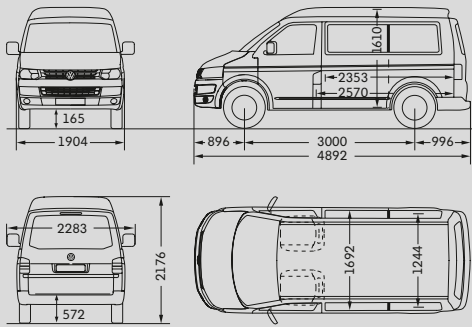

Laderaum, Fläche/Volumen	4,3 m ² /6,7 m ³
Seitliche Schiebetür, Breite/Höhe	1.020/1.268 mm
Heckklappe, Breite/Höhe	1.486/1.295 mm
Wendekreis	11,9 m

Transporter Kombi langer Radstand mit Normaldach

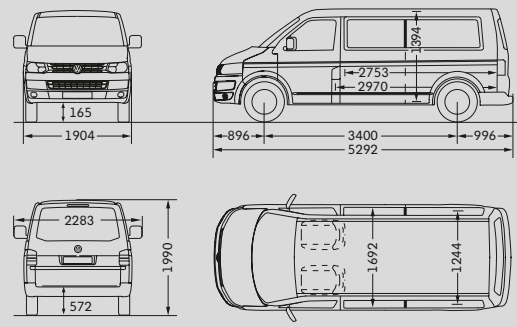

Laderaum, Fläche/Volumen	5,0 m ² /6,7 m ³
Seitliche Schiebetür, Breite/Höhe	1.020/1.268 mm
Heckklappe, Breite/Höhe	1.486/1.295 mm
Wendekreis	13,2 m

Transporter Kombi langer Radstand mit Mittelhochdach

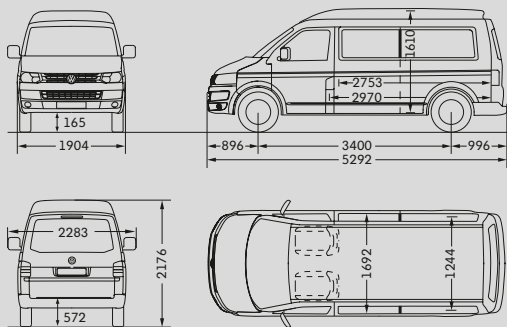

Laderaum, Fläche/Volumen	5,0 m ² /7,8 m ³
Seitliche Schiebetür, Breite/Höhe	1.020/1.268 mm
Heckklappe, Breite/Höhe	1.486/1.295 mm
Wendekreis	13,2 m

Transporter Kombi langer Radstand mit Hochdach

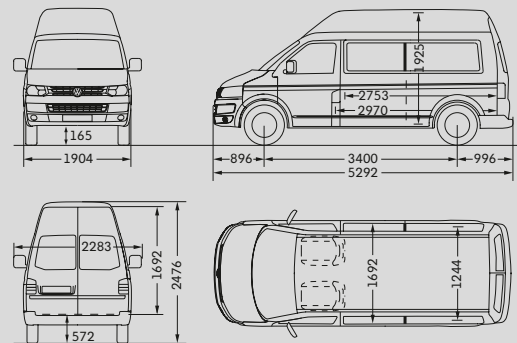

Laderaum, Fläche/Volumen	5,0 m ² /9,3 m ³
Seitliche Schiebetür, Breite/Höhe	1.020/1.268 mm
Hohe seitliche Schiebetür (Sonderausstattung), Breite/Höhe	1.020/1.724 mm
Heckflügeltüren, Breite/Höhe	1.486/1.692 mm
Wendekreis	13,2 m

Alle Maßangaben sind auf Basis der Serienfahrzeuge ermittelt. Aufgrund von Fertigungstoleranzen/Reifengrößen/Art des Fahrwerks können die tatsächlichen Maße geringfügig von den hier angegebenen Werten abweichen. Die Fahrzeugzeichnungen sind nicht maßstabgerecht.

Der Transporter

065.1190.07.01 • Printed in Germany

Änderungen vorbehalten

Ausgabe: November 2010

Internet: www.volkswagen-nutzfahrzeuge.de