



Der Transporter

Fahrgestelle und Pritschenwagen



Modelle.

Modelle mit Ottomotor		Getriebe	kW	Zul. Gesamtgewicht (kg)	Nutzlast (kg) von – bis	Preis in € o. MwSt.	Preis in € m. MwSt.
Transporter Fahrgestell kurzer Radstand mit Einzelkabine	2,0 l	5-Gang-Schaltgetriebe	85	2.850	1.279 – 1.058	22.445,00	26.709,55
	2,0 l	5-Gang-Schaltgetriebe	85	2.850	1.299 – 1.021	23.050,00	27.429,50

Modelle mit Dieselmotor		Getriebe	kW	Zul. Gesamtgewicht (kg)	Nutzlast (kg) von – bis	Preis in € o. MwSt.	Preis in € m. MwSt.
Transporter Fahrgestell kurzer Radstand mit Einzelkabine	2,0-l-TDI	5-Gang-Schaltgetriebe	62	2.800	1.229 – 975	22.445,00	26.709,55
	2,0-l-TDI	5-Gang-Schaltgetriebe	75	2.800	1.229 – 975	23.685,00	28.185,15
	2,0-l-TDI	6-Gang-Schaltgetriebe	103	2.800	1.225 – 940	25.665,00	30.541,35
	2,0-l-TDI	4MOTION 6-Gang-Schaltgetriebe	103	2.800	1.105 – 818	28.330,00	33.712,70
	2,0-l-TDI	7-Gang-DSG	103	2.800	1.213 – 928	27.445,00	32.659,55
	2,0-l-BiTDI	6-Gang-Schaltgetriebe	132	2.800	1.182 – 906	28.355,00	33.742,45
	2,0-l-BiTDI	4MOTION 6-Gang-Schaltgetriebe	132	2.800	1.061 – 783	31.020,00	36.913,80
	2,0-l-BiTDI	7-Gang-DSG	132	2.800	1.170 – 894	30.135,00	35.860,65

Informationen zu Kraftstoffverbrauch und CO₂-Emissionen finden Sie am Ende dieser Preisliste.

Bitte beachten Sie, dass einige Sonderausstattungen bestimmten Kombinationszwängen unterliegen und/oder nicht miteinander kombiniert werden können sowie an bestimmte rechtliche Vorschriften gebunden sind. Volkswagen haftet ausdrücklich nicht für die missbräuchliche Nutzung dieser Ausstattungen. Einige Sonder- und Spezialausstattungen können zu einer verlängerten Lieferzeit des Fahrzeugs führen. Bitte sprechen Sie Ihre individuellen Wünsche mit einem Volkswagen Nutzfahrzeuge Partner ab. Nur Ihr Volkswagen Nutzfahrzeuge Partner kann die notwendigen Kombinationserfordernisse sowie die Richtigkeit und Vollständigkeit der Angaben in dem ihm zur Verfügung stehenden Bestellsystem überprüfen.

Die hier abgebildeten Nutzlastbereiche wurden unter Berücksichtigung von wähl- oder abwählbaren Ausstattungen oder sonstigen Umfängen, die nicht zum serienmäßigen Liefer- oder Leistungsumfang gehören, ermittelt. Die tatsächliche Nutzlast eines Fahrzeugs, die sich aus der Differenz zwischen zulässigem Gesamtgewicht und Leergewicht errechnet, ist nur durch Wiegen eines individuellen Fahrzeugs ermittelbar.

Der Produktname Caddy® ist eine eingetragene Marke von Caddie S.A. und wird von Volkswagen Nutzfahrzeuge mit freundlicher Genehmigung von Caddie S.A. benutzt.

TDI®, DSG®, Shiftmatic®, 4MOTION® und BlueMotion® sind eingetragene Marken der Volkswagen AG und anderer Unternehmen der Volkswagen Gruppe in Deutschland sowie in weiteren Ländern. Die Tatsache, dass eine Marke in diesem Dokument nicht mit ® versehen ist, kann nicht so ausgelegt werden, dass diese Marke keine eingetragene Marke ist und/oder dass diese Marke ohne vorherige schriftliche Zustimmung der Volkswagen Aktiengesellschaft verwendet werden könnte.

iPod ist eine Marke von Apple Computer International. Der Produktname AdBlue® ist eine eingetragene Marke des Verbandes der Automobilindustrie e.V. (VDA). Nicht alle benannten Marken sind zwangsläufig Bestandteil dieser Preisliste oder Datenblätter.

Unsere Fahrzeuge sind serienmäßig mit Sommerreifen ausgestattet. Seit 1. Mai 2006 sind Sie in der Bundesrepublik Deutschland gesetzlich dazu verpflichtet, die Ausrüstung Ihres Fahrzeugs, insbesondere die Bereifung, an winterliche Wetterverhältnisse anzupassen. Ihr Volkswagen Nutzfahrzeuge Partner berät Sie gern dabei.

Rücknahme und Verwertung von Altfahrzeugen:

Volkswagen stellt sich den Herausforderungen der modernen Gesellschaft und berücksichtigt sie in allen neuen Produkten der Marke Volkswagen. Dies gilt natürlich auch für den Umwelt- und Ressourcenschutz. Daher sind alle neuen Volkswagen umweltfreundlich verwertbar und können grundsätzlich kostenlos – vorbehaltlich der Erfüllung der nationalen gesetzlichen Vorschriften – zurückgegeben werden. Nähere Informationen zur Rücknahme und Verwertung von Altfahrzeugen erhalten Sie bei Ihrem Volkswagen Nutzfahrzeuge Partner, im Internet unter www.volkswagen.de oder über die in der Bundesrepublik Deutschland kostenlose Hotline 0800 – Volkswagen (0800 – 865 579 2436).

Sämtliche Angaben in diesem Datenblatt basieren auf den Merkmalen des deutschen Marktes und entsprechen den zum Zeitpunkt des Drucks vorhandenen Kenntnissen. Die angegebenen Preise sind unverbindliche Preisempfehlungen der Volkswagen AG ab Werk ohne Überführungskosten.

Diese Preisliste ist gültig ab dem 8. November 2010. Änderungen vorbehalten.

Modelle.

Modelle mit Dieselmotor		Getriebe	kW	Zul. Gesamtgewicht (kg)	Nutzlast (kg) von – bis	Preis in € o. MwSt.	Preis in € m. MwSt.
Transporter Fahrgestell langer Radstand mit Einzelkabine	2,0-l-TDI	5-Gang-Schaltgetriebe	62	2.800	1.244 – 938	23.050,00	27.429,50
	2,0-l-TDI	5-Gang-Schaltgetriebe	75	2.800	1.244 – 938	24.290,00	28.905,10
	2,0-l-TDI	6-Gang-Schaltgetriebe	103	2.800	1.209 – 903	26.270,00	31.261,30
	2,0-l-TDI	4MOTION 6-Gang-Schaltgetriebe	103	2.800	1.089 – 781	28.935,00	34.432,65
	2,0-l-TDI	7-Gang-DSG	103	2.800	1.197 – 891	28.050,00	33.379,50
	2,0-l-BiTDI	6-Gang-Schaltgetriebe	132	2.800	1.167 – 869	28.960,00	34.462,40
	2,0-l-BiTDI	4MOTION 6-Gang-Schaltgetriebe	132	2.800	1.046 – 746	31.625,00	37.633,75
	2,0-l-BiTDI	7-Gang-DSG	132	2.800	1.155 – 857	30.740,00	36.580,60

Modelle mit Ottomotor		Getriebe	kW	Zul. Gesamtgewicht (kg)	Nutzlast (kg) von – bis	Preis in € o. MwSt.	Preis in € m. MwSt.
Transporter Fahrgestell langer Radstand mit Doppelkabine	2,0 l	5-Gang-Schaltgetriebe	85	2.850	1.244 – 909	25.175,00	29.958,25

Modelle mit Dieselmotor		Getriebe	kW	Zul. Gesamtgewicht (kg)	Nutzlast (kg) von – bis	Preis in € o. MwSt.	Preis in € m. MwSt.
Transporter Fahrgestell langer Radstand mit Doppelkabine	2,0-l-TDI	5-Gang-Schaltgetriebe	62	2.800	1.161 – 826	25.175,00	29.958,25
	2,0-l-TDI	5-Gang-Schaltgetriebe	75	2.800	1.161 – 826	26.415,00	31.433,85
	2,0-l-TDI	6-Gang-Schaltgetriebe	103	2.800	1.126 – 791	28.395,00	33.790,05
	2,0-l-TDI	4MOTION 6-Gang-Schaltgetriebe	103	2.800	1.006 – 669	31.060,00	36.961,40
	2,0-l-TDI	7-Gang-DSG	103	2.800	1.114 – 779	30.175,00	35.908,25
	2,0-l-BiTDI	6-Gang-Schaltgetriebe	132	2.800	1.083 – 757	31.085,00	36.991,15
	2,0-l-BiTDI	4MOTION 6-Gang-Schaltgetriebe	132	2.800	962 – 634	33.750,00	40.162,50
	2,0-l-BiTDI	7-Gang-DSG	132	2.800	1.071 – 745	32.865,00	39.109,35

Informationen zu Kraftstoffverbrauch und CO₂-Emissionen finden Sie am Ende dieser Preisliste.

Modelle.

Modelle mit Ottomotor		Getriebe	kW	Zul. Gesamtgewicht (kg)	Nutzlast (kg) von – bis	Preis in € o. MwSt.	Preis in € m. MwSt.
Transporter Pritschenwagen kurzer Radstand mit Einzelkabine	2,0 l	5-Gang-Schaltgetriebe	85	2.850	1.114 – 893	23.355,00	27.792,45
	2,0 l	5-Gang-Schaltgetriebe	85	2.850	1.114 – 836	23.960,00	28.512,40
	2,0 l	5-Gang-Schaltgetriebe	85	2.850	1.114 – 836	24.180,00	28.774,20
Modelle mit Dieselmotor		Getriebe	kW	Zul. Gesamtgewicht (kg)	Nutzlast (kg) von – bis	Preis in € o. MwSt.	Preis in € m. MwSt.
Transporter Pritschenwagen kurzer Radstand mit Einzelkabine	2,0-l-TDI	5-Gang-Schaltgetriebe	62	2.800	1.064 – 810	23.355,00	27.792,45
	2,0-l-TDI	5-Gang-Schaltgetriebe	75	2.800	1.064 – 810	24.595,00	29.268,05
	2,0-l-TDI	6-Gang-Schaltgetriebe	103	2.800	1.060 – 775	26.575,00	31.624,25
	2,0-l-TDI	4MOTION 6-Gang-Schaltgetriebe	103	2.800	940 – 653	29.240,00	34.795,60
	2,0-l-TDI	7-Gang-DSG	103	2.800	1.048 – 763	28.355,00	33.742,45
	2,0-l-BiTDI	6-Gang-Schaltgetriebe	132	2.800	1.017 – 741	29.265,00	34.825,35
	2,0-l-BiTDI	4MOTION 6-Gang-Schaltgetriebe	132	2.800	896 – 618	31.930,00	37.996,70
	2,0-l-BiTDI	7-Gang-DSG	132	2.800	1.005 – 729	31.045,00	36.943,55
Transporter Pritschenwagen langer Radstand mit Einzelkabine	2,0-l-TDI	5-Gang-Schaltgetriebe	62	2.800	1.059 – 753	23.960,00	28.512,40
	2,0-l-TDI	5-Gang-Schaltgetriebe	75	2.800	1.059 – 753	25.200,00	29.988,00
	2,0-l-TDI	6-Gang-Schaltgetriebe	103	2.800	1.024 – 718	27.180,00	32.344,20
	2,0-l-TDI	4MOTION 6-Gang-Schaltgetriebe	103	2.800	904 – 596	29.845,00	35.515,55
	2,0-l-TDI	7-Gang-DSG	103	2.800	1.012 – 706	28.960,00	34.462,40
	2,0-l-BiTDI	6-Gang-Schaltgetriebe	132	2.800	982 – 684	29.870,00	35.545,30
	2,0-l-BiTDI	4MOTION 6-Gang-Schaltgetriebe	132	2.800	861 – 561	32.535,00	38.716,65
	2,0-l-BiTDI	7-Gang-DSG	132	2.800	970 – 672	31.650,00	37.663,50

Informationen zu Kraftstoffverbrauch und CO₂-Emissionen finden Sie am Ende dieser Preisliste.

Modelle.

Modelle mit Dieselmotor		Getriebe	kW	Zul. Gesamtgewicht (kg)	Nutzlast (kg) von – bis	Preis in € o. MwSt.	Preis in € m. MwSt.
Transporter Tiefladepritschenwagen langer Radstand mit Einzelkabine	2,0-l-TDI	5-Gang-Schaltgetriebe	62	2.800	1.059 – 753	24.180,00	28.774,20
	2,0-l-TDI	5-Gang-Schaltgetriebe	75	2.800	1.059 – 753	25.420,00	30.249,80
	2,0-l-TDI	6-Gang-Schaltgetriebe	103	2.800	1.024 – 718	27.400,00	32.606,00
	2,0-l-TDI	4MOTION 6-Gang-Schaltgetriebe	103	2.800	904 – 596	30.065,00	35.777,35
	2,0-l-TDI	7-Gang-DSG	103	2.800	1.012 – 706	29.180,00	34.724,20
	2,0-l-BiTDI	6-Gang-Schaltgetriebe	132	2.800	982 – 684	30.090,00	35.807,10
	2,0-l-BiTDI	4MOTION 6-Gang-Schaltgetriebe	132	2.800	861 – 561	32.755,00	38.978,45
	2,0-l-BiTDI	7-Gang-DSG	132	2.800	970 – 672	31.870,00	37.925,30

Modelle mit Ottomotor		Getriebe	kW	Zul. Gesamtgewicht (kg)	Nutzlast (kg) von – bis	Preis in € o. MwSt.	Preis in € m. MwSt.
Transporter Pritschenwagen langer Radstand mit Doppelkabine	2,0 l	5-Gang-Schaltgetriebe	85	2.850	1.094 – 759	26.085,00	31.041,15

Modelle mit Dieselmotor		Getriebe	kW	Zul. Gesamtgewicht (kg)	Nutzlast (kg) von – bis	Preis in € o. MwSt.	Preis in € m. MwSt.
Transporter Pritschenwagen langer Radstand mit Doppelkabine	2,0-l-TDI	5-Gang-Schaltgetriebe	62	2.800	1.011 – 676	26.085,00	31.041,15
	2,0-l-TDI	5-Gang-Schaltgetriebe	75	2.800	1.011 – 676	27.325,00	32.516,75
	2,0-l-TDI	6-Gang-Schaltgetriebe	103	2.800	976 – 641	29.305,00	34.872,95
	2,0-l-TDI	4MOTION 6-Gang-Schaltgetriebe	103	2.800	856 – 519	31.970,00	38.044,30
	2,0-l-TDI	7-Gang-DSG	103	2.800	964 – 629	31.085,00	36.991,15
	2,0-l-BiTDI	6-Gang-Schaltgetriebe	132	2.800	933 – 607	31.995,00	38.074,05
	2,0-l-BiTDI	4MOTION 6-Gang-Schaltgetriebe	132	2.800	812 – 484	34.660,00	41.245,40
	2,0-l-BiTDI	7-Gang-DSG	132	2.800	921 – 595	33.775,00	40.192,25

Informationen zu Kraftstoffverbrauch und CO₂-Emissionen finden Sie am Ende dieser Preisliste.

Serienausstattung.

		Fahrgestell Einzelkabine	Fahrgestell Doppelkabine	Pritschenwagen Einzelkabine	Pritschenwagen Doppelkabine
Karosserie	Abschleppösen, vorn (einschraubbar)	●	●	●	●
	Auftritt (klappbar) an hinterer Ladebordwand			●	●
	Außenspiegel links asphärisch, rechts konvex	●	●		
	Bügelaußenspiegel links und rechts, konvex			●	●
	Heckfenster	●	●	●	●
	Pritschenboden (verstärkt), abklappbare Aluminiumbordwände, Trittstufe (hinten) und Sicherheitsverriegelungen			●	●
	2 Fahrgastraumtüren (links und rechts) als seitliche Flügeltüren		●		●
Fahrwerk	Pannen-Set (Tyre Mobility Set: 12-V-Kompressor und Reifendichtmittel)	●	●	●	●
	16"-Fahrwerk mit 16"-Bremsanlage – nur bei 2,0-l-Otto, 62-/75-/103-kW-TDI	●	●	●	●
	17"-Fahrwerk mit 17"-Bremsanlage – nur bei 132-kW-BiTDI	●	●	●	●
Sicherheitsausstattung	Airbags für Fahrer und Beifahrer, Gurtstraffer links und rechts sowie Beifahrerairbag-Deaktivierung	●	●	●	●
	Einton-Signalhorn	●	●	●	●
	Elektronisches Stabilisierungsprogramm mit Bremsassistent, ABS, ASR, EDS und Berganfahrassistent	●	●	●	●
	Kopfstützen (höhenverstellbar) mit Kunstlederbezug	●	●	●	●
	Tagfahrlicht (im Fahrbetrieb dauernd eingeschaltet)	●	●	●	●
	Verbandmaterial und Warndreieck	●	●	●	●
	Verzurrösen zur Ladegutsicherung			●	●
Innenausstattungen	Beifahrer-Doppelsitzbank im Fahrerhaus, rechts	●	●	●	●
	Handschuhfach mit abschließbarer Klappe	●	●	●	●
	Sitzbezüge in Stoff, Dessin "Place"	●	●	●	●
	3er-Sitzbank im Lade-/Fahrgastraum		●		●
Funktionsausstattung	Abgasnorm Euro 5 (Dieselmotoren mit DPF)	●	●	●	●
	Nichtraucherausführung (12-V-Steckdose und Becherhalter in der Armaturentafel)	●	●	●	●
	Scheibenwischer-Intervallschaltung	●	●	●	●
	Staub- und Pollenfilter	●	●	●	●
	Warnsummer für noch eingeschaltetes Licht	●	●	●	●
	Warnton und -leuchte bei nicht angelegtem Fahrer-Sicherheitsgurt	●	●	●	●

Sonderausstattungen.

		Fahrgestell Einzelkabine	Fahrgestell Doppelkabine	Pritschenwagen Einzelkabine	Pritschenwagen Doppelkabine	Preis in € o. MwSt.	Preis in € m. MwSt.
Ablagen und Staukästen	Abfallbehälter für Türablagen im Fahrerhaus	○	○	○	○	20,00	23,80
	Einzelstaukasten unter der Ladefläche links, am hinteren Radhaus, abschließbar – nicht bei Tiefladepritschenwagen			○	○	405,00	481,95
	Staukästen unter der Ladefläche links und rechts, abschließbar – nicht bei Tiefladepritschenwagen						
	..., bei Einzelkabine			○		920,00	1.094,80
	..., bei Doppelkabine				○	865,00	1.029,35
Airbags	Seiten- und Kopfairbag für Fahrer und Beifahrer – nur in Verbindung mit Ausstattung: Beifahrereinzelsitz	○	○	○	○	385,00	458,15
Anhängevorrichtungen	Anhängevorrichtung, starr (einschließlich Gespannstabilisierung)	○	○	○	○	575,00	684,25
Außenspiegel	Bügelaußenspiegel auf großem Bügel, links und rechts, konvex, für maximale Aufbaubreite 2.200 mm	○	○			43,00	51,17
	Bügelaußenspiegel, links und rechts, konvex, für maximale Aufbaubreite 1.994 mm	○	○			28,00	33,32
Ausstattungs Pakete	Ausstattungs paket "4Style": Seiten-/Frontschweller im Offroad-Design, Steinschlagfolie, robuste Gummimatte im Fahrerhaus – nur bei 4MOTION		○		○	1.560,00	1.856,40
	Elektrikpaket I (elektrische Fensterheber, elektrisch einstell- und beheizbare Außenspiegel)	○	○	○	○	495,00	589,05
	Elektrikpaket II (elektrische Fensterheber, elektrisch einstell-, beheiz- und anklappbare Außenspiegel)	○	○			615,00	731,85
	Elektrikpaket III (elektrische Fensterheber, elektrisch einstell-, beheiz- und anklappbare Außenspiegel mit lackiertem Gehäuse)	○	○			645,00	767,55
	Komfortpaket – Sonnenblende mit Make-up-Spiegel, im Fahrerhaus, links und rechts – Luftausströmer an der B-Säule (nur bei Doppelkabine) – Haltegriff für Einstieg an der A-Säule, auf der Fahrer- und Beifahrerseite – Instrumentenbeleuchtung, dimmbar – Doppelton-Signalhorn						
	..., bei Doppelkabine		○		○	275,00	327,25
..., bei Einzelkabine	○		○		215,00	255,85	

● = serienmäßige Ausstattung ○ = Sonderausstattung gegen Mehrpreis o. M. = ohne Mehrpreis

Sonderausstattungen.

		Fahrgestell Einzelkabine	Fahrgestell Doppelkabine	Pritschenwagen Einzelkabine	Pritschenwagen Doppelkabine	Preis in € o. MwSt.	Preis in € m. MwSt.
Batterien	2. Batterie mit Trennrelais, wartungsfrei	○	○	○	○	205,00	243,95
Bordwandklappen	Bordwandverkleidung aus 12 mm Sperrholz (wetterfest verleimt) – nicht bei Tiefladepritschenwagen			○	○	295,00	351,05
Diebstahlschutz	Diebstahl-Alarmanlage mit Innenraumüberwachung im Fahrerhaus, Back-up-Horn und Abschleppschutz – nur in Verbindung mit Ausstattung: Zentralverriegelung	○	○	○	○	240,00	285,60
	Diebstahl-Alarmanlage und Back-up-Horn – nur in Verbindung mit Ausstattung: Zentralverriegelung	○	○	○	○	205,00	243,95
Differenzialsperre	Mechanische Hinterachs-Differenzialsperre – nur bei 4MOTION	○	○	○	○	730,00	868,70
Elektrische Schnittstelle für externe Nutzung	Elektrische Schnittstelle für externe Nutzung	○	○	○	○	57,00	67,83
Fahrwerk	Dämpfung, verstärkt	○	○	○	○	42,00	49,98
	Federung und Dämpfung mit erhöhter Vorderachslast (1.710 kg) – Stahlräder 6,5 J x 16 verstärkt – Zulässiges Gesamtgewicht 3.000 kg – Bordwerkzeug und Wagenheber verstärkt – nur bei 75-/103-kW-TDI	○	○	○	○	975,00	1.160,25
	Federung und Dämpfung mit erhöhter Vorderachslast (1.710 kg) und verstärkten Stabilisatoren – Stahlräder 6,5 J x 16 verstärkt – Zulässiges Gesamtgewicht 3.000 kg – Bordwerkzeug und Wagenheber verstärkt – nur bei 75-/103-kW-TDI	○	○	○	○	1.235,00	1.469,65
	Federung und Dämpfung (Schlechtwegeausführung)	○	○	○	○	340,00	404,60
	Verstärkte Dämpfung und Stabilisatoren, vorn und hinten – nur bei TDI/BitDI – nur in Verbindung mit Ausstattung: Federung und Dämpfung mit erhöhter Vorderachslast (1.710 kg) (nur bei 75-/103-kW-TDI) oder Federung und Dämpfung mit erhöhter Vorderachslast (1.710 kg) und verstärkten Stabilisatoren (nur bei 75-/103-kW-TDI) oder Zulässiges Gesamtgewicht 3.000 kg	○	○	○	○	425,00	505,75

● = serienmäßige Ausstattung ○ = Sonderausstattung gegen Mehrpreis o. M. = ohne Mehrpreis

Sonderausstattungen.

		Fahrgestell Einzelkabine	Fahrgestell Doppelkabine	Pritschenwagen Einzelkabine	Pritschenwagen Doppelkabine	Preis in € o. MwSt.	Preis in € m. MwSt.
Fahrwerk	Verstärkte Stabilisatoren vorn und hinten – nur in Verbindung mit Ausstattung: Federung und Dämpfung mit erhöhter Vorderachslast (1.710 kg) (nur bei 75-/103-kW-TDI) oder Federung und Dämpfung mit erhöhter Vorderachslast (1.710 kg) und verstärkten Stabilisatoren (nur bei 75-/103-kW-TDI) oder Zulässiges Gesamtgewicht 3.000 kg (nur bei TDI/BiTDI)	<input type="radio"/>	<input type="radio"/>	<input type="radio"/>	<input type="radio"/>	270,00	321,30
Fenster	Heckfenster, beheizbar	<input type="radio"/>	<input type="radio"/>	<input type="radio"/>	<input type="radio"/>	34,00	40,46
Frischluftansaugung für Innenraum (mit Partikelfilter)	Frischluftansaugung mit Aktivkohlefilter	<input type="radio"/>	<input type="radio"/>	<input type="radio"/>	<input type="radio"/>	20,00	23,80
Geschwindigkeitsregelanlage	Geschwindigkeitsregelanlage	<input type="radio"/>	<input type="radio"/>	<input type="radio"/>	<input type="radio"/>	275,00	327,25
Halteseile für Bordwandklappe	Halteseile für Bordwandklappe, hinten			<input type="radio"/>	<input type="radio"/>	65,00	77,35
Heizungen/Klimaanlagen	Klimaanlage "Climatic" (halbautomatisch) im Fahrerhaus	<input type="radio"/>	<input type="radio"/>	<input type="radio"/>	<input type="radio"/>	1.190,00	1.416,10
	Klimaanlage "Climatic" (halbautomatisch) im Fahrerhaus und Zusatzheizung im Lade-/Fahrgastraum		<input type="radio"/>		<input type="radio"/>	1.430,00	1.701,70
	Standheizung mit Zeitschaltuhr – 2. Batterie mit Trennrelais, wartungsfrei	<input type="radio"/>	<input type="radio"/>	<input type="radio"/>	<input type="radio"/>	1.625,00	1.933,75
	Standheizung mit Zeitschaltuhr, Funkfernbedienung und Zuheizer – 2. Batterie mit Trennrelais, wartungsfrei – nur bei TDI/BiTDI	<input type="radio"/>	<input type="radio"/>	<input type="radio"/>	<input type="radio"/>	2.135,00	2.540,65
	Standheizung mit Zeitschaltuhr und Funkfernbedienung – 2. Batterie mit Trennrelais, wartungsfrei	<input type="radio"/>	<input type="radio"/>	<input type="radio"/>	<input type="radio"/>	1.855,00	2.207,45
	Standheizung mit Zeitschaltuhr und Zuheizer – 2. Batterie mit Trennrelais, wartungsfrei – nur bei TDI/BiTDI	<input type="radio"/>	<input type="radio"/>	<input type="radio"/>	<input type="radio"/>	1.905,00	2.266,95
	Wasserzusatzheizung mit Zeitschaltuhr – 2. Batterie mit Trennrelais, wartungsfrei	<input type="radio"/>	<input type="radio"/>	<input type="radio"/>	<input type="radio"/>	1.015,00	1.207,85
	Wasserzusatzheizung mit Zeitschaltuhr und Funkfernbedienung – 2. Batterie mit Trennrelais, wartungsfrei	<input type="radio"/>	<input type="radio"/>	<input type="radio"/>	<input type="radio"/>	1.245,00	1.481,55
	Zuheizer – nur bei TDI/BiTDI	<input type="radio"/>	<input type="radio"/>	<input type="radio"/>	<input type="radio"/>	285,00	339,15
Zusatzheizung im Lade-/Fahrgastraum		<input type="radio"/>		<input type="radio"/>	240,00	285,60	

● = serienmäßige Ausstattung ○ = Sonderausstattung gegen Mehrpreis o. M. = ohne Mehrpreis

Sonderausstattungen.

		Fahrgestell Einzelkabine	Fahrgestell Doppelkabine	Pritschenwagen Einzelkabine	Pritschenwagen Doppelkabine	Preis in € o. MwSt.	Preis in € m. MwSt.
Lenkräder	Lederlenkrad und Schaltknäuf in Leder	<input type="radio"/>	<input type="radio"/>	<input type="radio"/>	<input type="radio"/>	195,00	232,05
	Multifunktions-Lederlenkrad mit Bedienelement für Radio und Mobiltelefon – Lederteilumfang (Schaltknäuf in Leder) – nur in Verbindung mit Ausstattung: Radio oder Radio-Navigationssystem	<input type="radio"/>	<input type="radio"/>	<input type="radio"/>	<input type="radio"/>	305,00	362,95
	Multifunktions-Lederlenkrad mit Bedienelement für Radio – Lederteilumfang (Schaltknäuf in Leder) – nur in Verbindung mit Ausstattung: Radio oder Radio-Navigationssystem	<input type="radio"/>	<input type="radio"/>	<input type="radio"/>	<input type="radio"/>	255,00	303,45
Lenkung	Servotronic (geschwindigkeitsabhängige Servolenkung und in Höhe und Länge verstellbare Sicherheitslenksäule)	<input type="radio"/>	<input type="radio"/>	<input type="radio"/>	<input type="radio"/>	360,00	428,40
Licht und Sicht	Licht & Sicht – Sicherheitsinnenspiegel, automatisch abblendend – Fahrlichtschaltung automatisch, mit "Leaving home"-Funktion und manueller "Coming home"-Funktion – Scheibenwischer-Intervallschaltung mit Regensensor für die Frontscheibenwischer – nur in Verbindung mit Ausstattung: Zentralverriegelung	<input type="radio"/>	<input type="radio"/>	<input type="radio"/>	<input type="radio"/>	200,00	238,00
Luftfilter (Motor)	Luftfilter für staubreiche Länder, mit Filtersättigungsanzeige	<input type="radio"/>	<input type="radio"/>	<input type="radio"/>	<input type="radio"/>	134,00	159,46
Multifunktionsanzeige/ Bordcomputer	Multifunktionsanzeige	<input type="radio"/>	<input type="radio"/>	<input type="radio"/>	<input type="radio"/>	160,00	190,40
	Multifunktionsanzeige "Plus"	<input type="radio"/>	<input type="radio"/>	<input type="radio"/>	<input type="radio"/>	255,00	303,45
Nebelscheinwerfer	Nebelscheinwerfer inklusive Abbiegelicht	<input type="radio"/>	<input type="radio"/>	<input type="radio"/>	<input type="radio"/>	250,00	297,50
Räder/Reifen	Ganzjahresreifen 215/65 R 16 C 106/104 T – nur bei 2,0-l-Otto, 62-/75-/103-kW-TDI	<input type="radio"/>	<input type="radio"/>	<input type="radio"/>	<input type="radio"/>	310,00	368,90
	Leichtmetallräder "Cartagena" 6,5 J x 16 – 4 Leichtmetallräder "Cartagena" 6,5 J x 16 – Reifen 215/65 R 16 C 106/104 T – Abdeckungen für Leichtmetallräder – nur bei 2,0-l-Otto, 62-/75-/103-kW-TDI	<input type="radio"/>	<input type="radio"/>	<input type="radio"/>	<input type="radio"/>	650,00	773,50

● = serienmäßige Ausstattung ○ = Sonderausstattung gegen Mehrpreis o. M. = ohne Mehrpreis

Sonderausstattungen.

		Fahrgestell Einzelkabine	Fahrgestell Doppelkabine	Pritschenwagen Einzelkabine	Pritschenwagen Doppelkabine	Preis in € o. MwSt.	Preis in € m. MwSt.
Räder/Reifen	Leichtmetallräder "Miyato" 6,5 J x 16 – 4 Leichtmetallräder "Miyato" 6,5 J x 16 – Reifen 215/65 R 16 C 106/104 T – Abdeckungen für Leichtmetallräder – nur bei 2,0-l-Otto, 62-/75-/103-kW-TDI	<input type="radio"/>	<input type="radio"/>	<input type="radio"/>	<input type="radio"/>	550,00	654,50
	Leichtmetallräder "Thunder" 7 J x 17 – 4 Leichtmetallräder "Thunder" 7 J x 17 – Reifen 235/55 R 17 103 W XL – Abdeckungen für Leichtmetallräder						
	..., bei 62-/75-/103-kW-TDI	<input type="radio"/>	<input type="radio"/>	<input type="radio"/>	<input type="radio"/>	1.530,00	1.820,70
	..., bei 132-kW-BiTDI	<input type="radio"/>	<input type="radio"/>	<input type="radio"/>	<input type="radio"/>	880,00	1.047,20
	M+S Reifen 215/60 R 17 C 104/102 T – nur bei TDI/BiTDI – bei 62-/75-/103-kW-TDI nur in Verbindung mit Ausstattung: Stahlräder 7 J x 17						
	..., bei 62-/75-/103-kW-TDI	<input type="radio"/>	<input type="radio"/>	<input type="radio"/>	<input type="radio"/>	310,00	368,90
	..., bei 132-kW-BiTDI	<input type="radio"/>	<input type="radio"/>	<input type="radio"/>	<input type="radio"/>	140,00	166,60
	M+S Reifen 215/65 R 16 C 106/104 T	<input type="radio"/>	<input type="radio"/>	<input type="radio"/>	<input type="radio"/>	310,00	368,90
	Radschrauben mit Adapter zur Radsicherung (4 Radschrauben, nur mit Adapter an-/abschraubbar) – nur in Verbindung mit Ausstattung: Leichtmetallräder	<input type="radio"/>	<input type="radio"/>	<input type="radio"/>	<input type="radio"/>	21,00	24,99
	Radvollblenden für 16"-Räder	<input type="radio"/>	<input type="radio"/>	<input type="radio"/>	<input type="radio"/>	102,00	121,38
Stahlräder 7 J x 17 – Reifen 235/55 R 17 103 W XL – serienmäßig bei 132-kW-BiTDI	<input type="radio"/>	<input type="radio"/>	<input type="radio"/>	<input type="radio"/>	650,00	773,50	
Räder/Reifen - Reserverad/ Pannenset	Stahl-Reserverad in Fahrbereifung (es entfällt: Pannen-Set) – Reserveradhalterung in Normalausführung – Bordwerkzeug und Wagenheber	<input type="radio"/>	<input type="radio"/>	<input type="radio"/>	<input type="radio"/>	66,00	78,54
Räder/Reifen - Winterräder (zusätzlich)	Zusätzliche Winterbereifung 215/60 R 17 C 104/102 T auf 4 Stahlrädern montiert	<input type="radio"/>	<input type="radio"/>	<input type="radio"/>	<input type="radio"/>	720,00	856,80
	Zusätzliche Winterbereifung 215/65 R 16 C 106/104 T auf 4 Stahlrädern montiert – nur bei 2,0-l-Otto, 62-/75-/103-kW-TDI	<input type="radio"/>	<input type="radio"/>	<input type="radio"/>	<input type="radio"/>	620,00	737,80

● = serienmäßige Ausstattung ○ = Sonderausstattung gegen Mehrpreis o. M. = ohne Mehrpreis

Sonderausstattungen.

		Fahrgestell Einzelkabine	Fahrgestell Doppelkabine	Pritschenwagen Einzelkabine	Pritschenwagen Doppelkabine	Preis in € o. MwSt.	Preis in € m. MwSt.
Radios/ Radio-Navigationssysteme	Multimediabuchsen "MEDIA-IN" mit iPod/iPhone-Adapterkabel und "AUX-IN", zum Anschluss externer Audioquellen – nur in Verbindung mit Ausstattung: Navigationsfunktion "RNS 315" (für "RCD 310") oder Radioanlage "RCD 310" oder Radio-Navigationssystem "RNS 510" oder Radioanlage "RCD 310" mit digitalem Radioempfang (DAB)	○	○	○	○	150,00	178,50
	Multimediabuchsen "MEDIA-IN" mit USB-Adapterkabel und "AUX-IN", zum Anschluss externer Audioquellen – nur in Verbindung mit Ausstattung: Navigationsfunktion "RNS 315" (für "RCD 310") oder Radioanlage "RCD 310" oder Radio-Navigationssystem "RNS 510" oder Radioanlage "RCD 310" mit digitalem Radioempfang (DAB)	○	○	○	○	136,00	161,84
	Navigationsfunktion "RNS 315" (für "RCD 310") – Multifunktionsanzeige "Plus"	○	○	○	○	625,00	743,75
	Radioanlage "RCD 210" – Radio "RCD 210" (MP3-fähig) – 2 Lautsprecher	○	○	○	○	395,00	470,05
	Radioanlage "RCD 310" – Radio "RCD 310" (MP3-fähig) – 4 Lautsprecher – Multimediabuchse (AUX-IN) zum Anschluss einer externen Audioquelle	○	○	○	○	450,00	535,50
	Radioanlage "RCD 310" mit digitalem Radioempfang (DAB) – Radio "RCD 310" (MP3-fähig) – 4 Lautsprecher – Multimediabuchse (AUX-IN) zum Anschluss einer externen Audioquelle	○	○	○	○	625,00	743,75
	Radio-Navigationssystem "RNS 510" – 4 Lautsprecher – Multifunktionsanzeige "Plus" – Multimediabuchse (AUX-IN) zum Anschluss einer externen Audioquelle	○	○	○	○	2.190,00	2.606,10
	Raucher-/ NichtraucherAusführung	Raucherausführung (12-V-Steckdose mit Zigarettenanzünder, Aschenbecher und 1 Becherhalter zusätzlich in der Armaturentafel)	○	○	○	○	17,00

● = serienmäßige Ausstattung ○ = Sonderausstattung gegen Mehrpreis o. M. = ohne Mehrpreis

Sonderausstattungen.

		Fahrgestell Einzelkabine	Fahrgestell Doppelkabine	Pritschenwagen Einzelkabine	Pritschenwagen Doppelkabine	Preis in € o. MwSt.	Preis in € m. MwSt.
Regensensor	Scheibenwischer-Intervallschaltung mit Regensensor sowie Sicherheitsinnenspiegel, automatisch abblendend	○	○	○	○	138,00	164,22
Reifendruckkontrolle	Reifenkontrollanzeige	○	○	○	○	46,00	54,74
Scheinwerferreinigungsanlage/ beheizbare Scheibenwaschdüsen	Beheizbare Scheibenwaschdüsen, vorn, und Waschwasserstandanzeige	○	○	○	○	51,00	60,69
	Scheinwerferreinigungsanlage mit beheizbaren Scheibenwaschdüsen, vorn, und Waschwasserstandanzeige	○	○	○	○	275,00	327,25
Schmutzfänger	Schmutzfänger vorn	○	○			84,00	99,96
	Schmutzfänger vorn und hinten			○	○	144,00	171,36
Sitzbezüge	Robuststoffsitzbezüge, Dessin "Runner" im Fahrerhaus; Kunstleder, Dessin "Textile Raute" für vorhandene Sitze im Fahrgastraum	○	○	○	○	106,00	126,14
	Sitzbezüge in Kunstleder, Dessin "Textile Raute"	○	○	○	○	46,00	54,74
	Sitzbezüge in Stoff, Dessin "Tasamo"	○	○	○	○	89,00	105,91
Sitze im Fahrerhaus	Ablagefach integriert in die Rückenlehne der Beifahrer-Doppelsitzbank	○	○	○	○	81,00	96,39
	Drehsitz (nicht höhenverstellbar) im Fahrerhaus, links, mit Lendenwirbelstütze und Armlehnen	○	○	○	○	285,00	339,15
	Drehsitz (nicht höhenverstellbar) im Fahrerhaus, rechts, mit Lendenwirbelstütze und Armlehnen	○	○	○	○	210,00	249,90
	Drehsitze (nicht höhenverstellbar) für Fahrer- und Beifahrer, mit Armlehnen und Lendenwirbelstütze	○	○	○	○	495,00	589,05
	Einzelstoffsitz im Fahrerhaus, rechts	○	○	○	○	-76,00	-90,44
	Fahrer- und Beifahrersitz mit Armlehnen, Höhenverstellung und Lendenwirbelstütze	○	○	○	○	355,00	422,45
	Fahrer- und Beifahrersitz mit Höhenverstellung und Lendenwirbelstütze	○	○	○	○	185,00	220,15
	Fahrerhaussitz links, mit Armlehnen, Höhenverstellung und Lendenwirbelstütze	○	○	○	○	180,00	214,20
	Fahrerhaussitz links, mit Höhenverstellung und Lendenwirbelstütze	○	○	○	○	91,00	108,29
	Lendenwirbelstütze (elektrisch einstellbar) für Einzelsitz, im Fahrerhaus, links – nicht bei Drehsitz	○	○	○	○	142,00	168,98
	Lendenwirbelstützen für Einzelsitze im Fahrerhaus (links elektrisch, rechts manuell einstellbar) – nicht bei Drehsitzen	○	○	○	○	142,00	168,98

● = serienmäßige Ausstattung ○ = Sonderausstattung gegen Mehrpreis o. M. = ohne Mehrpreis

Sonderausstattungen.

		Fahrgestell Einzelkabine	Fahrgestell Doppelkabine	Pritschenwagen Einzelkabine	Pritschenwagen Doppelkabine	Preis in € o. MwSt.	Preis in € m. MwSt.
Sitze im Lade-/Fahrgastraum	1. Sitzreihe: Ohne Sitze		○		○	-200,00	-238,00
Sitzheizung	Sitzheizung für Sitz im Fahrerhaus, links, regelbar – nur in Verbindung mit Ausstattung: Klimaanlage "Climatic" (halbautomatisch)	○	○	○	○	180,00	214,20
	Sitzheizung für Sitze im Fahrerhaus, links und rechts, getrennt regelbar – nur in Verbindung mit Ausstattung: Klimaanlage "Climatic" (halbautomatisch)	○	○	○	○	360,00	428,40
Stoßfänger	Stoßfänger (Kunststoff) in Wagenfarbe	○	○	○	○	405,00	481,95
Tachograf	Digitaler Tachograf	○	○	○	○	650,00	773,50
Telefon/Telematik	Mobiltelefonvorbereitung für RNS 315	○	○	○	○	235,00	279,65
	Mobiltelefonvorbereitung "Plus" – nur in Verbindung mit Ausstattung: Radio oder Radio-Navigationssystem	○	○	○	○	365,00	434,35
	Mobiltelefonvorbereitung "Premium" – Multifunktionsanzeige "Plus" – nur in Verbindung mit Ausstattung: Multifunktions-Lederlenkrad mit Bedienelementen für Radio und Mobiltelefon	○	○	○	○	460,00	547,40
	Mobiltelefonvorbereitung – Multifunktionsanzeige "Plus" – nur in Verbindung mit Ausstattung: Radio oder Radio-Navigationssystem	○	○	○	○	310,00	368,90
Tür- und Klappenverriegelung	Zentralverriegelung mit Safesicherung und Funkfernbedienung	○	○	○	○	410,00	487,90
Unterfahrschutz	Fahrzeug-Höherlegung (Erhöhung der Bodenfreiheit um ca. 30 mm inkl. Achsvermessung)	○	○	○	○	2.000,00	2.380,00
	Schwellerleiste auf der rechten Seite zum Schutz des rechten Unterholmes, zusätzlich zum Tankunterfahrschutz links – nur in Verbindung mit Ausstattung: Unterfahrschutz für Kraftstofftank aus glattem Aluminiumblech				○	305,00	362,95
	Schwellerleisten links und rechts zum Schutz der äußeren Unterholme				○	610,00	725,90
	Unterfahrschutz für Hauptschalldämpfer aus Aluminiumblech ("Alu-Rutsche") – nicht bei Tiefladepritschenwagen			○	○	355,00	422,45

● = serienmäßige Ausstattung ○ = Sonderausstattung gegen Mehrpreis o. M. = ohne Mehrpreis

Sonderausstattungen.

		Fahrgestell Einzelkabine	Fahrgestell Doppelkabine	Pritschenwagen Einzelkabine	Pritschenwagen Doppelkabine	Preis in € o. MwSt.	Preis in € m. MwSt.
Unterfahrschutz	Unterfahrschutz für Hinterachsdifferenzial aus glattem Aluminiumblech – nur bei 4MOTION				○	565,00	672,35
	Unterfahrschutz für Kraftstofftank aus glattem Aluminiumblech				○	1.265,00	1.505,35
	Unterfahrschutz für Motor und Getriebe aus glattem Aluminiumblech	○	○	○	○	760,00	904,40
	Unterfahrschutz seitlich – nicht bei Tiefladepritschenwagen			○	○	160,00	190,40
Zulässiges Gesamtgewicht	Zulässiges Gesamtgewicht 3.000 kg – nur bei TDI/BitDI	○	○	○	○	680,00	809,20
	Zulässiges Gesamtgewicht 3,2 t mit verstärkten 16"-Stahlrädern – Stahlräder 6,5 J x 16 verstärkt – Bordwerkzeug und Wagenheber verstärkt – nur bei 75-/103-kW-TDI	○	○			1.385,00	1.648,15
	Zulässiges Gesamtgewicht 3,2 t mit 17"-Stahlrädern – Stahlräder 7 J x 17 – Ganzjahresreifen 215/60 R 17 C 109/107 T – Bordwerkzeug und Wagenheber verstärkt						
	..., bei 75-/103-kW-TDI	○	○			2.180,00	2.594,20
	..., bei 132-kW-BitDI	○	○			1.530,00	1.820,70
Zusatzkonsole	Konsole auf der Armaturentafel mit 1-DIN-Schacht und zusätzlichen Schalterplätzen (statt der serienmäßigen Ablage)	○	○	○	○	52,00	61,88

● = serienmäßige Ausstattung ○ = Sonderausstattung gegen Mehrpreis o. M. = ohne Mehrpreis

Spezialausstattungen.

		Fahrgestell Einzelkabine	Fahrgestell Doppelkabine	Pritschenwagen Einzelkabine	Pritschenwagen Doppelkabine	Preis in € o. MwSt.	Preis in € m. MwSt.
Ablagen und Staukästen	Staukasten (fest auf der Ladefläche) Kunststoffgehäuse, Alu-Riffelblechdeckel, L x B x H: 1.700 x 700 x 600 mm, Inhalt: ca. 485 l – nicht bei Tiefladepritschenwagen			○	○	930,00	1.106,70
Antennen	Funkantenne 2-m-Band Dachmitte Fahrerhaus, mit Antennenkabel	○	○	○	○	195,00	232,05
Plane und Spriegel	Farbige Hochplane und Spriegel als Beipack, Mittenhöhe: 1.600 mm, mit Rückblickfenster im Vordergiebel und Lichtbahn oben						
	..., bei Einzelkabine langer Radstand			○		1.200,00	1.428,00
	..., bei kurzem Radstand			○		1.145,00	1.362,55
	..., bei Doppelkabine				○	1.070,00	1.273,30
	Graue Plane als Beipack (ohne Spriegel) zur Abdeckung des Laderaums, Farbe ähnlich RAL 7038				○	255,00	303,45
	Montage Laderaumabdeckplane – nur in Verbindung mit Ausstattung: Graue Plane als Beipack (ohne Spriegel) zur Abdeckung des Laderaums, Farbe ähnlich RAL 7038				○	86,00	102,34
Trägersysteme	Leitertransportgestell vorn (feuerverzinkt), mit Fahrerhausschutzgitter, für den schrägen Transport von Leitern			○	○	725,00	862,75
	Leitertransportgestell vorn und hinten (feuerverzinkt), mit Fahrerhausschutzgitter, für den geraden Transport von Leitern – nicht bei Tiefladepritschenwagen			○	○	1.140,00	1.356,60

● = serienmäßige Ausstattung ○ = Sonderausstattung gegen Mehrpreis o. M. = ohne Mehrpreis

Lackierungen.

		Transporter Fahrgestell	Transporter Pritschenwagen	Preis in € o. MwSt.	Preis in € m. MwSt.
Außenlackierung	Candy-Weiß	○	○	o. M.	
	Friesengrün	○	○	o. M.	
	Indienblau	○	○	o. M.	
	Leuchtorange	○	○	o. M.	
	Pure Grey	○	○	o. M.	
	Salsa Red	○	○	o. M.	
	Sunny Yellow	○	○	o. M.	
Außenlackierung Metallic	Fresco Grün Metallic	○	○	750,00	892,50
	Natural Grey Metallic	○	○	750,00	892,50
	Night Blue Metallic	○	○	750,00	892,50
	Olympiablau Metallic	○	○	750,00	892,50
	Reflexsilber Metallic	○	○	750,00	892,50
	Sandbeige Metallic	○	○	750,00	892,50
	Toffeebraun Metallic	○	○	750,00	892,50
Außenlackierung Perleffekt	Dark Wood Perleffekt	○	○	750,00	892,50
	Deep Black Perleffekt	○	○	750,00	892,50

● = serienmäßige Ausstattung ○ = Sonderausstattung gegen Mehrpreis o. M. = ohne Mehrpreis

Verbrauch und CO₂-Emissionen.

Mit Schaltgetriebe, Kraftstoffverbrauch (l/100 km) und kombinierte CO₂-Emission (g/km), Tankvolumen ca. 80 l

Motor/ Modell	2,0-l-Otto (85 kW) Frontantrieb	2,0-l-TDI (62 kW) Frontantrieb	2,0-l-TDI (75 kW) Frontantrieb	2,0-l-TDI (103 kW) Frontantrieb	2,0-l-TDI (103 kW) 4MOTION	2,0-l-BiTDI (132 kW) Frontantrieb	2,0-l-BiTDI (132 kW) 4MOTION
------------------	---------------------------------------	--------------------------------------	--------------------------------------	---------------------------------------	----------------------------------	---	------------------------------------

Transporter Pritschenwagen mit Einzelkabine (mit kurzem und langem Radstand) bzw. Doppelkabine (mit langem Radstand)

Innerorts	14,0 – 14,3	9,5 – 9,8	9,5 – 9,8	9,9 – 10,2	10,1 – 10,4	9,5 – 9,8	10,2 – 10,5
Außerorts	9,1 – 9,4	6,6 – 6,9	6,6 – 6,9	6,6 – 6,9	7,2 – 7,5	6,8 – 7,1	7,3 – 7,6
Kombiniert	10,9 – 11,2	7,6 – 7,9	7,6 – 7,9	7,8 – 8,1	8,3 – 8,6	7,8 – 8,1	8,4 – 8,7
CO ₂ -Emission kombiniert	254 – 261	199 – 208	199 – 208	206 – 214	219 – 226	205 – 214	221 – 229

Mit Doppelkupplungsgetriebe DSG, Kraftstoffverbrauch (l/100 km) und kombinierte CO₂-Emission (g/km), Tankvolumen ca. 80 l

Motor/ Modell	2,0-l-TDI (103 kW) Frontantrieb	2,0-l-BiTDI (132 kW) Frontantrieb
------------------	---------------------------------------	---

Transporter Pritschenwagen mit Einzelkabine (mit kurzem und langem Radstand) bzw. Doppelkabine (mit langem Radstand)

Innerorts	10,1 – 10,4	9,9 – 10,2
Außerorts	7,1 – 7,4	7,0 – 7,3
Kombiniert	8,2 – 8,5	8,1 – 8,4
CO ₂ -Emission kombiniert	216 – 224	214 – 221

Die Kraftstoffverbrauchs- und Emissionswerte sind nach dem vorgeschriebenen Messverfahren (EG-Verordnung 715/2007 in der gegenwärtig geltenden Fassung) ermittelt. **Hinweis nach Richtlinie 1999/94/EG in der gegenwärtig geltenden Fassung:** Die Angaben beziehen sich nicht auf ein einzelnes Fahrzeug und sind nicht Bestandteil des Angebots, sondern dienen allein Vergleichszwecken zwischen den verschiedenen Fahrzeugtypen. Kraftstoffverbrauch und CO₂-Emissionen eines Fahrzeugs hängen nicht nur von der effizienten Ausnutzung des Kraftstoffs durch das Fahrzeug ab, sondern werden auch vom Fahrverhalten und von anderen nicht technischen Faktoren beeinflusst. CO₂ ist das für die Erderwärmung hauptsächlich verantwortliche Treibhausgas.

Motoren.

Ottomotor

2,0-l-Ottomotor (85 kW)

Gemischaufbereitung/Einspritzverfahren	Bosch-Motronic ME 7.5
Anzahl der Zylinder	4
Hubraum, cm ³	1.984
Leistung, kW bei Drehzahl, min ⁻¹	85 bei 5.200
Drehmoment, max., Nm/Drehzahl, min ⁻¹	170/2.700 – 4.700
EU-Abgasvorschrift	nach EG-Verordnung 715/2007 Euro 5
5-Gang-Schaltgetriebe	Serie
Frontantrieb	Serie
Kraftstoffart	Super bleifrei DIN EN 228 ROZ 95

Dieselmotoren

2,0-l-TDI-Motor (62 kW)

2,0-l-TDI-Motor (75 kW)

Gemischaufbereitung/Einspritzverfahren	Common-Rail-Direkteinspritzung	Common-Rail-Direkteinspritzung
Anzahl der Zylinder	4	4
Hubraum, cm ³	1.968	1.968
Leistung, kW bei Drehzahl, min ⁻¹	62 bei 3.500	75 bei 3.500
Drehmoment, max., Nm/Drehzahl, min ⁻¹	220/1.250 – 2.500	250/1.500 – 2.500
EU-Abgasvorschrift	nach EG-Verordnung 715/2007 Euro 5	nach EG-Verordnung 715/2007 Euro 5
Dieselpartikelfilter (DPF)	Serie	Serie
5-Gang-Schaltgetriebe	Serie	Serie
Frontantrieb	Serie	Serie
Kraftstoffart	Diesel, gem. DIN EN 590	Diesel, gem. DIN EN 590

Dieselmotoren

2,0-l-TDI-Motor (103 kW)

2,0-l-BiTDI-Motor (132 kW)

Gemischaufbereitung/Einspritzverfahren	Common-Rail-Direkteinspritzung	BiTurbo-Common-Rail-Direkteinspritzung
Anzahl der Zylinder	4	4
Hubraum, cm ³	1.968	1.968
Leistung, kW bei Drehzahl, min ⁻¹	103 bei 3.500	132 bei 4.000
Drehmoment, max., Nm/Drehzahl, min ⁻¹	340/1.750 – 2.500	400/1.500 – 2.000
EU-Abgasvorschrift	nach EG-Verordnung 715/2007 Euro 5	nach EG-Verordnung 715/2007 Euro 5
Dieselpartikelfilter (DPF)	Serie	Serie
6-Gang-Schaltgetriebe	Serie	Serie
7-Gang-Doppelkupplungsgetriebe DSG	Kombination möglich	Kombination möglich
Frontantrieb/4MOTION mit 6-Gang-Schaltgetriebe	Serie/Kombination möglich	Serie/Kombination möglich
Kraftstoffart	Diesel, gem. DIN EN 590	Diesel, gem. DIN EN 590

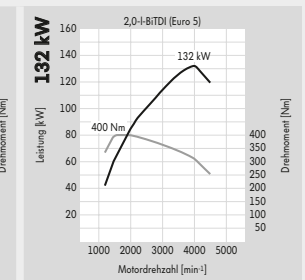
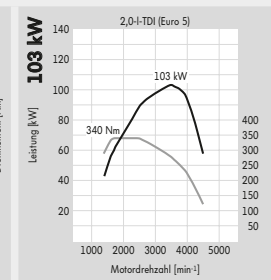
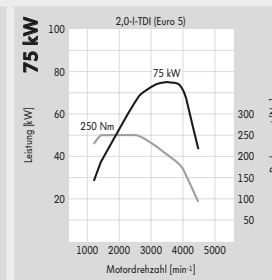
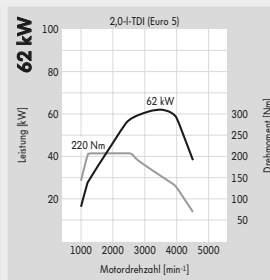
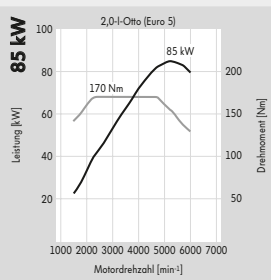

Fahrleistungen.

Motor	Leistung (kW)	Beschleunigung (km/h, s)		Elastizität (km/h, s) 80 – 120 (4./5./6. Gang/Stufe D bei DSG)	Höchst- geschwindigkeit (km/h)
		0 – 80	0 – 100		
Transporter Pritschenwagen mit Einzelkabine (mit kurzem und langem Radstand)					
2,0-l-Otto	85	10,1	14,9	17,0/24,9/-/-	147
2,0-l-TDI	62	11,7	19,5	24,5/29,8/-/-	133
2,0-l-TDI	75	9,4	15,2	15,7/21,2/-/-	141
2,0-l-TDI	103	7,9	12,4	-/15,0/20,6/-	156 ¹⁾
2,0-l-TDI 4MOTION	103	8,1	13,0	-/15,5/23,8/-	153 ¹⁾
2,0-l-TDI mit DSG	103	7,9	12,3	-/-/-/10,7	155 ²⁾
2,0-l-BiTDI	132	6,9	9,7	-/10,2/12,9/-	171 ¹⁾
2,0-l-BiTDI 4MOTION	132	7,1	10,3	-/11,7/14,9/-	169 ¹⁾
2,0-l-BiTDI mit DSG	132	6,8	9,6	-/-/-/7,4	171 ²⁾
Transporter Pritschenwagen mit Doppelkabine (mit langem Radstand)					
2,0-l-Otto	85	10,6	15,6	17,4/25,3/-/-	151
2,0-l-TDI	62	12,3	20,4	24,9/30,0/-/-	135
2,0-l-TDI	75	9,8	15,9	16,2/21,6/-/-	144
2,0-l-TDI	103	8,2	12,7	-/15,2/20,8/-	158 ¹⁾
2,0-l-TDI 4MOTION	103	8,4	13,5	-/15,8/24,1/-	155 ¹⁾
2,0-l-TDI mit DSG	103	8,2	12,6	-/-/-/10,9	157 ²⁾
2,0-l-BiTDI	132	7,2	10,3	-/10,5/13,3	175 ¹⁾
2,0-l-BiTDI 4MOTION	132	7,4	10,7	-/12,0/15,3	173 ¹⁾
2,0-l-BiTDI mit DSG	132	7,1	10,2	-/-/-/7,8	175 ²⁾

1) Wird im 5. Gang erreicht. 2) Wird in Stufe 6 erreicht.

Gewichte.

Zul. Gesamtgewicht (kg)	Motor	Leistung (kW)	Sitze von – bis	Leergewicht mit Fahrer (kg) ¹⁾ von – bis	Nutzlast bzw. Zuladung (kg) ¹⁾ von – bis	Zul. Achslast vorn/hinten (kg)	Anhängelast gebremst, bei 12 % Steigung/ungebremst (kg)	Zul. Zuggewicht, bei 12 % Steigung (kg)
Transporter Fahrgestell kurzer Radstand (3.000 mm) mit Einzelkabine								
2.800 ²⁾	2,0-l-TDI	62	2 – 3	1.571 – 1.825	1.229 – 975	1.500/1.550	2.200/750	4.800
	2,0-l-TDI	75	2 – 3	1.571 – 1.825	1.229 – 975	1.500/1.550	2.200/750	4.900
	2,0-l-TDI	103	2 – 3	1.575 – 1.860	1.225 – 940	1.550/1.550	2.500/750	5.200
	2,0-l-TDI 4MOTION	103	2 – 3	1.695 – 1.982	1.105 – 818	1.600/1.550	2.500/750	5.300
	2,0-l-TDI mit DSG	103	2 – 3	1.587 – 1.872	1.213 – 928	1.550/1.550	2.500/750	5.300
	2,0-l-BiTDI	132	2 – 3	1.618 – 1.894	1.182 – 906	1.550/1.550	2.500/750	5.200
	2,0-l-BiTDI 4MOTION	132	2 – 3	1.739 – 2.017	1.061 – 783	1.600/1.550	2.500/750	5.300
	2,0-l-BiTDI mit DSG	132	2 – 3	1.630 – 1.906	1.170 – 894	1.550/1.550	2.500/750	5.300
2.850 ²⁾	2,0-l-Otto	85	2 – 3	1.571 – 1.792	1.279 – 1.058	1.500/1.550	2.000/750	4.500
3.000 ³⁾	2,0-l-TDI	62	2 – 3	1.571 – 1.825	1.429 – 1.175	1.500/1.680	2.200/750	4.800
	2,0-l-TDI	75	2 – 3	1.571 – 1.825	1.429 – 1.175	1.500/1.680	2.200/750	4.900
	2,0-l-TDI	103	2 – 3	1.575 – 1.860	1.425 – 1.140	1.550/1.680	2.500/750	5.200
	2,0-l-TDI 4MOTION	103	2 – 3	1.695 – 1.982	1.305 – 1.018	1.600/1.680	2.500/750	5.300
	2,0-l-TDI mit DSG	103	2 – 3	1.587 – 1.872	1.413 – 1.128	1.550/1.680	2.500/750	5.300
	2,0-l-BiTDI	132	2 – 3	1.618 – 1.894	1.382 – 1.106	1.550/1.680	2.500/750	5.200
	2,0-l-BiTDI 4MOTION	132	2 – 3	1.739 – 2.017	1.261 – 983	1.600/1.680	2.500/750	5.300
	2,0-l-BiTDI mit DSG	132	2 – 3	1.630 – 1.906	1.370 – 1.094	1.550/1.680	2.500/750	5.300
3.200 ³⁾	2,0-l-TDI	75	2 – 3	1.571 – 1.825	1.629 – 1.375	1.600/1.720	2.200/750	4.900
	2,0-l-TDI	103	2 – 3	1.575 – 1.860	1.625 – 1.340	1.650/1.720	2.500/750	5.200
	2,0-l-TDI 4MOTION	103	2 – 3	1.695 – 1.982	1.505 – 1.218	1.710/1.720	2.500/750	5.300
	2,0-l-TDI mit DSG	103	2 – 3	1.587 – 1.872	1.613 – 1.328	1.650/1.720	2.500/750	5.300
	2,0-l-BiTDI	132	2 – 3	1.618 – 1.894	1.582 – 1.306	1.650/1.720	2.500/750	5.200
	2,0-l-BiTDI 4MOTION	132	2 – 3	1.739 – 2.017	1.461 – 1.183	1.710/1.720	2.500/750	5.300
	2,0-l-BiTDI mit DSG	132	2 – 3	1.630 – 1.906	1.570 – 1.294	1.650/1.720	2.500/750	5.300

1) Ausstattungen können die Nutzlast bzw. Zuladung durch Erhöhung/Verringerung des Leergewichts beeinflussen. Bitte fragen Sie hierzu Ihren Volkswagen Partner. 2) Serienmäßiges zulässiges Gesamtgewicht. 3) Auflastung als Sonderausstattung möglich.

Zulässige Dachlast 50 kg. Zulässige Stützlast 100 kg.

Bei gewerblicher Nutzung ist nach der EU-Verordnung 3820/85 ab einem zulässigen Zuggewicht von 3,5 Tonnen gesetzlich ein Tachograf vorgeschrieben. Die Nachrüstung mit einem Tachografen ist bei allen Fahrzeugen möglich.

Die hier abgebildeten Nutzlastbereiche wurden unter Berücksichtigung von wähl- oder abwählbaren Ausstattungen oder sonstigen Umfängen, die nicht zum serienmäßigen Liefer- oder Leistungsumfang gehören, ermittelt. Die tatsächliche Nutzlast eines Fahrzeugs, die sich aus der Differenz zwischen zulässigem Gesamtgewicht und Leergewicht errechnet, ist nur durch Wiegen eines individuellen Fahrzeugs ermittelbar.

Gewichte.

Zul. Gesamtgewicht (kg)	Motor	Leistung (kW)	Sitze von – bis	Leergewicht mit Fahrer (kg) ¹⁾ von – bis	Nutzlast bzw. Zuladung (kg) ¹⁾ von – bis	Zul. Achslast vorn/hinten (kg)	Anhängelast gebremst, bei 12 % Steigung/ungebremst (kg)	Zul. Zuggewicht, bei 12 % Steigung (kg)
Transporter Fahrgestell langer Radstand (3.400 mm) mit Einzelkabine								
2.800 ²⁾	2,0-l-TDI	62	2 – 3	1.556 – 1.862	1.244 – 938	1.525/1.550	2.200/750	4.800
	2,0-l-TDI	75	2 – 3	1.556 – 1.862	1.244 – 938	1.525/1.550	2.200/750	4.900
	2,0-l-TDI	103	2 – 3	1.591 – 1.897	1.209 – 903	1.575/1.550	2.500/750	5.200
	2,0-l-TDI 4MOTION	103	2 – 3	1.711 – 2.019	1.089 – 781	1.600/1.550	2.500/750	5.300
	2,0-l-TDI mit DSG	103	2 – 3	1.603 – 1.909	1.197 – 891	1.575/1.550	2.500/750	5.300
	2,0-l-BiTDI	132	2 – 3	1.633 – 1.931	1.167 – 869	1.575/1.550	2.500/750	5.200
	2,0-l-BiTDI 4MOTION	132	2 – 3	1.754 – 2.054	1.046 – 746	1.600/1.550	2.500/750	5.300
	2,0-l-BiTDI mit DSG	132	2 – 3	1.645 – 1.943	1.155 – 857	1.575/1.550	2.500/750	5.300
2.850 ²⁾	2,0-l-Otto	85	2 – 3	1.551 – 1.829	1.299 – 1.021	1.525/1.550	2.000/750	4.500
3.000 ³⁾	2,0-l-TDI	62	2 – 3	1.556 – 1.862	1.444 – 1.138	1.525/1.680	2.200/750	4.800
	2,0-l-TDI	75	2 – 3	1.556 – 1.862	1.444 – 1.138	1.525/1.680	2.200/750	4.900
	2,0-l-TDI	103	2 – 3	1.591 – 1.897	1.409 – 1.103	1.575/1.680	2.500/750	5.200
	2,0-l-TDI 4MOTION	103	2 – 3	1.711 – 2.019	1.289 – 981	1.600/1.680	2.500/750	5.300
	2,0-l-TDI mit DSG	103	2 – 3	1.603 – 1.909	1.397 – 1.091	1.575/1.680	2.500/750	5.300
	2,0-l-BiTDI	132	2 – 3	1.633 – 1.931	1.367 – 1.069	1.575/1.680	2.500/750	5.200
	2,0-l-BiTDI 4MOTION	132	2 – 3	1.754 – 2.054	1.246 – 946	1.600/1.680	2.500/750	5.300
	2,0-l-BiTDI mit DSG	132	2 – 3	1.645 – 1.943	1.355 – 1.057	1.575/1.680	2.500/750	5.300
3.200 ³⁾	2,0-l-TDI	75	2 – 3	1.556 – 1.862	1.644 – 1.338	1.600/1.720	2.200/750	4.900
	2,0-l-TDI	103	2 – 3	1.591 – 1.897	1.609 – 1.303	1.650/1.720	2.500/750	5.200
	2,0-l-TDI 4MOTION	103	2 – 3	1.711 – 2.019	1.489 – 1.181	1.710/1.720	2.500/750	5.300
	2,0-l-TDI mit DSG	103	2 – 3	1.603 – 1.909	1.597 – 1.291	1.650/1.720	2.500/750	5.300
	2,0-l-BiTDI	132	2 – 3	1.633 – 1.931	1.567 – 1.269	1.650/1.720	2.500/750	5.200
	2,0-l-BiTDI 4MOTION	132	2 – 3	1.754 – 2.054	1.446 – 1.146	1.710/1.720	2.500/750	5.300
	2,0-l-BiTDI mit DSG	132	2 – 3	1.645 – 1.943	1.555 – 1.257	1.650/1.720	2.500/750	5.300

1) Ausstattungen können die Nutzlast bzw. Zuladung durch Erhöhung/Verringerung des Leergewichts beeinflussen. Bitte fragen Sie hierzu Ihren Volkswagen Partner. 2) Serienmäßiges zulässiges Gesamtgewicht. 3) Auflastung als Sonderausstattung möglich.

Zulässige Dachlast 50 kg. Zulässige Stützlast 100 kg.

Bei gewerblicher Nutzung ist nach der EU-Verordnung 3820/85 ab einem zulässigen Zuggewicht von 3,5 Tonnen gesetzlich ein Tachograf vorgeschrieben. Die Nachrüstung mit einem Tachografen ist bei allen Fahrzeugen möglich.

Die hier abgebildeten Nutzlastbereiche wurden unter Berücksichtigung von wähl- oder abwählbaren Ausstattungen oder sonstigen Umständen, die nicht zum serienmäßigen Liefer- oder Leistungsumfang gehören, ermittelt. Die tatsächliche Nutzlast eines Fahrzeugs, die sich aus der Differenz zwischen zulässigem Gesamtgewicht und Leergewicht errechnet, ist nur durch Wiegen eines individuellen Fahrzeugs ermittelbar.

Gewichte.

Zul. Gesamtgewicht (kg)	Motor	Leistung (kW)	Sitze von – bis	Leergewicht mit Fahrer (kg) ¹⁾ von – bis	Nutzlast bzw. Zuladung (kg) ¹⁾ von – bis	Zul. Achslast vorn/hinten (kg)	Anhängelast gebremst, bei 12 % Steigung/ungebremst (kg)	Zul. Zuggewicht, bei 12 % Steigung (kg)
Transporter Fahrgestell langer Radstand (3.400 mm) mit Doppelkabine								
2.800 ²⁾	2,0-l-TDI	62	2 – 6	1.639 – 1.974	1.161 – 826	1.600/1.550	2.200/750	4.800
	2,0-l-TDI	75	2 – 6	1.639 – 1.974	1.161 – 826	1.600/1.550	2.200/750	4.900
	2,0-l-TDI	103	2 – 6	1.674 – 2.009	1.126 – 791	1.600/1.550	2.500/750	5.200
	2,0-l-TDI 4MOTION	103	2 – 6	1.794 – 2.131	1.006 – 669	1.600/1.550	2.500/750	5.300
	2,0-l-TDI mit DSG	103	2 – 6	1.686 – 2.021	1.114 – 779	1.600/1.550	2.500/750	5.300
	2,0-l-BiTDI	132	2 – 6	1.717 – 2.043	1.083 – 757	1.600/1.550	2.500/750	5.200
	2,0-l-BiTDI 4MOTION	132	2 – 6	1.838 – 2.166	962 – 634	1.600/1.550	2.500/750	5.300
	2,0-l-BiTDI mit DSG	132	2 – 6	1.729 – 2.055	1.071 – 745	1.600/1.550	2.500/750	5.300
2.850 ²⁾	2,0-l-Otto	85	2 – 6	1.606 – 1.941	1.244 – 909	1.600/1.550	2.000/750	4.500
3.000 ³⁾	2,0-l-TDI	62	2 – 6	1.639 – 1.974	1.361 – 1.026	1.600/1.680	2.200/750	4.800
	2,0-l-TDI	75	2 – 6	1.639 – 1.974	1.361 – 1.026	1.600/1.680	2.200/750	4.900
	2,0-l-TDI	103	2 – 6	1.674 – 2.009	1.326 – 991	1.600/1.680	2.500/750	5.200
	2,0-l-TDI 4MOTION	103	2 – 6	1.794 – 2.131	1.206 – 869	1.600/1.680	2.500/750	5.300
	2,0-l-TDI mit DSG	103	2 – 6	1.686 – 2.021	1.314 – 979	1.600/1.680	2.500/750	5.300
	2,0-l-BiTDI	132	2 – 6	1.717 – 2.043	1.283 – 957	1.600/1.680	2.500/750	5.200
	2,0-l-BiTDI 4MOTION	132	2 – 6	1.838 – 2.166	1.162 – 834	1.600/1.680	2.500/750	5.300
	2,0-l-BiTDI mit DSG	132	2 – 6	1.729 – 2.055	1.271 – 945	1.600/1.680	2.500/750	5.300
3.200 ³⁾	2,0-l-TDI	75	2 – 6	1.639 – 1.974	1.561 – 1.226	1.650/1.720	2.200/750	4.900
	2,0-l-TDI	103	2 – 6	1.674 – 2.009	1.526 – 1.191	1.650/1.720	2.500/750	5.200
	2,0-l-TDI 4MOTION	103	2 – 6	1.794 – 2.131	1.406 – 1.069	1.710/1.720	2.500/750	5.300
	2,0-l-TDI mit DSG	103	2 – 6	1.686 – 2.021	1.514 – 1.179	1.650/1.720	2.500/750	5.300
	2,0-l-BiTDI	132	2 – 6	1.717 – 2.043	1.483 – 1.157	1.650/1.720	2.500/750	5.200
	2,0-l-BiTDI 4MOTION	132	2 – 6	1.838 – 2.166	1.362 – 1.034	1.710/1.720	2.500/750	5.300
	2,0-l-BiTDI mit DSG	132	2 – 6	1.729 – 2.055	1.471 – 1.145	1.650/1.720	2.500/750	5.300

1) Ausstattungen können die Nutzlast bzw. Zuladung durch Erhöhung/Verringerung des Leergewichts beeinflussen. Bitte fragen Sie hierzu Ihren Volkswagen Partner. 2) Serienmäßiges zulässiges Gesamtgewicht. 3) Auflastung als Sonderausstattung möglich.

Zulässige Dachlast 75 kg. Zulässige Stützlast 100 kg.

Bei gewerblicher Nutzung ist nach der EU-Verordnung 3820/85 ab einem zulässigen Zuggewicht von 3,5 Tonnen gesetzlich ein Tachograf vorgeschrieben. Die Nachrüstung mit einem Tachografen ist bei allen Fahrzeugen möglich.

Die hier abgebildeten Nutzlastbereiche wurden unter Berücksichtigung von wähl- oder abwählbaren Ausstattungen oder sonstigen Umfängen, die nicht zum serienmäßigen Liefer- oder Leistungsumfang gehören, ermittelt. Die tatsächliche Nutzlast eines Fahrzeugs, die sich aus der Differenz zwischen zulässigem Gesamtgewicht und Leergewicht errechnet, ist nur durch Wiegen eines individuellen Fahrzeugs ermittelbar.

Gewichte.

Zul. Gesamtgewicht (kg)	Motor	Leistung (kW)	Sitze von – bis	Leergewicht mit Fahrer (kg) ¹⁾ von – bis	Nutzlast bzw. Zuladung (kg) ¹⁾ von – bis	Zul. Achslast vorn/hinten (kg)	Anhängelast gebremst, bei 12 % Steigung/ungebremst (kg)	Zul. Zuggewicht, bei 12 % Steigung (kg)
Transporter Pritschenwagen kurzer Radstand (3.000 mm) mit Einzelkabine								
2.800 ²⁾	2,0-l-TDI	62	2 – 3	1.736 – 1.990	1.064 – 810	1.500/1.550	2.200/750	4.800
	2,0-l-TDI	75	2 – 3	1.736 – 1.990	1.064 – 810	1.500/1.550	2.200/750	4.900
	2,0-l-TDI	103	2 – 3	1.740 – 2.025	1.060 – 775	1.550/1.550	2.500/750	5.200
	2,0-l-TDI 4MOTION	103	2 – 3	1.860 – 2.147	940 – 653	1.600/1.550	2.500/750	5.300
	2,0-l-TDI mit DSG	103	2 – 3	1.752 – 2.037	1.048 – 763	1.550/1.550	2.500/750	5.300
	2,0-l-BiTDI	132	2 – 3	1.783 – 2.059	1.017 – 741	1.550/1.550	2.500/750	5.200
	2,0-l-BiTDI 4MOTION	132	2 – 3	1.904 – 2.182	896 – 618	1.600/1.550	2.500/750	5.300
	2,0-l-BiTDI mit DSG	132	2 – 3	1.795 – 2.071	1.005 – 729	1.550/1.550	2.500/750	5.300
2.850 ²⁾	2,0-l-Otto	85	2 – 3	1.736 – 1.957	1.114 – 893	1.500/1.550	2.000/750	4.500
3.000 ³⁾	2,0-l-TDI	62	2 – 3	1.736 – 1.990	1.264 – 1.010	1.500/1.680	2.200/750	4.800
	2,0-l-TDI	75	2 – 3	1.736 – 1.990	1.264 – 1.010	1.500/1.680	2.200/750	4.900
	2,0-l-TDI	103	2 – 3	1.740 – 2.025	1.260 – 975	1.550/1.680	2.500/750	5.200
	2,0-l-TDI 4MOTION	103	2 – 3	1.860 – 2.147	1.140 – 853	1.600/1.680	2.500/750	5.300
	2,0-l-TDI mit DSG	103	2 – 3	1.752 – 2.037	1.248 – 963	1.550/1.680	2.500/750	5.300
	2,0-l-BiTDI	132	2 – 3	1.783 – 2.059	1.217 – 941	1.550/1.680	2.500/750	5.200
	2,0-l-BiTDI 4MOTION	132	2 – 3	1.904 – 2.182	1.096 – 818	1.600/1.680	2.500/750	5.300
	2,0-l-BiTDI mit DSG	132	2 – 3	1.795 – 2.071	1.205 – 929	1.550/1.680	2.500/750	5.300

1) Ausstattungen können die Nutzlast bzw. Zuladung durch Erhöhung/Verringerung des Leergewichts beeinflussen. Bitte fragen Sie hierzu Ihren Volkswagen Partner. 2) Serienmäßiges zulässiges Gesamtgewicht. 3) Auflastung als Sonderausstattung möglich.

Zulässige Dachlast 50 kg. Zulässige Stützlast 100 kg.

Bei gewerblicher Nutzung ist nach der EU-Verordnung 3820/85 ab einem zulässigen Zuggewicht von 3,5 Tonnen gesetzlich ein Tachograf vorgeschrieben. Die Nachrüstung mit einem Tachografen ist bei allen Fahrzeugen möglich.

Die hier abgebildeten Nutzlastbereiche wurden unter Berücksichtigung von wähl- oder abwählbaren Ausstattungen oder sonstigen Umfängen, die nicht zum serienmäßigen Liefer- oder Leistungsumfang gehören, ermittelt. Die tatsächliche Nutzlast eines Fahrzeugs, die sich aus der Differenz zwischen zulässigem Gesamtgewicht und Leergewicht errechnet, ist nur durch Wiegen eines individuellen Fahrzeugs ermittelbar.

Gewichte.

Zul. Gesamtgewicht (kg)	Motor	Leistung (kW)	Sitze von – bis	Leergewicht mit Fahrer (kg) ¹⁾ von – bis	Nutzlast bzw. Zuladung (kg) ¹⁾ von – bis	Zul. Achslast vorn/hinten (kg)	Anhängelast gebremst, bei 12 % Steigung/ungebremst (kg)	Zul. Zuggewicht, bei 12 % Steigung (kg)
Transporter Pritschenwagen/Tiefladepritschenwagen langer Radstand (3.400 mm) mit Einzelkabine								
2.800 ²⁾	2,0-l-TDI	62	2 – 3	1.741 – 2.047	1.059 – 753	1.525/1.550	2.200/750	4.800
	2,0-l-TDI	75	2 – 3	1.741 – 2.047	1.059 – 753	1.525/1.550	2.200/750	4.900
	2,0-l-TDI	103	2 – 3	1.776 – 2.082	1.024 – 718	1.575/1.550	2.500/750	5.200
	2,0-l-TDI 4MOTION	103	2 – 3	1.896 – 2.204	904 – 596	1.600/1.550	2.500/750	5.300
	2,0-l-TDI mit DSG	103	2 – 3	1.788 – 2.094	1.012 – 706	1.575/1.550	2.500/750	5.300
	2,0-l-BiTDI	132	2 – 3	1.818 – 2.116	982 – 684	1.575/1.550	2.500/750	5.200
	2,0-l-BiTDI 4MOTION	132	2 – 3	1.939 – 2.239	861 – 561	1.600/1.550	2.500/750	5.300
	2,0-l-BiTDI mit DSG	132	2 – 3	1.830 – 2.128	970 – 672	1.575/1.550	2.500/750	5.300
2.850 ²⁾	2,0-l-Otto	85	2 – 3	1.736 – 2.014	1.114 – 836	1.525/1.550	2.000/750	4.500
3.000 ³⁾	2,0-l-TDI	62	2 – 3	1.741 – 2.047	1.259 – 953	1.525/1.680	2.200/750	4.800
	2,0-l-TDI	75	2 – 3	1.741 – 2.047	1.259 – 953	1.525/1.680	2.200/750	4.900
	2,0-l-TDI	103	2 – 3	1.776 – 2.082	1.224 – 918	1.575/1.680	2.500/750	5.200
	2,0-l-TDI 4MOTION	103	2 – 3	1.896 – 2.204	1.104 – 796	1.600/1.680	2.500/750	5.300
	2,0-l-TDI mit DSG	103	2 – 3	1.788 – 2.094	1.212 – 906	1.575/1.680	2.500/750	5.300
	2,0-l-BiTDI	132	2 – 3	1.818 – 2.116	1.182 – 884	1.575/1.680	2.500/750	5.200
	2,0-l-BiTDI 4MOTION	132	2 – 3	1.939 – 2.239	1.061 – 761	1.600/1.680	2.500/750	5.300
	2,0-l-BiTDI mit DSG	132	2 – 3	1.830 – 2.128	1.170 – 872	1.575/1.680	2.500/750	5.300
Transporter Pritschenwagen langer Radstand (3.400 mm) mit Doppelkabine								
2.800 ²⁾	2,0-l-TDI	62	2 – 6	1.789 – 2.124	1.011 – 676	1.600/1.550	2.200/750	4.800
	2,0-l-TDI	75	2 – 6	1.789 – 2.124	1.011 – 676	1.600/1.550	2.200/750	4.900
	2,0-l-TDI	103	2 – 6	1.824 – 2.159	976 – 641	1.600/1.550	2.500/750	5.200
	2,0-l-TDI 4MOTION	103	2 – 6	1.944 – 2.281	856 – 519	1.600/1.550	2.500/750	5.300
	2,0-l-TDI mit DSG	103	2 – 6	1.836 – 2.171	964 – 629	1.600/1.550	2.500/750	5.300
	2,0-l-BiTDI	132	2 – 6	1.867 – 2.193	933 – 607	1.600/1.550	2.500/750	5.200
	2,0-l-BiTDI 4MOTION	132	2 – 6	1.988 – 2.316	812 – 484	1.600/1.550	2.500/750	5.300
	2,0-l-BiTDI mit DSG	132	2 – 6	1.879 – 2.205	921 – 595	1.600/1.550	2.500/750	5.300
2.850 ²⁾	2,0-l-Otto	85	2 – 6	1.756 – 2.091	1.094 – 759	1.600/1.550	2.000/750	4.500
3.000 ³⁾	2,0-l-TDI	62	2 – 6	1.789 – 2.124	1.211 – 876	1.600/1.680	2.200/750	4.800
	2,0-l-TDI	75	2 – 6	1.789 – 2.124	1.211 – 876	1.600/1.680	2.200/750	4.900
	2,0-l-TDI	103	2 – 6	1.824 – 2.159	1.176 – 841	1.600/1.680	2.500/750	5.200
	2,0-l-TDI 4MOTION	103	2 – 6	1.944 – 2.281	1.056 – 719	1.600/1.680	2.500/750	5.300
	2,0-l-TDI mit DSG	103	2 – 6	1.836 – 2.171	1.164 – 829	1.600/1.680	2.500/750	5.300
	2,0-l-BiTDI	132	2 – 6	1.867 – 2.193	1.133 – 807	1.600/1.680	2.500/750	5.200
	2,0-l-BiTDI 4MOTION	132	2 – 6	1.988 – 2.316	1.012 – 684	1.600/1.680	2.500/750	5.300
	2,0-l-BiTDI mit DSG	132	2 – 6	1.879 – 2.205	1.121 – 795	1.600/1.680	2.500/750	5.300

1) Ausstattungen können die Nutzlast bzw. Zuladung durch Erhöhung/Verringerung des Leergewichts beeinflussen. Bitte fragen Sie hierzu Ihren Volkswagen Partner. 2) Serienmäßiges zulässiges Gesamtgewicht. 3) Auflastung als Sonderausstattung möglich.

Zulässige Dachlast 50 kg bei Einzelkabine, 75 kg bei Doppelkabine. Zulässige Stützlast 100 kg.

Bei gewerblicher Nutzung ist nach der EU-Verordnung 3820/85 ab einem zulässigen Zuggewicht von 3,5 Tonnen gesetzlich ein Tachograf vorgeschrieben. Die Nachrüstung mit einem Tachografen ist bei allen Fahrzeugen möglich.

Die hier abgebildeten Nutzlastbereiche wurden unter Berücksichtigung von wähl- oder abwählbaren Ausstattungen oder sonstigen Umfängen, die nicht zum serienmäßigen Liefer- oder Leistungsumfang gehören, ermittelt. Die tatsächliche Nutzlast eines Fahrzeugs, die sich aus der Differenz zwischen zulässigem Gesamtgewicht und Leergewicht errechnet, ist nur durch Wiegen eines individuellen Fahrzeugs ermittelbar.

Maßzeichnungen.

Transporter Fahrgestell kurzer Radstand mit Einzelkabine

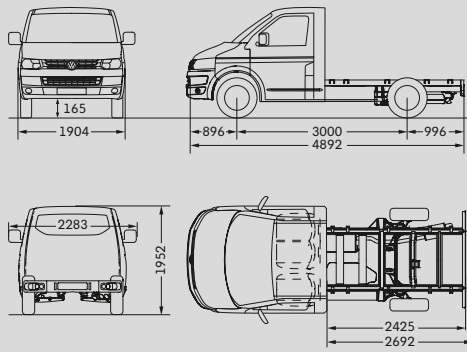

Wendekreis

11,9 m

Transporter Fahrgestell langer Radstand mit Einzelkabine

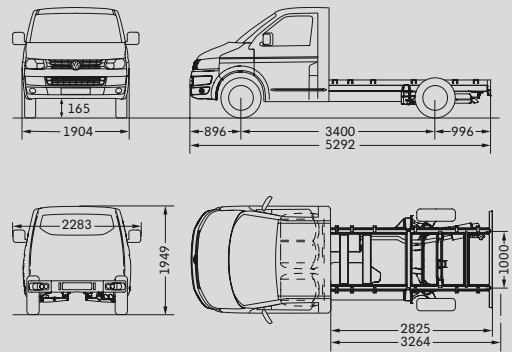

Wendekreis

13,2 m

Transporter Fahrgestell langer Radstand mit Doppelkabine

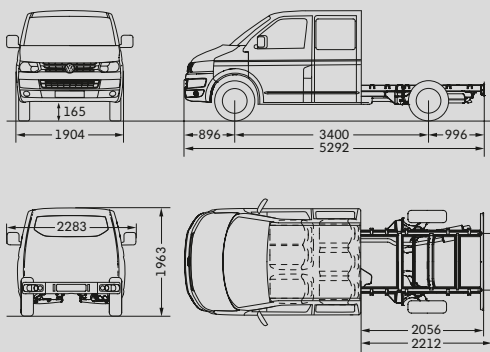

Wendekreis

13,2 m

Alle Maßangaben sind auf Basis der Serienfahrzeuge ermittelt. Aufgrund von Fertigungstoleranzen/Reifengrößen/Art des Fahrwerks können die tatsächlichen Maße geringfügig von den hier angegebenen Werten abweichen. Die Fahrzeugzeichnungen sind nicht maßstabgerecht.

Maßzeichnungen.

Transporter Pritschenwagen kurzer Radstand mit Einzelkabine

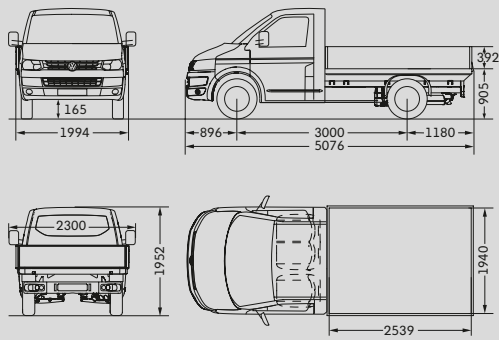

Ladefläche 4,9 m²

Wendekreis 11,9 m

Transporter Pritschenwagen langer Radstand mit Einzelkabine

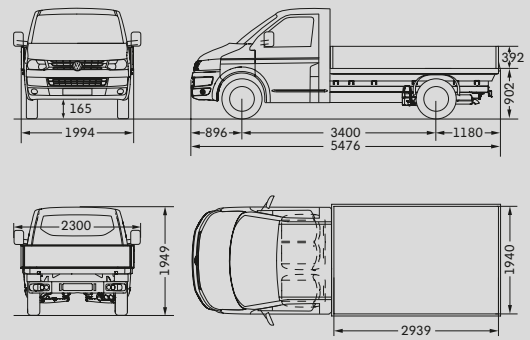

Ladefläche 5,7 m²

Wendekreis 13,2 m

Transporter Tiefladepritschenwagen langer Radstand mit Einzelkabine

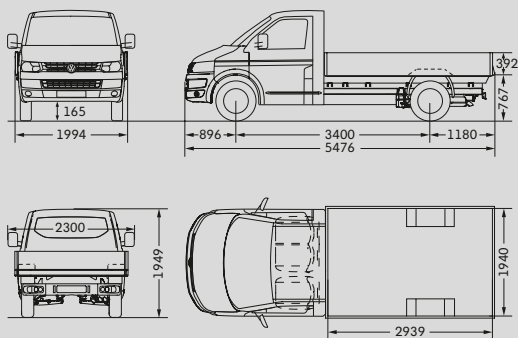

Ladefläche 5,7 m²

Wendekreis 13,2 m

Transporter Pritschenwagen langer Radstand mit Doppelkabine

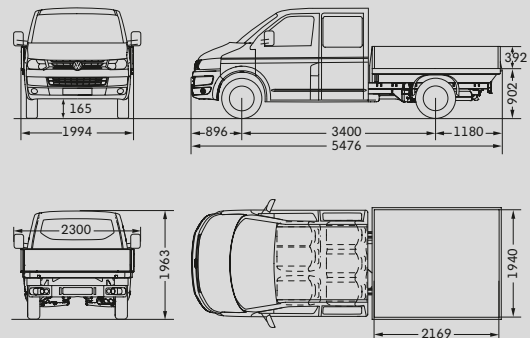

Ladefläche 4,2 m²

Wendekreis 13,2 m

Alle Maßangaben sind auf Basis der Serienfahrzeuge ermittelt. Aufgrund von Fertigungstoleranzen/Reifengrößen/Art des Fahrwerks können die tatsächlichen Maße geringfügig von den hier angegebenen Werten abweichen. Die Fahrzeugzeichnungen sind nicht maßstabgerecht.

Der Transporter

Fahrgestelle und Pritschenwagen

065.1190.08.01 • Printed in Germany

Änderungen vorbehalten

Ausgabe: November 2010

Internet: www.volkswagen-nutzfahrzeuge.de